

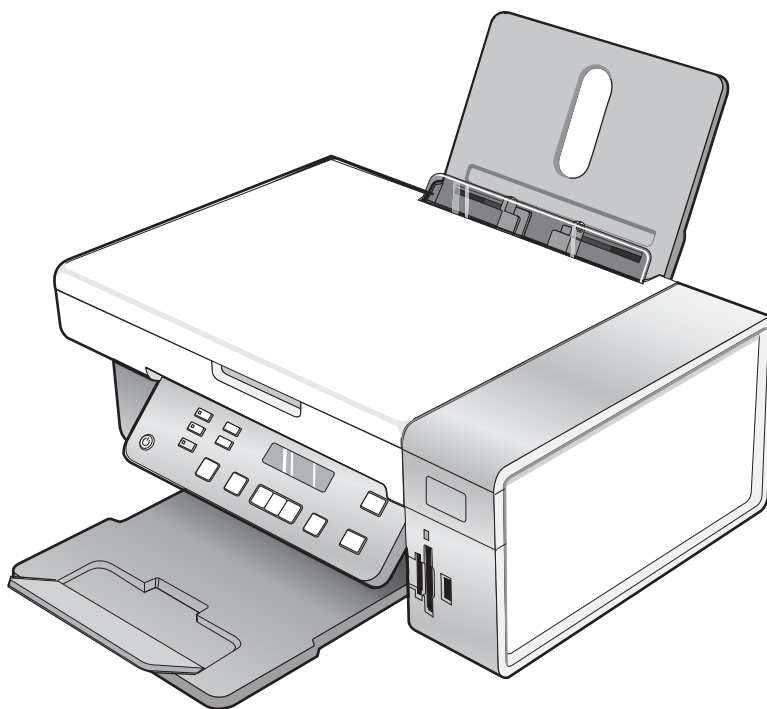

3500-4500 Series

Guía del usuario



Marzo de 2007

www.lexmark.com

Lexmark y Lexmark con el diseño de diamante son marcas comerciales de Lexmark International, Inc., registradas en los Estados Unidos o en otros países.

El resto de las marcas comerciales pertenecen a sus respectivos propietarios.

© 2007 Lexmark International, Inc.

Reservados todos los derechos.

740 West New Circle Road
Lexington, Kentucky 40550

 **Información importante de seguridad**

Utilice únicamente la fuente y el cable de alimentación que se proporcionan con este producto o los de repuesto autorizados por el fabricante. Conecte el cable de alimentación a una toma de alimentación eléctrica debidamente conectada a tierra, que se encuentre cercana al dispositivo y sea de fácil acceso.

Las tareas de reparación o mantenimiento de la impresora que no se describan en las instrucciones de funcionamiento deberá realizarlas un técnico autorizado.

Este producto se ha diseñado, probado y aprobado para que cumpla los estándares de seguridad más estrictos con el uso de componentes específicos de Lexmark. Es posible que las características de seguridad de algunos componentes no siempre sean evidentes. Lexmark no se responsabiliza del uso de consumibles de sustitución.

 **PRECAUCIÓN:** No instale este producto ni realice conexiones eléctricas o de cableado (cable de alimentación, línea telefónica, etc.) durante tormentas eléctricas.

NO TIRE ESTAS INSTRUCCIONES.

Aviso del sistema operativo

Todas las características y funciones dependen del sistema operativo. Para obtener descripciones completas:

- **Usuarios de Windows:** consulte la *Guía del usuario*.
- **Usuarios de Macintosh:** si el producto es compatible con Macintosh, consulte la Ayuda de Mac que se instala con el software de la impresora.

Índice general

Búsqueda de información sobre la impresora.....	9
Configuración de la impresora.....	13
Comprobación del contenido de la caja.....	13
Instalación del panel de control en otro idioma.....	14
Conexión en red de la impresora.....	15
Instalación de la impresora en una red.....	15
Instalación de un servidor de impresión inalámbrica interno.....	15
Búsqueda de la dirección MAC.....	16
Información acerca de la impresora.....	17
Descripción de los componentes de la impresora.....	17
Uso de los botones y los menús del panel de control.....	18
Uso del panel de control.....	18
Uso del menú Copia.....	21
Uso del menú Escanear.....	22
Uso del menú Tarjeta fotográfica.....	23
Uso del menú PictBridge.....	24
Uso del menú Valores.....	26
Almacenamiento de valores.....	27
Información acerca del software.....	29
Uso del software de la impresora.....	29
Uso de Lexmark Imaging Studio.....	29
Uso del Centro de soluciones.....	31
Uso de Preferencias de impresión.....	32
Apertura de Preferencias de impresión.....	32
Uso de las fichas de Preferencias de impresión.....	33
Uso del menú Guardar valores.....	33
Uso del menú Tareas.....	33
Uso del menú Opciones.....	33
Uso de la barra de herramientas.....	33
Restablecimiento de los valores predeterminados del software de la impresora.....	35
Carga de papel y de documentos originales.....	36
Carga del papel.....	36
Carga de varios tipos de papel.....	36
Carga de los originales en el cristal del escáner.....	40

Impresión.....	42
Impresión de documentos.....	42
Impresión de gráficos de alta calidad.....	42
Impresión de páginas web.....	42
Impresión de fotografías o imágenes de una página web.....	43
Impresión de copias intercaladas.....	44
Inversión del orden de impresión (la última página en primer lugar).....	44
Impresión de transparencias.....	44
Impresión de sobres.....	45
Impresión de tarjetas.....	45
Impresión de varias páginas en una hoja.....	45
Impresión de archivos desde una tarjeta de memoria o unidad flash.....	46
Trabajo con fotos.....	47
Recuperación y gestión de fotografías.....	47
Introducción de tarjetas de memoria	47
Introducción de una unidad flash.....	48
Transferencia de fotografías desde un dispositivo de memoria al equipo mediante el panel de control	49
Transferencia de todas las fotografías de una tarjeta de memoria mediante el equipo.....	49
Transferencia de las fotografías seleccionadas desde una tarjeta de memoria mediante el equipo.....	50
Transferencia de fotos seleccionadas desde un CD o unidad flash utilizando el equipo.....	50
Transferencia de fotos seleccionadas desde un CD a una unidad flash utilizando un equipo	51
Transferencia de fotografías de una tarjeta de memoria a una unidad flash	51
Impresión de fotografías mediante el panel de control.....	52
Impresión de fotografías almacenadas en un dispositivo de memoria mediante la página de prueba	52
Impresión de todas las fotografías	53
Impresión de fotos por número.....	53
Impresión de fotografías por intervalo de fechas	54
Impresión de fotos con efectos de color.....	54
Impresión de fotografías desde una cámara digital mediante DPOF.....	55
Uso de una cámara digital compatible con PictBridge para controlar la impresión de fotos.....	56
Impresión de fotografías mediante el equipo.....	57
Visualización/Impresión de fotografías desde la Biblioteca de fotos.....	57
Impresión de fotos desde un dispositivo de almacenamiento mediante el equipo	58
Impresión de paquetes fotográficos	58
Creación de proyectos fotográficos.....	59
Creación de tarjetas fotográficas de felicitación.....	59
Creación de una presentación de diapositivas de fotografías.....	59
Impresión de una imagen como póster de varias páginas.....	60

Copia.....	61
Realización de copias.....	61
Ajuste de la calidad de copia.....	61
Copia de fotografías.....	62
Copias sin bordes mediante el panel de control.....	62
Modificación del valor para oscurecer o aclarar una copia.....	63
Intercalación de copias mediante el panel de control.....	63
Repetición de una imagen en una página.....	64
Ampliación o reducción de imágenes.....	64
Copia de documentos mediante el equipo.....	65
Copia de una foto mediante el equipo.....	66
Escaneo.....	67
Escaneo de un documento.....	67
Escaneo en el equipo a través de una red.....	67
Escaneo de documentos con el equipo.....	68
Escaneo de texto para su edición.....	68
Escaneo de imágenes para su edición.....	69
Escaneo de una foto a la Biblioteca de fotos.....	69
Escaneado de varias fotografías a la vez utilizando el equipo.....	69
Escaneo de documentos o imágenes para enviarlos por correo electrónico.....	70
Eliminación de patrones ondulados de fotografías, revistas o periódicos escaneados.....	70
Personalización de los valores de escaneo mediante el equipo.....	71
Envío de faxes.....	72
Envío de un fax mediante el software.....	72
Recepción de faxes automáticamente.....	73
Mantenimiento de la impresora.....	74
Cambio de los cartuchos de impresión.....	74
Extracción de cartuchos de impresión usados.....	74
Instalación de los cartuchos de impresión.....	74
Obtención de una mejor calidad de impresión.....	76
Mejora de la calidad de impresión.....	76
Alineación de cartuchos de impresión.....	76
Limpieza de los inyectores de los cartuchos de impresión.....	77
Limpieza de los contactos e inyectores de los cartuchos de impresión.....	77
Conservación de los cartuchos de impresión.....	78
Limpieza del cristal del escáner.....	78
Realización de pedidos de consumibles.....	78

Realización de pedidos de cartuchos de impresión	78
Realización de pedidos de papel y otros consumibles	79
Uso de los auténticos cartuchos de impresión Lexmark.....	80
Recarga de los cartuchos de impresión.....	80
Reciclaje de productos Lexmark.....	81
Solución de problemas.....	82
Solución de problemas de instalación.....	82
En la pantalla de la impresora no aparece el idioma correcto.....	82
El botón de encendido no está iluminado.....	83
El software no se instala.....	83
La página no se imprime	84
No se puede imprimir desde una cámara digital con PictBridge	86
Solución de problemas de impresión.....	86
Impresiones de fotografías incompletas 4 x 6 pulg. (10 x 15 cm) mediante una cámara digital compatible con PictBridge.....	87
Mejora de la calidad de impresión.....	87
Calidad baja de textos y gráficos.....	88
La calidad en los bordes de la página es baja	89
La velocidad de impresión es lenta	90
Impresiones parciales de documentos o de fotografías	91
Manchas en las fotos.....	91
Los niveles de tinta no parecen correctos.....	91
Los niveles de tinta descienden demasiado rápido.....	91
Solución de problemas de copia.....	92
La fotocopidora no responde.....	92
La unidad del escáner no se cierra	92
Baja calidad de copia	92
Copias parciales de documentos o fotografías	93
Solución de problemas de escaneo.....	93
El escáner no responde.....	94
No se ha realizado con éxito el escaneo.....	94
El escaneo tarda demasiado tiempo o bloquea el equipo.....	95
Baja calidad de la imagen escaneada.....	95
Escaneos parciales de documentos o fotografías.....	96
No se puede escanear en el equipo a través de una red.....	96
Solución de problemas de atascos y alimentación de papel.....	96
Atasco de papel en la impresora.....	96
Atasco de papel en la bandeja de papel	96
Error de alimentación de papel normal o especial	97
La impresora no admite papel normal, sobres ni papel especial	97
Atascos de papel de banner.....	98
Solución de problemas de tarjetas de memoria.....	98
No se puede introducir la tarjeta de memoria.....	98
No sucede nada al introducir la tarjeta de memoria	99

Mensajes de error.....	99
Error de alineación	99
Nivel bajo negro / Nivel bajo color / Nivel bajo de tinta para fotografía	100
Error de cartucho (1102, 1203, 1204 o 120F)	100
Eliminar atasco en el carro de impresión	100
Equipo no conectado.....	102
No se ha detectado una página de prueba	102
Error 1104.....	102
Error del cartucho izquierdo / Error del cartucho derecho.....	102
Cartucho izquierdo incorrecto / Cartucho derecho incorrecto	102
Falta el cartucho izquierdo / Falta el cartucho derecho.....	103
Fallo de memoria.....	103
No se han seleccionado imágenes.....	103
No se ha realizado ninguna selección del tamaño de la foto/papel	104
No hay información de la página de prueba.....	104
No se ha detectado ningún archivo de imágenes fotográficas válido	104
Sólo se puede elegir una mejora de fotografía cada vez	104
Sólo se puede elegir una selección de fotografía/tamaño cada vez	104
Error de tamaño de foto. La foto debe encajar en la página.	104
Error de comunicación PictBridge	105
Extraiga la tarjeta de la cámara.....	105
El equipo host ha eliminado algunas fotos de la tarjeta.	105
Se ha producido un problema al leer la tarjeta de memoria.....	105
Los valores no se han guardado.....	105
Cambie los valores de tiempo de espera	105
Guardar valores para trabajos posteriores.....	105
Restablecimiento a los valores predeterminados de fábrica.....	105
Desinstalación y reinstalación del software.....	106
Avisos.....	107
Aviso de la edición.....	107
Consumo de energía.....	109
Índice alfabético.....	111

Búsqueda de información sobre la impresora

Hoja de *Instalación rápida*

Descripción	Ubicación
La hoja de <i>Instalación rápida</i> contiene las instrucciones necesarias para configurar el hardware y el software.	Puede encontrar este documento en la caja de la impresora o en el sitio web de Lexmark en www.lexmark.com .

Catálogo *Puesta en marcha*

Descripción	Ubicación
<p>En el catálogo <i>Puesta en marcha</i> encontrará instrucciones acerca de la configuración de la impresora, así como instrucciones básicas para su uso.</p> <p>Nota: Si su impresora es compatible con sistemas operativos Macintosh, consulte la ayuda de Mac:</p> <ol style="list-style-type: none"><li data-bbox="168 810 760 865">1 En el escritorio del Finder, haga doble clic en la carpeta Lexmark 3500-4500 Series.<li data-bbox="168 879 672 934">2 Haga doble clic en el icono Ayuda de la impresora.	Puede encontrar este documento en la caja de la impresora o en el sitio web de Lexmark en www.lexmark.com .

Guía del usuario

Descripción	Ubicación
<p>La <i>Guía del usuario</i> proporciona instrucciones para la utilización de la impresora y otra información, como por ejemplo:</p> <ul style="list-style-type: none"> • Uso del software (en sistemas operativos Windows). • Carga del papel • Impresión • Trabajo con fotografías • Escaneo (si la impresora lo permite) • Realización de copias (si la impresora lo permite) • Envío de faxes (si la impresora lo permite) • Mantenimiento de la impresora • Conexión de la impresora a una red (si la impresora lo permite) • Solución de problemas de impresión, copia, escaneo, envío de faxes, atascos y errores de alimentación de papel <p>Nota: Si su impresora es compatible con sistemas operativos Macintosh, consulte la ayuda de Mac:</p> <ol style="list-style-type: none"> 1 En el escritorio del Finder, haga doble clic en la carpeta Lexmark 3500-4500 Series. 2 Haga doble clic en el icono Ayuda de la impresora. 	<p>Cuando instale el software de la impresora, se instalará automáticamente la <i>Guía del usuario</i>.</p> <ol style="list-style-type: none"> 1 Haga clic en Inicio → Programas o Todos los programas → Lexmark 3500-4500 Series. 2 Haga clic en Guía del usuario. <p>En caso de que no aparezca en su escritorio el vínculo a la <i>Guía del usuario</i>, siga los pasos que se indican a continuación:</p> <ol style="list-style-type: none"> 1 Introduzca el CD. Aparecerá la pantalla de instalación. Nota: Si es necesario, haga clic en Inicio → Ejecutar y, a continuación escriba D:\setup, donde D es la letra de su unidad de CD-ROM. 2 Haga clic en Ver la Guía del usuario (incluida la sección Solución de problemas de configuración). 3 Haga clic en Sí. Aparece un icono de la <i>Guía del usuario</i> en su escritorio, y la <i>Guía del usuario</i> aparece en pantalla. <p>También encontrará este documento en el sitio web de Lexmark en www.lexmark.com.</p>

Ayuda

Descripción	Ubicación
<p>En la ayuda se incluyen las instrucciones de uso del software, en caso de que conecte la impresora a un equipo.</p>	<p>Cuando se encuentre en un programa de software de Lexmark, haga clic en Ayuda, Sugerencias → Ayuda o Ayuda → Temas de ayuda.</p>

Centro de soluciones Lexmark

Descripción	Ubicación
<p>El software del Centro de soluciones Lexmark se incluye en el CD. Se instala con el resto del software, en caso de que la impresora esté conectada a un equipo.</p>	<p>Para acceder al Centro de soluciones Lexmark:</p> <ol style="list-style-type: none"> 1 Haga clic en Inicio → Programas o Todos los programas → Lexmark 3500-4500 Series. 2 Seleccione Centro de soluciones Lexmark.

Atención al cliente

Descripción	Ubicación (Norteamérica)	Ubicación (resto del mundo)
<p>Asistencia telefónica</p>	<p>Llámenos al</p> <ul style="list-style-type: none"> • EE. UU.: 1-800-332-4120 De lunes a viernes (de 8.00 a 23.00, franja horaria del este de los EE. UU.) Sábados (de 12.00 a 18.00, franja horaria del este de los EE. UU.) • Canadá: 1-800-539-6275 <i>En inglés:</i> de lunes a viernes (de 8.00 a 23.00, franja horaria del este de los EE. UU.) Sábados (de 12.00 a 18.00, franja horaria del este de los EE. UU.) <i>En francés:</i> de lunes a viernes (de 9.00 a 19.00, franja horaria del este de los EE. UU.) • México: 001-888-377-0063 De lunes a viernes (de 8.00 a 20.00, franja horaria del este de los EE. UU.) <p>Nota: Los números de teléfono y los horarios de atención al público pueden cambiar sin previo aviso. Para los números disponibles más recientes, consulte la declaración de garantía impresa que se incluye con la impresora.</p>	<p>Los números de teléfono y las horas de atención al público pueden variar en función del país o región.</p> <p>Visite nuestro sitio web en www.lexmark.com. Seleccione un país o región y, a continuación, seleccione el vínculo de atención al cliente.</p> <p>Nota: Para obtener información adicional acerca de cómo ponerse en contacto con Lexmark, consulte la garantía impresa incluida con la impresora.</p>
<p>Asistencia por correo electrónico</p>	<p>Para obtener asistencia por correo electrónico, visite nuestro sitio web: www.lexmark.com.</p> <ol style="list-style-type: none"> 1 Haga clic en el vínculo de atención al cliente. 2 Haga clic en el vínculo de asistencia técnica. 3 Seleccione la familia de impresoras. 4 Seleccione el modelo de impresora. 5 En la sección de herramientas de asistencia, haga clic en el vínculo de asistencia por correo electrónico. 6 Rellene el formulario y haga clic en el botón de envío de solicitud. 	<p>La asistencia por correo electrónico varía en función del país o la región, y puede no estar disponible.</p> <p>Visite nuestro sitio web en www.lexmark.com. Seleccione un país o región y, a continuación, seleccione el vínculo de atención al cliente.</p> <p>Nota: Para obtener información adicional acerca de cómo ponerse en contacto con Lexmark, consulte la garantía impresa incluida con la impresora.</p>

Garantía limitada

Descripción	Ubicación (EE. UU.)	Ubicación (resto del mundo)
<p>Información de garantía limitada</p> <p>Lexmark International, Inc. ofrece una garantía limitada de que esta impresora no presentará defectos en los materiales ni de fabricación durante los doce primeros meses a partir de la fecha original de adquisición.</p>	<p>Para ver las limitaciones y condiciones de esta garantía limitada, consulte la declaración de garantía limitada que se incluye con la impresora o se establece en www.lexmark.com.</p> <ol style="list-style-type: none"> 1 Haga clic en el vínculo de atención al cliente. 2 Haga clic en el vínculo de información acerca de la garantía. 3 En la sección de declaración de garantía limitada, haga clic en la opción de impresoras de inyección de tinta y Todo en Uno. 4 Desplácese por la página web si desea leer la garantía. 	<p>La información de garantía varía en función del país o región. Consulte la garantía impresa que se incluye con la impresora.</p>

Anote la información que aparece a continuación (extraída del recibo de compra y la parte trasera de la impresora) y téngala preparada cuando se ponga en contacto con nosotros, de modo que podamos atenderle con mayor rapidez:

- Número de tipo de máquina
- Número de serie
- Fecha de compra
- Punto de venta

Configuración de la impresora

Comprobación del contenido de la caja

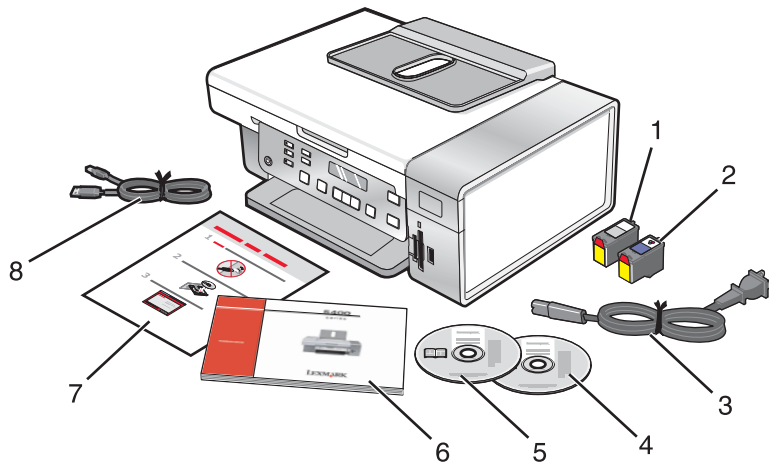

	Nombre	Descripción
1	Cartucho de impresión negro	Cartuchos que se van a instalar en la impresora.
2	Cartucho de impresión de color	Nota: La combinación de cartuchos puede variar en función del producto que haya adquirido.
3	Cable de alimentación	Se conecta al puerto de la fuente de alimentación, situado en la parte posterior de la impresora. Nota: El cable de alimentación podría ser diferente al que se muestra.
4	CD de software de instalación para Windows	<ul style="list-style-type: none"> • Software de instalación de la impresora • Ayuda • <i>Guía del usuario</i> en formato electrónico
5	CD de software de instalación para Macintosh	<ul style="list-style-type: none"> • Software de instalación de la impresora • <i>Ayuda de Mac</i>
6	<i>Puesta en marcha</i>	Catálogo impreso que sirve de guía. Nota: Toda la información para el usuario (<i>Guía del usuario</i> o <i>Ayuda de Mac</i>) se encuentra en los CD del software de instalación.
7	Hoja de <i>Instalación rápida</i>	Instrucciones de instalación inicial
8	Cable de instalación	Conecta la impresora al equipo de forma temporal en algunos métodos de instalación.

Instalación del panel de control en otro idioma

Estas instrucciones se aplican únicamente en el caso de que la impresora incluya un panel de control en otros idiomas.

- 1 Levante el panel de control y retírelo (si hay uno instalado).

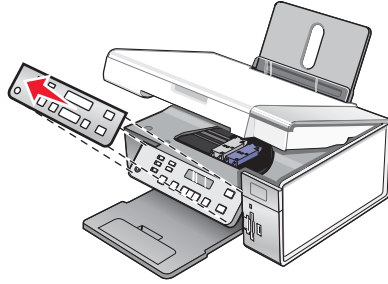

- 2 Elija el panel de control correspondiente a su idioma.

- 3 Alinee las presillas del panel de control con los agujeros de la impresora y presione.

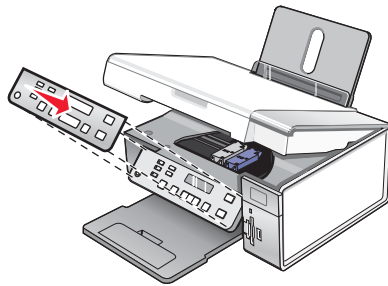

Conexión en red de la impresora

Para obtener la información completa acerca de la conexión en red, consulte el catálogo *Puesta en marcha* que se incluye con el producto.

Instalación de la impresora en una red

Siga las instrucciones según el método de conexión en red que desee utilizar. Asegúrese de que la red seleccionada está configurada, de que funciona correctamente y de que todos los dispositivos implicados están encendidos. Para obtener más información acerca de su red en concreto, consulte la documentación de su red o consulte a la persona que configuró la red.

Instalación de un servidor de impresión inalámbrica interno

Puede que la impresora que ha adquirido contenga un servidor de impresión inalámbrica interno, que permite la utilización de la impresora en una red inalámbrica. Si su impresora no tiene un servidor de impresión inalámbrica interno ya instalado, puede adquirir uno por separado. Siga las siguientes instrucciones para instalar el servidor de impresión inalámbrica interno:

- 1 Apague la impresora y, a continuación, desconecte el cable de alimentación de la toma mural.

Advertencia: Si no desenchufa la impresora, tanto ésta como el servidor de impresión inalámbrica interno podrían sufrir daños. Asegúrese de que la impresora esté apagada y el cable de alimentación desconectado de la toma mural antes de proseguir.

- 2 Extraiga la placa de la cubierta trasera deslizando la lengüeta hacia abajo y retirando la cubierta de la impresora.

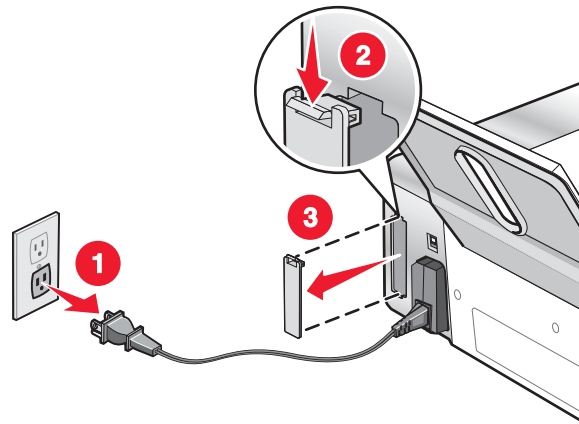

- 3 Desembale el servidor de impresión inalámbrica interno. Guarde los materiales de embalaje.

Advertencia: Los servidores de impresión inalámbrica son especialmente sensibles a la electricidad estática. Toque un material metálico, como la estructura de la impresora, antes de tocar el servidor de impresión inalámbrica.

- 4 Alinee los bordes del servidor de impresión inalámbrica interno con las guías a izquierda y derecha, y a continuación deslice el servidor de impresión inalámbrica en la impresora hasta que *encaje* en su sitio.

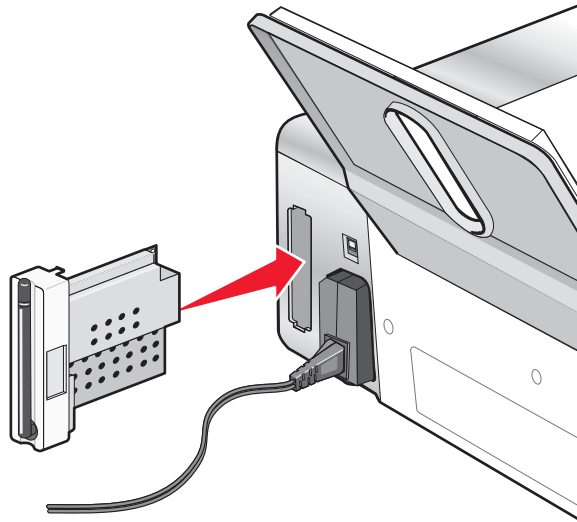

- 5 Asegúrese de que la antena apunta hacia arriba.

- 6 Pegue la etiqueta adhesiva con la dirección de MAC a la parte posterior de la impresora. La necesitará más adelante para conectar la impresora en red.

Ya está listo para configurar el servidor de impresión inalámbrica interno en su red inalámbrica.

Búsqueda de la dirección MAC

Para finalizar la configuración en red de la impresora, quizá necesite la dirección de control de acceso a medio (MAC) de la impresora o del servidor de impresión. La dirección MAC consiste en una serie de letras y números que aparece en la parte posterior de la impresora.

Si ha adquirido el servidor de impresión inalámbrica interno por separado, la dirección MAC aparece en la etiqueta incluida con el servidor de impresión inalámbrica. Pegue la etiqueta adhesiva a la impresora, de modo que pueda localizar la dirección MAC cuando la necesite.

Información acerca de la impresora

Descripción de los componentes de la impresora

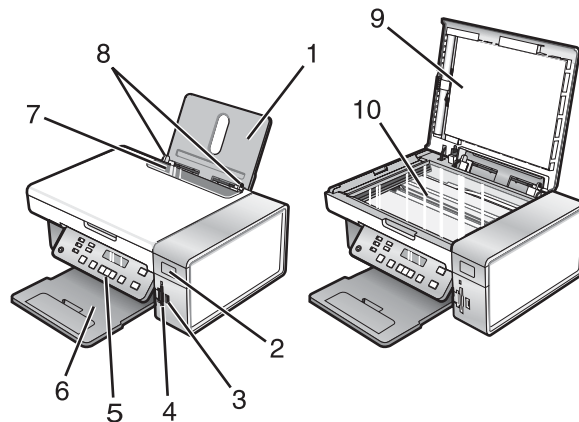

	Utilice	Para
1	Bandeja de papel	Cargar papel.
2	Indicador Wi-Fi	Comprobar el estado inalámbrico: <ul style="list-style-type: none"> • Apagado indica que la impresora no está encendida o que no hay instalada ninguna opción inalámbrica. • Naranja indica que la impresora está lista para conectarse de manera inalámbrica pero no está conectada. • Naranja intermitente indica que la impresora está configurada pero no es posible la comunicación con la red inalámbrica. • Verde indica que la impresora está conectada a una red inalámbrica.
3	Puerto PictBridge	Conectar una cámara digital compatible con PictBridge o una unidad flash a la impresora.
4	Ranuras para tarjetas de memoria	Introducir una tarjeta de memoria.
5	Panel de control	Utilizar las funciones de la impresora. Para obtener más información, consulte “Uso del panel de control” en la página 18.
6	Bandeja de salida de papel	Sostener el papel a medida que sale del dispositivo.
7	Protector de alimentación de papel	Evitar que los elementos caigan en la ranura del papel.
8	Guía del papel	Mantener el papel recto cuando se introduce.
9	Cubierta superior	Acceder al cristal del escáner.
10	Cristal del escáner	Copiar o retirar un elemento.

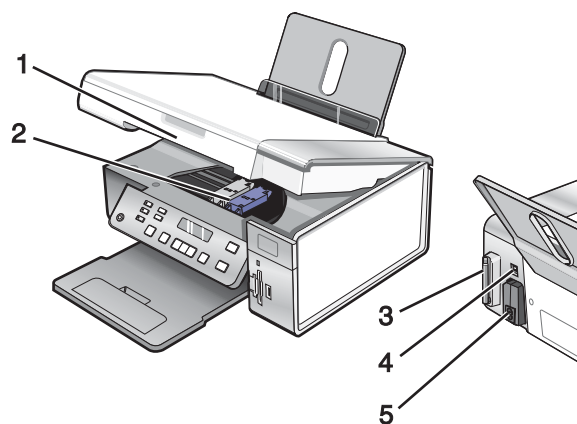

	Utilice	Para
1	Unidad de escáner	Acceder a los cartuchos de impresión.
2	Carro del cartucho de impresión	Instalar, sustituir o retirar un cartucho de impresión.
3	Lexmark N2050 (servidor de impresión inalámbrico interno)	Conectar la impresora a una red inalámbrica. Nota: Sólo la 4500 Series incluye un servidor de impresión inalámbrica interno instalado.
4	Puerto USB	Conectar la impresora a un equipo mediante un cable USB.
5	Fuente de alimentación con puerto	Conectar la impresora a una fuente de alimentación.



Uso de los botones y los menús del panel de control

Uso del panel de control

En la pantalla aparece lo siguiente:

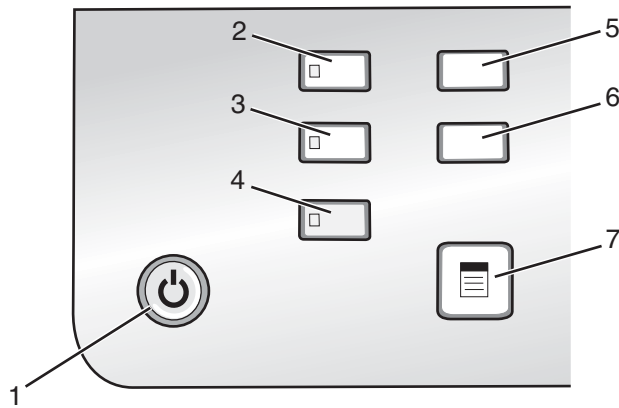
- Estado de la impresora
- Mensajes
- Menús



	Pulse	Para
1		<ul style="list-style-type: none"> • Encender y apagar la impresora. • Detener el proceso de impresión, copia, o escaneo.
2	Modo de copia	Acceder a la pantalla predeterminada de copia y realizar copias. Nota: El modo está seleccionado cuando la luz del botón está encendida.
3	Modo de escaneo	Acceder a la pantalla predeterminada de escaneo y escanear documentos. Nota: El modo está seleccionado cuando la luz del botón está encendida.
4	Tarjeta fotográfica	Acceder a la pantalla predeterminada de fotografía e imprimir documentos. Nota: El modo está seleccionado cuando la luz del botón está encendida.
5	Configuración	Acceder a la pantalla predeterminada de valores y cambiar los valores de la impresora. Nota: Al seleccionar este botón, se apagan las luces de otros botones.
6	Claro/Oscuro	Ajustar el brillo de una copia o fotografía.
7		Mostrar el menú de copia, escaneo o tarjeta fotográfica, según el modo que esté seleccionado.

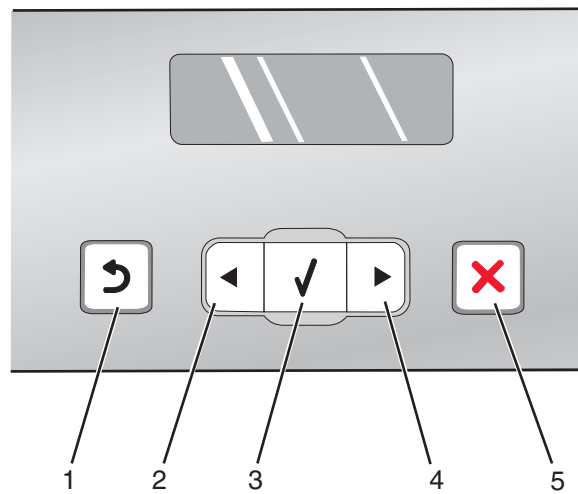

	Pulse	Para
1		<ul style="list-style-type: none"> • Volver a la pantalla anterior. • Eliminar una letra o un número.
2		<ul style="list-style-type: none"> • Reducir un número. • Eliminar una letra o un número. • Desplazarse por los menús, submenús o valores que aparecen en la pantalla.
3		<ul style="list-style-type: none"> • Seleccionar el menú o submenú que aparece en la pantalla. • Introducir o extraer papel.
4		<ul style="list-style-type: none"> • Aumentar un número. • Introducir un espacio entre las letras o los números. • Desplazarse por los menús, submenús o los valores que aparecen en la pantalla.
5		<ul style="list-style-type: none"> • Cancelar un trabajo de impresión, copia o escaneo en curso. • Salir de un menú o submenú, y volver a la pantalla predeterminada de copia, escaneo o tarjeta fotográfica. • Borrar los valores actuales o los mensajes de error y restablecer los valores predeterminados.

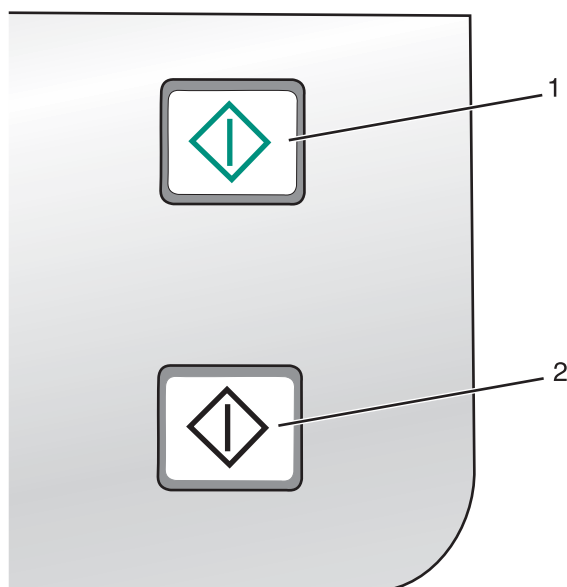

	Pulse	Para
1	Inicio en color	Iniciar un trabajo de copia, escaneo o impresión fotográfica en color, en función del modo que se haya seleccionado.
2	Inicio en negro	Iniciar un trabajo de copia, escaneo o impresión fotográfica en blanco y negro, en función del modo que se haya seleccionado.

Uso del menú Copia



Para acceder al menú Copia y desplazarse por él:

- 1 En el panel de control, pulse **Modo de copia**.
Aparece la pantalla predeterminada de copia.
- 2 Si no quiere cambiar un valor, pulse **Inicio en color** o **Inicio en negro**.
- 3 Si desea cambiar un valor, pulse .
- 4 Pulse ◀ o ▶ varias veces hasta que aparezca la opción de menú que desee.
- 5 Pulse ✓.
- 6 Pulse ◀ o ▶ varias veces hasta que aparezca la opción del submenú o el valor que desee.
- 7 Pulse ✓.
Nota: Al pulsar ✓ se selecciona un valor. Aparece un * junto al valor seleccionado.
- 8 Para desplazarse a submenús y valores adicionales, repita el paso 6 y paso 7 según sea necesario.
- 9 Si es necesario, pulse ↶ varias veces para volver a los menús anteriores y realizar otras selecciones de valores.
- 10 Pulse **Inicio en color** o **Inicio en negro**.

Utilice	Para
Copias*	Especificar cuántas copias desea imprimir.
Cambiar tamaño*	<ul style="list-style-type: none"> • Especificar el porcentaje de aumento o reducción de la copia original. • Especificar un tamaño de copia específico. • Crear un póster de varias páginas.
Claro / Oscuro*	Ajustar el brillo de una copia.
Calidad*	Ajustar la calidad de una copia.
Configuración de papel	Especificar el tamaño y el tipo de papel que se ha cargado.
Repetir imagen*	Seleccionar el número de copias de una imagen que desee imprimir en una página.
Intercalar	Imprimir una o varias copias en el orden correcto.
N.º por cara*	Seleccionar cuántas páginas deben imprimirse en una página.
Tamaño original*	Especificar el tamaño del documento original.
Tipo original*	Especificar el tipo de documento original.
* Valor temporal. Para obtener información sobre cómo guardar valores temporales o de otro tipo, consulte "Almacenamiento de valores" en la página 27.	

Uso del menú Escanear

Para acceder al menú Escanear y desplazarse por él:

- 1 En el panel de control, pulse **Modo de escaneo**.
Aparece la pantalla predeterminada de escaneo.
- 2 Pulse ◀ o ▶ varias veces hasta que aparezca el destino de escaneo que desee.
- 3 Si no quiere cambiar un valor, pulse **Inicio en color** o **Inicio en negro**.
- 4 Si desea cambiar un valor, pulse .
- 5 Pulse ◀ o ▶ varias veces hasta que aparezca la opción de menú que desee.
- 6 Pulse ✓.
- 7 Pulse ◀ o ▶ varias veces hasta que aparezca la opción del submenú o el valor que desee.
- 8 Pulse ✓.
Nota: Al pulsar ✓, se selecciona un valor. Aparece un * junto al valor seleccionado.
- 9 Para desplazarse a submenús y valores adicionales, repita el paso 7 y el paso 8 según sea necesario.
- 10 Si es necesario, pulse  varias veces para volver a los menús anteriores y realizar otras selecciones de valores.
- 11 Pulse **Inicio en color** o **Inicio en negro**.

Utilice	Para
Calidad*	Ajustar la calidad del escaneo.
Tamaño original*	Especificar el tamaño del documento original.
* Valor temporal. Para obtener información sobre cómo guardar valores temporales o de otro tipo, consulte “Almacenamiento de valores” en la página 27.	

Uso del menú Tarjeta fotográfica

- 1 Si es necesario, pulse **Tarjeta fotográfica** o introduzca una tarjeta de memoria o una unidad flash en la impresora.
 - 2 Pulse ◀ o ▶ varias veces hasta que aparezca la opción de menú que desee.
 - 3 Pulse ✓.
 - 4 Pulse ◀ o ▶ varias veces hasta que aparezca la opción del submenú o el valor que desee.
 - 5 Pulse ✓.
- Nota:** Al pulsar ✓ se selecciona un valor. Aparece un * junto al valor seleccionado.
- 6 Para desplazarse a submenús y valores adicionales, repita el paso 4 y el paso 5 según sea necesario.
 - 7 Si es necesario, pulse ↶ varias veces para volver a los menús anteriores y realizar otras selecciones de valores.
 - 8 Pulse **Inicio en color** o **Inicio en negro**.

Opción de menú	Acción
Página de prueba	Imprimir y, a continuación, escanear una página de prueba: <ul style="list-style-type: none"> • De todas las fotografías de la tarjeta de memoria. • De las 20 fotografías más recientes. • Por fecha.
Imprimir fotografías	Imprimir fotografías directamente de la tarjeta de memoria o unidad flash.
Guardar fotos	<ul style="list-style-type: none"> • Guardar las fotografías almacenadas en una tarjeta de memoria o unidad flash en el equipo. • Copiar las fotografías de una tarjeta de memoria a una unidad flash.
Claro/Oscuro	Ajustar el brillo de las fotos impresas.
Efectos fotográficos ¹	Aplicar los efectos de color o la mejora automática de imágenes a las fotografías.
Configuración de papel ^{1, 2}	Especificar el tamaño y el tipo de papel que se ha cargado.
Tamaño de fotografía ^{1, 2}	Especificar el tamaño de foto deseado.
Presentación ¹	Seleccionar la impresión sin bordes o con ellos, centrar una fotografía en una página o especificar el número de fotografías que van a imprimirse en una página.
¹ Los valores se restablecerán con sus valores predeterminados de fábrica cuando se extraiga una tarjeta de memoria o unidad flash. ² Los valores deben guardarse de forma individual. Para obtener más información, consulte “Almacenamiento de los valores Tamaño de papel, Tipo de papel o Tamaño foto” en la página 24.	

Opción de menú	Acción
Calidad ¹	Ajustar la calidad de las fotografías impresas.
<p>¹ Los valores se restablecerán con sus valores predeterminados de fábrica cuando se extraiga una tarjeta de memoria o unidad flash.</p> <p>² Los valores deben guardarse de forma individual. Para obtener más información, consulte “Almacenamiento de los valores Tamaño de papel, Tipo de papel o Tamaño foto” en la página 24.</p>	

Almacenamiento de los valores Tamaño de papel, Tipo de papel o Tamaño foto

- 1 En el panel de control panel, pulse **Valores**.
- 2 Pulse ◀ o ▶ varias veces hasta que aparezca **Configuración de papel**.
- 3 Pulse ✓.
- 4 Pulse ◀ o ▶ varias veces hasta que aparezca **Tamaño de papel**.
- 5 Pulse ✓.
- 6 Pulse ◀ o ▶ varias veces hasta que aparezca el tamaño que desee.
- 7 Pulse ✓.
- 8 Pulse ↻ para ir al submenú **Tipo de papel**.
- 9 Pulse ✓.
- 10 Pulse ◀ o ▶ varias veces hasta que aparezca el valor que desee.
- 11 Pulse ✓.
- 12 Pulse ↻ varias veces hasta que aparezca **Valores predeterminados**.
- 13 Pulse ✓.
- 14 Pulse ◀ o ▶ varias veces hasta que aparezca **Tamaño de impresión de foto**.
- 15 Pulse ✓.
- 16 Pulse ◀ o ▶ varias veces hasta que aparezca el valor que desea.
- 17 Pulse ✓.

Uso del menú PictBridge

El menú de valores predeterminados de PictBridge le permite seleccionar los valores de la impresora si no especificó los valores con anterioridad en la cámara digital. Para obtener más información sobre el modo de efectuar selecciones de la cámara, consulte la documentación que se facilita con la cámara.

- 1 Conectar cámaras digitales compatibles con PictBridge a la impresora.
 - a Conecte un extremo del cable USB a la cámara digital.

Nota: Utilice sólo el cable USB suministrado con la cámara digital.
 - b Conecte el otro extremo del cable al puerto PictBridge situado en la parte delantera de la impresora.

Nota: El puerto PictBridge se indica con el símbolo PictBridge .

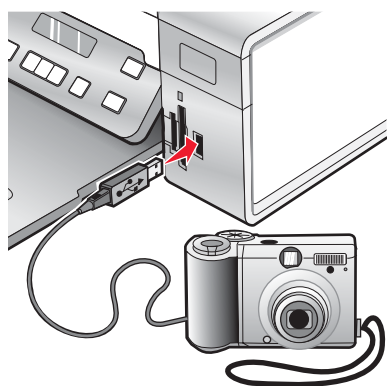

Aparece el mensaje **Cámara PictBridge detectada**. Pulse **✓** para cambiar los valores. aparece en la pantalla.

2 Pulse **◀** o **▶** varias veces hasta que aparezca la opción de menú que desee.

3 Pulse **✓**.

4 Pulse **◀** o **▶** varias veces hasta que aparezca la opción del submenú o el valor que desee.

5 Pulse **✓**.

Nota: Al pulsar **✓** se selecciona un valor. Aparece un * junto al valor seleccionado.

6 Para desplazarse a submenús y valores adicionales, repita el paso 4 y paso 5 según sea necesario.

7 Si es necesario, pulse **↶** varias veces para volver a los menús anteriores y realizar otras selecciones de valores.

Opción de menú	Acción
Configuración de papel ^{1, 2}	Especificar el tamaño y el tipo de papel que se ha cargado.
Tamaño de fotografía ^{1, 2}	Especificar el tamaño de las fotos impresas. Nota: Si no especificó el tamaño de foto con anterioridad en la cámara digital, los tamaños de foto predeterminados son: <ul style="list-style-type: none"> • 4 x 6 (si el tamaño de papel predeterminado es Carta) • 10 x 15 cm (si el tamaño de papel predeterminado es A4 y su país <i>no</i> es Japón) • L (si el tamaño de papel predeterminado es A4 y su país es Japón)
Presentación ¹	Centrar una fotografía en una página o especificar el número de fotografías que van a imprimirse en una página.
Calidad ¹	Ajustar la calidad de las fotografías impresas.
¹ Si se elimina la cámara digital compatible con PictBridge, se volverá al valor predeterminado de fábrica. ² Los valores deben guardarse de forma individual. Para obtener más información, consulte "Almacenamiento de los valores Tamaño de papel, Tipo de papel o Tamaño foto" en la página 24.	

Uso del menú Valores

- 1 En el panel de control panel, pulse **Valores**.
 - 2 Pulse ◀ o ▶ varias veces hasta que aparezca la opción de menú que desee.
 - 3 Pulse ✓.
 - 4 Pulse ◀ o ▶ varias veces hasta que aparezca la opción del submenú o el valor que desee.
 - 5 Pulse ✓.
- Nota:** Cuando se selecciona un valor, aparece un * al lado del valor seleccionado.
- 6 Para desplazarse a submenús y valores adicionales, repita el paso 4 y el paso 5 según sea necesario.
 - 7 Si es necesario, pulse ↶ varias veces para volver a los menús anteriores y realizar otras selecciones.

En	Puede
Mantenimiento	<p>Seleccionar:</p> <ul style="list-style-type: none"> • Nivel de tinta para ver el nivel de tinta del cartucho de tinta en color. Pulse ◀ o ▶ para ver el nivel de tinta del cartucho de tinta negra (o de fotografías). • Limpiar cartuchos para limpiar los inyectores del cartucho de impresión. Para obtener más información, consulte “Limpieza de los inyectores de los cartuchos de impresión” en la página 77. • Alinear cartuchos para alinear el cartucho. Para obtener más información, consulte “Alineación de cartuchos de impresión” en la página 76. • Imprimir página de prueba para imprimir una página de prueba.
Configuración de papel	Especificar el tamaño y el tipo de papel que se ha cargado.
Inst. disp.	<p>Seleccionar:</p> <ul style="list-style-type: none"> • Idioma para cambiar el valor de idioma. • País para establecer el tamaño de papel en blanco predeterminado y el formato de fecha que se utilizará en su ubicación. • Borrar valores de tiempo de espera para cambiar la función de tiempo de espera antes de que la impresora entre en modo de ahorro de energía si está inactiva. Para obtener más información, consulte “Almacenamiento de valores” en la página 27. • Modo de ahorro de energía para configurar el número de minutos que debe transcurrir antes de que la impresora entre en modo de ahorro de energía si está inactiva.
Predet.	<p>Seleccionar:</p> <ul style="list-style-type: none"> • Tamaño de impresión de foto para elegir el tamaño de las fotos que se van a imprimir. • Predeterminados para cambiar los valores predeterminados. Para obtener más información, consulte “Almacenamiento de valores” en la página 27.
Ajustes red	<p>Seleccionar:</p> <ul style="list-style-type: none"> • Imprimir página de valores para imprimir una página en la que se enumeren los valores de red. • Restablecer valores predeterminados del adaptador de red para restablecer los valores de la red inalámbrica.

Almacenamiento de valores

En un menú de valores, aparece un * junto al valor predeterminado. Para cambiar el valor:

- 1 Pulse ◀ o ▶ varias veces hasta que aparezca el valor que desea.
- 2 Pulse ✓:
 - Para guardar la mayoría de los valores. Aparece un * junto al valor guardado.
 - Para seleccionar un valor temporal. Aparece un * junto al valor seleccionado.

Nota: La impresora recupera los valores predeterminados tras dos minutos de inactividad o si se apaga la impresora.

Valores temporales

Modo de copia	<ul style="list-style-type: none"> - Copias - Cambiar tamaño - Claro/Oscuro - Calidad - Repetir imagen - N.º por cara - Tamaño original - Tipo original
Modo de escaneo	<ul style="list-style-type: none"> - Calidad - Tamaño original - Cambiar tamaño
Tarjeta fotográfica	<p>Los siguientes valores de Photo Card no entrarán en tiempo de espera después de dos minutos de inactividad o al desconectar la alimentación; sin embargo, volverán a los valores predeterminados de fábrica cuando una tarjeta de memoria o unidad flash se retire.</p> <ul style="list-style-type: none"> - Efectos fotográficos - Tamaño de fotografía - Presentación - Calidad

Para cambiar la función de tiempo de espera:

- a Pulse **Valores**.
 - b Pulse ◀ o ▶ varias veces hasta que aparezca **Inst. disp..**
 - c Pulse ✓.
 - d Pulse ◀ o ▶ varias veces hasta que aparezca **Tiempo esp. Borrar val.**
 - e Pulse ✓.
 - f Pulse ◀ o ▶ varias veces hasta que aparezca **Nunca**.
 - g Pulse ✓.
- 3 Para cambiar uno o más valores temporales a nuevos valores predeterminados:
 - a Pulse **Valores**.
 - b Pulse ◀ o ▶ varias veces hasta que aparezca **Predet..**

- c Pulse ✓.
- d Pulse ◀ o ▶ varias veces hasta que aparezca **Predeterminados**.
- e Pulse ✓.
- f Pulse ◀ o ▶ varias veces hasta que aparezca **Actuales**.
- g Pulse ✓.

Información acerca del software

Este capítulo muestra cómo utilizar la impresora en sistemas operativos Windows. Si está utilizando un sistema operativo Macintosh, consulte la Ayuda de Mac:

- 1 En el escritorio del Finder, haga doble clic en la carpeta **Lexmark 3500-4500 Series**.
- 2 Haga doble clic en el icono **Ayuda** de la impresora.

Uso del software de la impresora





Utilice este software	Para
Lexmark Imaging Studio	Obtener una presentación preliminar, escanear, copiar, imprimir o enviar por fax los documentos o fotografías.
Centro de soluciones	Encontrar información para la solución de problemas, el mantenimiento y la solicitud de cartuchos.
Preferencias de impresión	Seleccionar los valores de impresión óptimos para el documento que va a imprimir.
Barra de herramientas	Crear versiones de fácil impresión de páginas web activas.







Uso de Lexmark Imaging Studio

Para abrir la pantalla de bienvenida de Lexmark Imaging Studio, utilice uno de estos métodos:

Método 1	Método 2
En el escritorio, haga doble clic en el icono Lexmark Imaging Studio .	<ol style="list-style-type: none"> 1 Haga clic en Inicio → Programas o Todos los programas → Lexmark 3500-4500 Series. 2 Seleccione Lexmark Imaging Studio.

Haga clic en el icono de **Lexmark Imaging Studio** correspondiente a la tarea que desee realizar.

Haga clic en	Para	Detalles
	Escanear	<ul style="list-style-type: none"> • Escanee fotografías o documentos. • Guarde, edite o comparta fotos o documentos.
	Copiar	<ul style="list-style-type: none"> • Copie una fotografía o un documento. • Vuelva a imprimir o aumente fotos.
	Enviar por fax	Envíe una foto o documento como fax.
	Correo electrónico	Envíe un documento o foto como archivo adjunto a un correo electrónico.

Haga clic en	Para	Detalles
	Ver/Imprimir biblioteca de fotos	Busque, imprima o comparta fotografías.
	Transfiera fotografías	Descargue fotografías de una tarjeta de memoria, una unidad flash o una cámara digital compatible con PictBridge a la Biblioteca de fotos.
	Tarjetas fotográficas de felicitación	Cree tarjetas de felicitación de calidad a partir de sus fotos.
	Paquetes fotográficos	Imprima varias fotos en distintos tamaños.
	Presentación de diapositivas	Vea sus fotos en movimiento.
	Póster	Imprima sus fotos como póster de varias páginas.

Desde la esquina inferior izquierda de la pantalla Bienvenida:

Haga clic en	Para
Configurar y emitir un diagnóstico sobre la impresora	<ul style="list-style-type: none"> • Comprobar los niveles de tinta. • Solicitar cartuchos de impresión. • Buscar información de mantenimiento. • Seleccionar otras fichas del Centro de soluciones para obtener más información como el modo de cambiar los valores de la impresora e información sobre la solución de problemas.
Configurar y gestionar faxes	<p>Configurar los valores de fax de la impresora para:</p> <ul style="list-style-type: none"> • Marcación y envío • Llamada y contestación • Impresión de faxes/informes • Números de Marcación rápida y Marcación de grupo



Uso del Centro de soluciones



El Centro de soluciones proporciona ayuda e información sobre el estado de la impresora y los niveles de tinta.

Para abrir el Centro de soluciones, utilice uno de los métodos siguientes:

Método 1	Método 2
<p>1 En el escritorio, haga doble clic en el icono Lexmark Imaging Studio.</p> <p>2 Haga clic en Configurar y emitir un diagnóstico sobre la impresora.</p> <p>Aparece el Centro de soluciones con la ficha Mantenimiento abierta.</p>	<p>1 Haga clic en Inicio → Programas o Todos los programas → Lexmark 3500-4500 Series.</p> <p>2 Seleccione Centro de soluciones.</p>

El Centro de soluciones consta de seis fichas:

En	Puede
<p>Estado de la impresora (cuadro de diálogo principal)</p>	<ul style="list-style-type: none"> • Ver el estado de la impresora. Por ejemplo, durante la impresión, el estado de la impresora es Impresión en curso. • Ver el tipo de papel detectado. • Ver niveles de tinta y solicitar cartuchos de tinta nuevos.
<p>Cómo</p> 	<ul style="list-style-type: none"> • Aprender a: <ul style="list-style-type: none"> – Utilizar las funciones básicas. – Imprimir, escanear, copiar y enviar y recibir faxes. – Imprimir proyectos como banners, fotografías, sobres, tarjetas, transferencias térmicas y transparencias. • Para más información, consulte la <i>Guía del usuario electrónica</i>. • Ver niveles de tinta y solicitar cartuchos de tinta nuevos.
<p>Solución de problemas</p> 	<ul style="list-style-type: none"> • Ver sugerencias sobre el estado actual. • Solucionar problemas de la impresora. • Ver niveles de tinta y solicitar cartuchos de tinta nuevos.
<p>Mantenimiento</p> 	<ul style="list-style-type: none"> • Instalar un cartucho de impresión nuevo. • Nota: Espere a que haya finalizado el escaneo antes de instalar un cartucho de impresión nuevo. • Ver las opciones de compra de cartuchos nuevos. • Imprimir una página de prueba. • Realizar una limpieza para eliminar bandas horizontales. • Realizar una alineación para eliminar bordes borrosos. • Solucionar otros problemas de tinta. • Ver niveles de tinta y solicitar cartuchos de tinta nuevos.

En	Puede
Información de contacto 	<ul style="list-style-type: none"> • Obtener información sobre cómo ponerse en contacto con Lexmark por teléfono o a través de Internet. • Ver niveles de tinta y solicitar cartuchos de tinta nuevos.
Avanzadas 	<ul style="list-style-type: none"> • Cambiar el aspecto de la ventana Estado de impresión. • Activar o desactivar los avisos de voz acerca de la impresión. • Cambiar los valores de impresión de red. • Compartir información con Lexmark acerca del uso que hace de la impresora. • Obtener información acerca de la versión de software. • Ver niveles de tinta y solicitar cartuchos de tinta nuevos.

Nota: Para obtener más información, haga clic en **Ayuda** en la esquina inferior derecha de la pantalla.

Uso de Preferencias de impresión

Apertura de Preferencias de impresión

Preferencias de impresión es el software que controla la función de impresión cuando la impresora está conectada a un equipo. Puede modificar los valores de Propiedades de impresión en función del tipo de proyecto que desee crear. Puede abrir Preferencias de impresión prácticamente desde cualquier programa:

- 1 Con un documento abierto, haga clic en **Archivo → Imprimir**.
- 2 En el cuadro de diálogo Imprimir, haga clic en **Propiedades, Preferencias, Opciones o Configurar**.

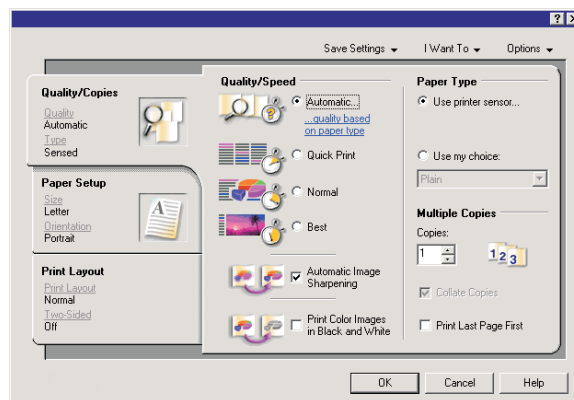

Uso de las fichas de Preferencias de impresión

Todos los valores de impresión se encuentran en las tres fichas principales del software Propiedades de impresión: Calidad/Copias, Configuración de papel y Presentación de impresión.

Ficha	Opciones
Calidad/Copias	<ul style="list-style-type: none">• Seleccionar un valor del tipo de papel según la opción “Utilizar el sensor de la impresora” o “Utilizar mi opción”.• Seleccionar un valor de Calidad/Velocidad entre los siguientes: Automática, Rápida, Normal o Fotográfica.• Seleccionar la impresión en blanco y negro en lugar de la impresión en color.• Especificar el número de copias para imprimir.• Seleccionar si desea intercalarse un trabajo.• Especificar si se desea que la última página se imprima en primer lugar.
Configuración de papel	<ul style="list-style-type: none">• Seleccionar un tamaño de papel para Papel, Sobre, Banner o Sin bordes.• Seleccionar una orientación, Vertical u Horizontal.
Presentación de impresión	<ul style="list-style-type: none">• Seleccionar una presentación de entre Normal, Banner, Simetría, N.º por cara, Póster, Catálogo o Sin bordes.• Seleccionar una preferencia de doble cara en la manera en que se disponen las hojas.

Uso del menú Guardar valores

En el menú Guardar valores puede asignar un nombre y guardar los valores de Propiedades de impresión actuales para utilizarlos en el futuro. Puede guardar hasta seis valores personalizados.

Uso del menú Tareas

El menú Tareas incluye una serie de asistentes para tareas (como impresión de fotografías, sobres, banners, posters o impresión a doble cara) con el fin de ayudarle a seleccionar los valores de impresión adecuados para cada proyecto.

Uso del menú Opciones

El menú Opciones le permite realizar cambios en los valores de Opciones de calidad, Opciones de presentación y Opciones de estado de impresión. Para obtener más información sobre estos valores, abra el cuadro de diálogo de la ficha desde el menú y, a continuación, haga clic en el botón **Ayuda** del cuadro de diálogo.







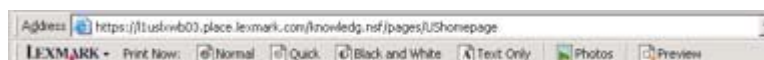

El menú Opciones también pone a su disposición vínculos directos con diferentes secciones del Centro de soluciones, así como información sobre la versión del software.

Uso de la barra de herramientas

La barra de herramientas permite crear versiones de fácil impresión de páginas web.

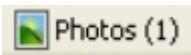

Nota: La barra de herramientas se inicia automáticamente al navegar por la Web con Microsoft Windows Internet Explorer 5.5 o posterior.

Haga clic en	Para:
	<ul style="list-style-type: none"> • Seleccionar las opciones de Preparar página. • Seleccionar las opciones para personalizar el aspecto de la barra de herramientas o seleccionar una configuración diferente para la impresión de fotos. • Acceder a los vínculos del sitio web de Lexmark. • Acceder a la Ayuda para obtener información adicional. • Desinstalar la barra de herramientas.
<p>Normal</p> 	<p>Imprimir una página web entera con calidad normal.</p>
<p>Rápida</p> 	<p>Imprimir una página web entera con calidad de borrador.</p>
<p>Blanco y negro</p> 	<p>Imprimir una página web entera en blanco y negro.</p>
<p>Sólo texto</p> 	<p>Imprimir sólo el texto de una página web.</p>
<p>Fotos</p> 	<p>Imprimir sólo las fotografías o imágenes de una página web.</p> <p>Nota: El número de fotografías o imágenes que se pueden imprimir aparece junto a Fotos.</p> 
<p>Presentación preliminar</p> 	<p>Obtener una presentación preliminar de una página web antes de imprimirla.</p>

Restablecimiento de los valores predeterminados del software de la impresora

Sólo usuarios de Windows 2000 o Windows XP:

- 1 Haga clic en **Inicio** → **Configuración** → **Impresoras** o **Impresoras y faxes**.
- 2 Haga clic con el botón secundario en el icono **Lexmark 3500-4500 Series**.
- 3 Haga clic en **Preferencias de impresión**.
- 4 Haga clic en el menú **Guardar valores**.
- 5 En el área Restaurar, seleccione **Valores de fábrica (predeterminados)**.

Sólo para usuarios de Windows Vista:

- 1 Haga clic en  → **Panel de control** → **Impresora**.
- 2 Haga clic con el botón secundario en el icono **Lexmark 3500-4500 Series**.
- 3 Haga clic en **Preferencias de impresión**.
- 4 Haga clic en el menú **Guardar valores**.
- 5 En el área Restaurar, seleccione **Valores de fábrica (predeterminados)**.

Nota: Los valores predeterminados no pueden eliminarse.

Carga de papel y de documentos originales

Carga del papel

1 Asegúrese de lo siguiente:

- El papel que se utiliza está diseñado para impresoras de inyección de tinta.
- Si utiliza papel fotográfico, brillante o mate de gramaje pesado, cárguelo con la cara brillante o imprimible dirigida hacia usted. (Si no está seguro de cuál es la cara imprimible, consulte las instrucciones que se incluyen con el papel.)
- El papel no está usado ni dañado.
- Si se dispone a utilizar un papel especial, siga las instrucciones que se incluyen con él.
- No fuerce el papel al introducirlo en la impresora.

2 Antes de cargar el papel por primera vez, deslice las guías de papel hacia los bordes de la bandeja de papel.

3 Cargue el papel verticalmente en el centro de la bandeja de papel y ajuste las guías del papel contra los bordes del papel.

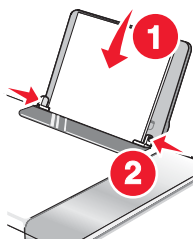

Nota: Para evitar atascos, asegúrese de que el papel no se comba al ajustar las guías del papel.

Carga de varios tipos de papel

Cargue un máximo de	Asegúrese de lo siguiente
100 hojas de papel normal	<ul style="list-style-type: none">• El papel está diseñado para utilizarse con impresoras de inyección de tinta.• El papel se carga en el centro de la bandeja de papel.• Las guías del papel están apoyadas contra los bordes del papel.
25 hojas de papel mate de gramaje pesado 25 hojas de papel fotográfico 25 hojas de papel brillante	<ul style="list-style-type: none">• La cara brillante o imprimible del papel está orientada hacia usted. (Si no está seguro de cuál es la cara imprimible, consulte las instrucciones que se incluyen con el papel.)• El papel se carga en el centro de la bandeja de papel.• Las guías del papel están apoyadas contra los bordes del papel. <p>Nota: Las fotografías necesitan más tiempo de secado. Retire las fotografías según van saliendo y deje que se sequen para evitar que se corra la tinta.</p>

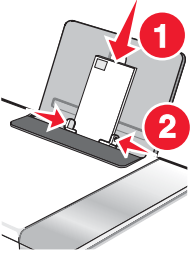
Cargue un máximo de	Asegúrese de lo siguiente
10 sobres	<ul style="list-style-type: none"> • El lado de impresión de los sobres está orientado hacia usted. • El área destinada al sello se encuentra en la esquina superior izquierda. • Los sobres están diseñados para utilizarse con impresoras de inyección de tinta. • Los sobres están cargados en el centro de la bandeja de papel. • Las guías del papel están apoyadas contra los bordes de los sobres. <p>Advertencia: No utilice sobres con cierres metálicos, cuerdas ni solapas reforzadas con barras metálicas.</p> <p>Notas:</p> <ul style="list-style-type: none"> – No utilice sobres con agujeros, perforaciones, líneas de puntos perforadas ni membretes en relieve. – No utilice sobres que contengan adhesivos expuestos en las solapas. – Los sobres necesitan más tiempo de secado. Retire los sobres a medida que salgan y deje que se sequen para evitar que se corra la tinta. 
25 hojas de etiquetas	<ul style="list-style-type: none"> • El lado de impresión de las etiquetas está orientado hacia usted. • La parte superior de las etiquetas se introduce primero en la impresora. • El adhesivo de las etiquetas no sobrepasa 1 mm del borde de la etiqueta. • Se utilizan hojas de etiquetas completas. Las hojas de etiquetas incompletas (las que presentan zonas en las que faltan etiquetas) pueden despegarse durante la impresión, lo que podría ocasionar un atasco de papel. • Las etiquetas se cargan en el centro de la bandeja de papel. • Las guías del papel están apoyadas contra los bordes de las etiquetas. <p>Nota: Las etiquetas necesitan más tiempo de secado. Retire las hojas de etiquetas según van saliendo y deje que se sequen para evitar que se corra la tinta.</p>

Cargue un máximo de	Asegúrese de lo siguiente
50 transparencias	<ul style="list-style-type: none"> • El lado rugoso de la transparencia está orientado hacia usted. • Si las transparencias incluyen una tira extraíble, asegúrese de que todas las tiras estén hacia abajo. • Las transparencias están cargadas en el centro de la bandeja de papel. • Las guías del papel están apoyadas contra los bordes de las transparencias. <p>Notas:</p> <ul style="list-style-type: none"> • Se recomienda retirar las hojas protectoras de las transparencias. • Las transparencias necesitan más tiempo de secado. Retire las transparencias según van saliendo y deje que se sequen para evitar que se corra la tinta.
10 hojas para transferencia térmica	<ul style="list-style-type: none"> • Siga las instrucciones de carga de las transferencias térmicas. • El lado de impresión de las transferencias está orientado hacia usted. • Las transferencias se cargan en el centro de la bandeja de papel. • Las guías del papel están apoyadas contra los bordes de las transferencias. <p>Nota: Para obtener resultados óptimos, cargue las transferencias de una en una.</p>
25 tarjetas de felicitación 25 fichas 25 tarjetas fotográficas 25 postales	<ul style="list-style-type: none"> • El lado de impresión de las tarjetas está orientado hacia usted. • Las tarjetas están cargadas en el centro de la bandeja de papel. • Las guías del papel están apoyadas contra los bordes de las tarjetas. <div data-bbox="987 1234 1175 1478" data-label="Image"> </div> <p>Nota: Las tarjetas fotográficas necesitan más tiempo de secado. Retire las tarjetas fotográficas según van saliendo y deje que se sequen para evitar que se corra la tinta.</p>

Cargue un máximo de	Asegúrese de lo siguiente
100 hojas de papel de tamaño personalizado	<ul style="list-style-type: none"> • El lado de impresión del papel está orientado hacia usted. • El tamaño del papel se ajusta a estas dimensiones: Ancho: <ul style="list-style-type: none"> – 76,2–215,9 mm – 3,0–8,5 pulg. Largo: <ul style="list-style-type: none"> – 127,0–355,6 mm – 5,0–17,0 pulg. • El papel se carga en el centro de la bandeja de papel. • Las guías del papel están apoyadas contra los bordes del papel.
20 hojas de papel de banner	<div data-bbox="885 625 1274 1008" data-label="Image"> </div> <ul style="list-style-type: none"> • Retira todo el papel del soporte antes de cargar el papel de banner. • Arranca sólo el número de páginas necesarias para imprimir el banner. • Coloque la pila de papel de banner en la cubierta superior. • La cabecera del papel de banner se introduce primero en la impresora. • El papel se carga en el centro de la bandeja de papel. • Las guías del papel están apoyadas contra los bordes del papel.

Carga de los originales en el cristal del escáner

Es posible escanear e imprimir fotos, documentos de texto, artículos de revistas, periódicos y otro tipo de publicaciones. También puede escanear un documento para enviarlo por fax.

- 1 Asegúrese de que el equipo y la impresora están encendidos.
- 2 Abra la cubierta superior.

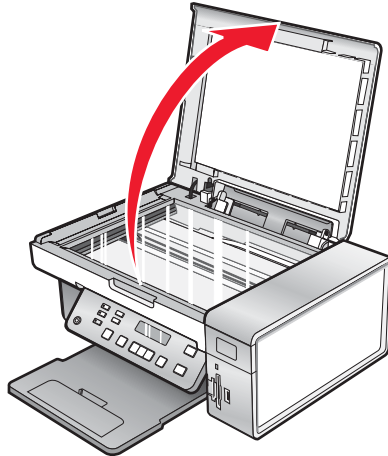

- 3 Coloque el documento original o elemento mirando hacia abajo en la esquina superior izquierda del cristal del escáner.

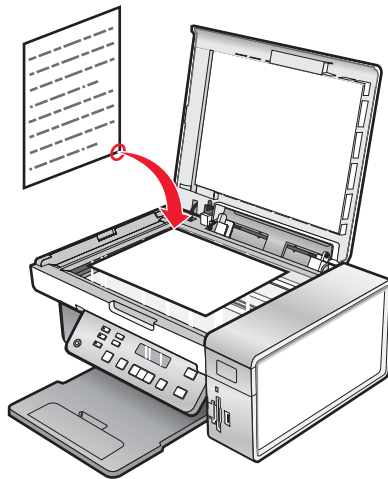

4 Cierre la cubierta superior del escáner para evitar que se muestren bordes oscuros en la imagen escaneada.

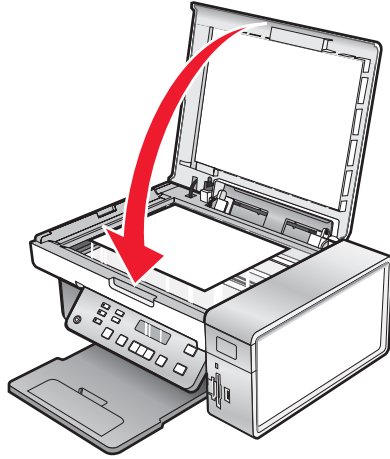

Impresión

Impresión de documentos

- 1 Cargue papel.
- 2 Con un documento abierto, haga clic en **Archivo → Imprimir**.
- 3 Haga clic en **Propiedades, Preferencias, Opciones o Configurar**.
- 4 Ajuste los valores.
- 5 Haga clic en **Aceptar**.
- 6 Haga clic en **Aceptar** o en **Imprimir**.

Impresión de gráficos de alta calidad

- 1 Cargue papel.
- 2 Con la imagen abierta, haga clic en **Archivo → Imprimir**.
- 3 Haga clic en **Propiedades, Preferencias, Opciones o Configuración**.
- 4 Haga clic en la ficha **Calidad / Copias**.
- 5 Seleccione **Fotografía** en la sección Calidad/Velocidad.
- 6 En la sección Tipo de papel, seleccione **Utilizar el sensor de la impresora** para que sea la impresora la que seleccione el tipo de papel.
Nota: Para seleccionar manualmente un tipo de papel, seleccione **Utilizar mi opción**.
- 7 Seleccione papel mate de gran gramaje o papel brillante en el menú desplegable.
- 8 Haga clic en **Aceptar**.
- 9 Haga clic en **Aceptar** o **Imprimir**.

Impresión de páginas web

Puede utilizar la barra de herramientas para crear versiones de fácil impresión de cualquier página web.



- 1 Cargue papel.
- 2 Abra una página web con Microsoft Internet Explorer 5.5 o posterior.
- 3 Si desea comprobar o cambiar los valores de impresión:
 - a En la sección de la barra de herramientas, haga clic en **Lexmark → Preparar página**.
 - b Ajuste los valores de impresión.
 - c Haga clic en **Aceptar**.

Nota: Para ajustar valores adicionales de impresión, consulte “Uso de Preferencias de impresión” en la página 32.

- 4 Si desea visualizar la página web antes de imprimirla:
 - a Haga clic en **Vista previa**.
 - b Utilice las opciones de la barra de herramientas para desplazarse por las páginas, acercar o alejar el zoom o seleccionar si desea imprimir texto e imágenes o sólo texto.
 - c Haga clic en:
 - **Imprimir**
o
 - **Cerrar** y continúe a paso 5.
- 5 Si es necesario, seleccione una opción de impresión en la barra de herramientas:
 - **Normal**
 - **Rápida**
 - **Blanco y negro**
 - **Sólo texto**

Impresión de fotografías o imágenes de una página web

- 1 Cargue papel. Para obtener unos resultados óptimos, utilice papel fotográfico o papel mate de gramaje pesado con la cara brillante o imprimible dirigida hacia usted. (Si no está seguro de cuál es la cara imprimible, consulte las instrucciones que se incluyen con el papel.)
- 2 Abra una página web con Microsoft Internet Explorer 5.5 o posterior.
El número de fotos que se pueden imprimir aparece junto al botón Fotografías de la barra de herramientas.

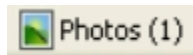

- 3 Si no aparece ningún número junto a Fotografías:
 - a En el menú desplegable del logotipo de Lexmark, seleccione **Opciones**.
 - b Seleccione la ficha **Avanzadas**.
 - c Seleccione el tamaño mínimo de la fotografía.
 - d Haga clic en **Aceptar**.
El número de fotografías que se pueden imprimir aparece junto a Fotografías.
- 4 Haga clic en **Fotografías**.
Aparecerá el cuadro de diálogo Fast Pics.
- 5 Si desea imprimir todas las fotografías o imágenes con los mismos valores, seleccione el tamaño que desea de cada fotografía, el tamaño del papel en blanco de la impresora y el número de copias.
- 6 Si desea imprimir una foto o imagen de una en una:
 - a Haga clic en las fotos o imágenes que *no* desea imprimir para desactivarlas.
 - b Para realizar cambios de edición comunes:
 - 1 Haga clic con el botón derecho del ratón en la fotografía o imagen.
 - 2 Haga clic en **Editar**.
 - 3 Realice las selecciones que desee.
 - 4 Siga las instrucciones que aparecen en pantalla.

- 5 Una vez que se hayan realizado los cambios, haga clic en **Hecho**.
- 6 Seleccione el tamaño que desee, el tamaño del papel en blanco de la impresora y el número de copias.
- 7 Haga clic en **Imprimir**.

Impresión de copias intercaladas

Si imprime varias copias de un documento, puede elegir entre imprimir cada copia como un juego (intercalado) o imprimir las copias como grupos de páginas (no intercalado).

Intercalado



No intercalado



- 1 Cargue papel.
- 2 Con un documento abierto, haga clic en **Archivo → Imprimir**.
- 3 Haga clic en **Propiedades, Preferencias, Opciones o Configurar**.
- 4 En la ficha Calidad/Copias, seleccione el número de copias que desee imprimir.
- 5 Seleccione la casilla de verificación **Intercalar copias**.
- 6 Si desea invertir el orden de impresión, seleccione la casilla de verificación **Invertir orden de impresión**.
- 7 Haga clic en **Aceptar**.
- 8 Haga clic en **Aceptar** o en **Imprimir**.

Inversión del orden de impresión (la última página en primer lugar)

- 1 Cargue papel.
- 2 Con un documento abierto, haga clic en **Archivo → Imprimir**.
- 3 Haga clic en **Propiedades, Preferencias, Opciones o Configurar**.
- 4 En la ficha Calidad/Copias, seleccione **Invertir orden de impresión**.
- 5 Haga clic en **Aceptar**.
- 6 Haga clic en **Aceptar** o en **Imprimir**.

Impresión de transparencias

- 1 Cargue las transparencias.
- 2 Con un documento abierto, haga clic en **Archivo → Imprimir**.
- 3 Haga clic en **Aceptar** o en **Imprimir**.

Nota: Para evitar manchas, retire las transparencias según vayan saliendo de la impresora y deje que se sequen antes de apilarlas. Las transparencias pueden tardar en secarse un máximo de 15 minutos.

Impresión de sobres

- 1 Cargue los sobres.
- 2 En la aplicación de software, haga clic en **Archivo → Imprimir**.
- 3 Haga clic en **Propiedades, Preferencias, Opciones o Configurar**.
- 4 En el menú Tareas, seleccione **Imprimir un sobre**.
- 5 En la lista de tamaños de sobre, seleccione el tamaño de sobre que haya cargado.
- 6 Seleccione la orientación **Vertical** u **Horizontal**.

Notas:

- La mayoría de los sobres utilizan una orientación horizontal.
- Asegúrese de que también esté seleccionada la misma orientación en la aplicación de software.

- 7 Haga clic en **Aceptar**.
- 8 Haga clic en **Aceptar**.
- 9 Haga clic en **Aceptar** o en **Imprimir**.

Impresión de tarjetas

- 1 Cargue tarjetas de felicitación, fichas o postales.
- 2 En la aplicación de software, haga clic en **Archivo → Imprimir**.
- 3 Haga clic en **Propiedades, Preferencias, Opciones o Configurar**.
- 4 Seleccione un valor de Calidad/Velocidad.
Seleccione **Fotografía** para fotografías y tarjetas de felicitación, y **Normal** para otros tipos de tarjetas.
- 5 Seleccione la ficha **Configuración de papel**.
- 6 Seleccione **Papel**.
- 7 En la lista Tam. papel, seleccione un tamaño de tarjeta.
- 8 Haga clic en **Aceptar**.
- 9 Haga clic en **Aceptar** o en **Imprimir**.

Notas:

- Para evitar atascos de papel, no fuerce las tarjetas al introducirlas en la impresora.
- Para evitar manchas, retire las tarjetas según vayan saliendo de la impresora y deje que se sequen antes de apilarlas.

Impresión de varias páginas en una hoja

- 1 Cargue papel.
- 2 Con un documento abierto, haga clic en **Archivo → Imprimir**.
- 3 Haga clic en **Propiedades, Preferencias, Opciones o Configurar**.

4 En la ficha Presentación de impresión, seleccione **N.º por cara**.

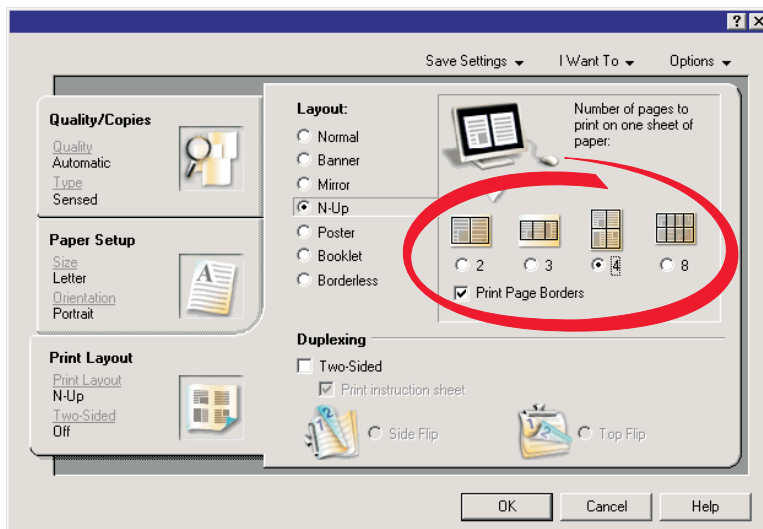

5 Seleccione el número de páginas que desea imprimir en cada hoja.

6 Si desea que las imágenes de la página se impriman con un borde alrededor, seleccione **Imprimir bordes de página**.

7 Haga clic en **Aceptar**.

8 Haga clic en **Aceptar** o en **Imprimir**.

Impresión de archivos desde una tarjeta de memoria o unidad flash

Notas:

- Para imprimir archivos de Microsoft Office, asegúrese de que la impresora está conectada a un equipo a través de un cable USB, y de que tanto la impresora como el equipo están encendidos.
- Para imprimir fotos, no es necesario que la impresora esté conectada a un equipo.

1 Introduzca una tarjeta de memoria en la ranura de la tarjeta de memoria o una unidad flash en el puerto PictBridge, en la parte delantera de la impresora.

Si sólo hay archivos Microsoft Office almacenados en la tarjeta de memoria o en la unidad flash, la impresora cambia de forma automática al modo de **impresión de archivos**. Sólo se reconocen los archivos de Microsoft Office con extensiones de archivo DOC, XLS, PPT, PDF y RTF.

Nota: Si también hay fotos almacenadas en la tarjeta de memoria o en la unidad flash, aparece el mensaje **Material de impresión** en la pantalla.

a Si es necesario, pulse ◀ o ▶ varias veces hasta que aparezca **Documentos**.

b Pulse ✓.

2 Si el documento que desea imprimir es una subcarpeta de la tarjeta de memoria o de la unidad flash, pulse ✓ varias veces hasta que aparezca la carpeta que desee.

Nota: Pulse ↶ para volver a la carpeta anterior.

3 Pulse ◀ o ▶ varias veces hasta que aparezca el nombre del archivo que desea imprimir.

4 Pulse **Inicio en color** o **Inicio en negro**.

Trabajo con fotos

- Asegúrese de que los valores de la impresora están bien definidos para las fotografías que desea imprimir. Para obtener información sobre cómo definir los valores de impresión de fotografías, consulte “Uso del menú Tarjeta fotográfica” en la página 23.
- Los siguientes valores de impresión se restablecerán con sus valores predeterminados de fábrica cuando se extraiga una tarjeta de memoria o unidad flash: Efectos fotográficos, Presentación, Tamaño de papel, Tipo de papel, Tamaño de fotografía y Calidad.
- Para obtener resultados óptimos, utilice Papel fotográfico de primera calidad de Lexmark o Papel fotográfico de Lexmark.
- Para evitar que aparezcan manchas, procure no tocar la superficie de una foto impresa. Para obtener resultados óptimos, retire las hojas impresas de una en una de la bandeja de salida y deje que se sequen durante al menos 24 horas antes de apilarlas, mostrarlas o almacenarlas.

Recuperación y gestión de fotografías

Introducción de tarjetas de memoria

- 1 Introduzca una tarjeta de memoria.
 - Introduzca la tarjeta de forma que la etiqueta del nombre de la marca esté orientada hacia la izquierda.
 - Si aparece una flecha en la tarjeta, asegúrese de que apunta hacia la impresora.
 - Asegúrese de que conecta la tarjeta de memoria al adaptador que se incluye antes de introducirla en la ranura.

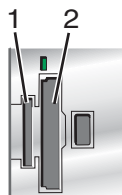

Ranuras	Tarjeta de memoria
1	<ul style="list-style-type: none">• xD Picture Card• Secure Digital• Mini Secure Digital (con adaptador)• Micro Secure Digital (con adaptador)• Tarjeta MultiMedia• Tarjeta MultiMedia de tamaño reducido (con adaptador)• Memory Stick• Memory Stick PRO• Memory Stick Duo (con adaptador) o Memory Stick PRO Duo (con adaptador)
2	<ul style="list-style-type: none">• Compact Flash I y II• Microdrive• Tarjeta MultiMedia móvil (con adaptador)• Secure Digital de gran capacidad (con adaptador)

- 2 Espere a que se enciendan las luces situadas encima de las ranuras de las tarjetas de memoria en la impresora. Ésta parpadeará para indicar que se está leyendo la tarjeta de memoria o que se están transmitiendo datos.

Advertencia: No manipule ningún cable, adaptador de red, tarjeta de memoria ni la impresora en la zona que se muestra mientras esté imprimiendo, leyendo o escribiendo en una tarjeta de memoria. Si lo hace, pueden perderse los datos. Asimismo, no deberá extraerse la tarjeta de memoria mientras la impresora esté imprimiendo, leyendo o escribiendo en ella.



Cuando la impresora reconoce una tarjeta de memoria instalada aparece el mensaje **Tarjeta de memoria detectada**.

Si la impresora no lee la tarjeta de memoria, extráigala y vuelva a introducirla. Para obtener más información, consulte “Solución de problemas de tarjetas de memoria” en la página 98.

Nota: La impresora reconoce una tarjeta de memoria activa cada vez. Si ha introducido más de una tarjeta de memoria, aparece un mensaje en la pantalla que le avisa de que extraiga la tarjeta de memoria que no se está utilizando.

Introducción de una unidad flash

- 1 Introduzca la unidad flash en el puerto PictBridge de la parte delantera de la impresora.

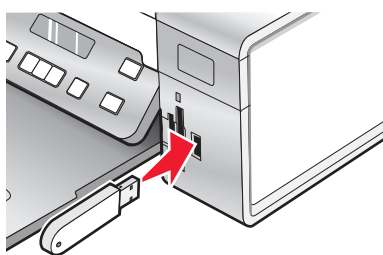

Nota: Es posible que necesite un adaptador si su unidad flash no encaja directamente en el puerto.

- 2 Espere a que la impresora reconozca la unidad flash instalada. Cuando se reconoce la unidad flash, aparece el mensaje **Unidad flash USB detectada**.

Si la impresora no lee la unidad flash, extráigala y vuelva a introducirla.

Advertencia: No manipule ningún cable, adaptador de red, unidad flash ni la impresora en la zona que se muestra mientras esté imprimiendo, leyendo o escribiendo en una unidad flash. Si lo hace, pueden perderse los datos. Asimismo, no deberá extraerse la unidad flash mientras la impresora esté imprimiendo, leyendo o escribiendo en ella.



Nota: La impresora reconoce un dispositivo de almacenamiento activo a la vez. Si introduce una tarjeta de memoria y una unidad flash, aparece un mensaje en la pantalla mediante el cual se le solicita que designe el dispositivo que desea que la impresora reconozca.

Transferencia de fotografías desde un dispositivo de memoria al equipo mediante el panel de control

Si la impresora está conectada directamente, o mediante una conexión de red inalámbrica, a un equipo, puede transferir fotografías desde una tarjeta de memoria o unidad flash al equipo.

Notas:

- No se pueden transferir fotografías desde un dispositivo de memoria a un equipo mediante un adaptador de red externo.
- Es posible que el equipo inalámbrico requiera que se seleccione un equipo (y un número PIN si lo requiere ese equipo).

1 Introduzca una tarjeta de memoria o unidad flash que contenga las imágenes que desea transferir. Para obtener más información, consulte “Introducción de tarjetas de memoria” en la página 47 o “Introducción de una unidad flash” en la página 48.

2 Pulse ◀ o ▶ varias veces hasta que aparezca **Guardar fotos**.

3 Pulse ✓.

4 Si se requiere pulse ◀ o ▶ varias veces hasta que aparezca **Ordenador**.

5 Siga las instrucciones que aparecen en la pantalla del equipo.

Transferencia de todas las fotografías de una tarjeta de memoria mediante el equipo

1 Introduzca una tarjeta de memoria en la impresora con la etiqueta orientada hacia el panel de control de la impresora. Si el equipo está conectado a una red inalámbrica, puede que tenga que seleccionar la impresora.

Nota: Para realizar una conexión en red, debe abrir manualmente la aplicación y seleccionar la impresora que desea utilizar.

El software Lexmark Imaging Studio se inicia de forma automática en el equipo.

2 Haga clic en **Guardar automáticamente todas las fotos en "Mis imágenes"**.

3 Si desea borrar las fotos de la tarjeta de memoria, haga clic en **Sí**.

Nota: Asegúrese de que se han copiado todas las fotos antes de hacer clic en **Sí** y borrarlas.

4 Haga clic en **Hecho**. Extraiga la tarjeta de memoria para ver las fotos transferidas en la Biblioteca de fotos.

Transferencia de las fotografías seleccionadas desde una tarjeta de memoria mediante el equipo.

1 Introduzca la tarjeta de memoria en la impresora con la etiqueta orientada hacia el panel de control de la impresora.

El software Lexmark Imaging Studio se inicia de forma automática en el equipo.

Nota: Para realizar una conexión en red inalámbrica, primero debe abrir la aplicación y seleccionar la impresora que desea utilizar.

2 Haga clic en **Seleccionar fotos para guardar**.

3 Haga clic en **Deseleccionar todos**.

4 Haga clic para seleccionar las fotos que desea transferir.

5 Haga clic en **Siguiente**.

6 Si desea guardar las fotos en la carpeta predeterminada, haga clic en **Siguiente**.

7 Si desea guardar las fotos en una carpeta diferente a la predeterminada:

a Haga clic en **Examinar**.

b Seleccione la carpeta que desee.

c Haga clic en **Aceptar**.

8 Si desea asignar un prefijo a todas las fotos recién transferidas, haga clic en la casilla de verificación e introduzca un nombre.

9 Haga clic en **Siguiente**.

10 Si desea borrar las fotos de la tarjeta de memoria, haga clic en **Sí**.

Nota: Asegúrese de que se han copiado todas las fotos antes de hacer clic en **Sí** y borrarlas.

11 Haga clic en **Hecho**. Extraiga la tarjeta de memoria para ver las fotos transferidas en la Biblioteca de fotos.

Transferencia de fotos seleccionadas desde un CD o unidad flash utilizando el equipo

1 Inserte el CD en el equipo o la unidad flash en la impresora. Para obtener más información, consulte "Introducción de una unidad flash" en la página 48.

El software Lexmark Imaging Studio se inicia de forma automática en el equipo.

2 Si está utilizando Windows XP aparece una pantalla con el mensaje ¿Qué desea que haga Windows?

Haga clic en **Transferir fotos al equipo utilizando el Lexmark Imaging Studio**.

3 Si está utilizando Windows 2000:

a En el escritorio, haga doble clic en el icono **Lexmark Imaging Studio**.

b Haga clic en **Transferir fotografías**.

- 4 Haga clic en **Guardar automáticamente todas las fotos en "Mis imágenes"**.
- 5 Extraiga el CD o la unidad flash para ver las fotos transferidas en la Biblioteca de fotos.

Transferencia de fotos seleccionadas desde un CD a una unidad flash utilizando un equipo

- 1 Inserte el CD en el equipo o la unidad flash en la impresora. Para obtener más información, consulte "Introducción de una unidad flash" en la página 48.
El software Lexmark Imaging Studio se inicia de forma automática en el equipo.
- 2 Si está utilizando Windows XP aparece una pantalla con el mensaje ¿Qué desea que haga Windows? Haga clic en **Transferir fotos al equipo utilizando el Lexmark Imaging Studio**.
- 3 Si está utilizando Windows 2000:
 - a En el escritorio, haga doble clic en el icono **Lexmark Imaging Studio**.
 - b Haga clic en **Transferir fotografías**.
- 4 Haga clic en **Seleccionar fotos para guardar**.
- 5 Haga clic en **Cancelar selección de todo**.
- 6 Haga clic para seleccionar las fotos que desea transferir.
- 7 Si desea guardar las fotos en la carpeta predeterminada, haga clic en **Siguiente**.
- 8 Si desea guardar las fotos en una carpeta diferente a la predeterminada:
 - a Haga clic en **Examinar**.
 - b Seleccione la carpeta que desee.
 - c Haga clic en **Aceptar**.
- 9 Si desea asignar un prefijo a todas las fotos recién transferidas, haga clic en la casilla de verificación e introduzca un nombre.
- 10 Haga clic en **Siguiente**.
- 11 Extraiga el CD o la unidad flash para ver las fotos transferidas en la Biblioteca de fotos.

Transferencia de fotografías de una tarjeta de memoria a una unidad flash

- 1 Introduzca la tarjeta de memoria que contenga las imágenes que desea transferir. Para obtener más información, consulte "Introducción de tarjetas de memoria" en la página 47.
- 2 Introduzca una unidad flash en el puerto PictBridge de la parte delantera de la impresora. Para obtener más información, consulte "Introducción de una unidad flash" en la página 48.
En la pantalla aparece el texto **¿Qué dispositivo desea que aparezca?**.
- 3 Pulse ◀ o ▶ varias veces hasta que aparezca **Tarjeta de cámara** o el tipo específico de su tarjeta de cámara.
- 4 Pulse ✓.
- 5 Pulse ◀ o ▶ varias veces hasta que aparezca **Guardar fotos**.
- 6 Pulse ✓.

7 Si es necesario, pulse ◀ o ▶ varias veces hasta que aparezca el valor que desea.

Notas:

- Si las fotos de la tarjeta se tomaron en fechas distintas, las selecciones incluirán **Última fecha e Intervalo de fecha**.
- Para seleccionar un intervalo de fechas, pulse ✓ y, a continuación, ◀ o ▶ varias veces hasta que aparezca la fecha deseada. Se muestran las fechas por mes y año, comenzando con el mes más reciente.
- Si también está conectado el equipo, deberá seleccionar USB como destino.

8 Pulse **Inicio en color** o **Inicio en negro**.

Notas:

- Si no hay bastante memoria en la unidad flash, aparecerá un mensaje en la pantalla.
- No retire la unidad flash hasta que aparezca un mensaje en la pantalla indicándole que se ha completado la copia.

Impresión de fotografías mediante el panel de control

Impresión de fotografías almacenadas en un dispositivo de memoria mediante la página de prueba

1 Cargue papel de tamaño carta o A4.

2 Introduzca una tarjeta de memoria o unidad flash que contenga las imágenes que desea imprimir. Para obtener más información, consulte “Introducción de tarjetas de memoria” en la página 47 o “Introducción de una unidad flash” en la página 48.

3 Pulse ◀ o ▶ varias veces hasta que aparezca **Página de prueba**.

4 Pulse ✓.

5 Pulse ◀ o ▶ varias veces hasta que aparezca **Imprimir página de prueba**.

6 Pulse ✓.

7 Pulse ◀ o ▶ para especificar qué categoría de fotos desea imprimir.

Puede imprimir una página de prueba:

- Para todas las fotos de la tarjeta de memoria
- Para las 20 fotos más recientes, en caso de que haya más de 20 en la tarjeta
- Por fecha, si las fotos de la tarjeta se tomaron en fechas distintas

8 Pulse ✓.

9 Pulse de nuevo ✓.

Se imprime una página de prueba o más.

10 Siga las instrucciones de la página de prueba para seleccionar las fotos que se van a imprimir, el número de copias, la reducción de ojos rojos, el diseño de página, las opciones de impresión y el tamaño de papel.

Nota: Al realizar las selecciones, asegúrese de haber rellenado completamente los círculos seleccionados.

11 Cargue la página de prueba boca abajo en el cristal del escáner. Para obtener más información, consulte “Carga de los originales en el cristal del escáner” en la página 40.

12 Si fuera necesario, pulse ◀ o ▶ varias veces hasta que aparezca la opción **Escanear página de prueba**.

13 Pulse ✓.

14 Pulse **Inicio en color** o **Inicio en negro** para escanear la página de prueba.

15 Cargue el papel fotográfico con la cara brillante o imprimible hacia arriba. (Si no está seguro de cuál es la cara imprimible, consulte las instrucciones que se incluyen con el papel.) Para obtener más información, consulte “Carga del papel” en la página 36.

Nota: Asegúrese de que el papel coincide con el seleccionado en la página de prueba.

16 Pulse **Inicio en color** o **Inicio en negro** para imprimir las fotografías.

Advertencia: No extraiga la tarjeta de memoria o unidad flash ni apague la impresora hasta que se impriman las fotos seleccionadas en la página de prueba de fotografías. La página de prueba deja de ser válida cuando se extrae la tarjeta de memoria o unidad flash de la impresora o cuando ésta se apaga.

Impresión de todas las fotografías

1 Cargue papel fotográfico con la cara brillante o imprimible dirigida hacia usted. (Si no está seguro de cuál es la cara imprimible, consulte las instrucciones que se incluyen con el papel.) Para obtener más información, consulte “Carga del papel” en la página 36.

2 Introduzca una tarjeta de memoria o unidad flash que contenga las imágenes que desea imprimir. Para obtener más información, consulte “Introducción de tarjetas de memoria” en la página 47 o “Introducción de una unidad flash” en la página 48.

3 Pulse ◀ o ▶ varias veces hasta que aparezca **Imprimir fotos**.

4 Pulse ✓.

5 Pulse ◀ o ▶ varias veces hasta que aparezca **Imprimir todas las fotos**.

6 Pulse **Inicio en color** o **Inicio en negro**.

Los valores de impresión utilizados en el trabajo de impresión se muestran de forma secuencial en la segunda línea de la pantalla.

7 Vuelva a pulsar **Inicio en color** o **Inicio en negro**.

Impresión de fotos por número

Puede imprimir las fotos con los números asignados a ellas en una hoja de prueba de fotografías. Si desea imprimir fotos por número de foto, primero debe imprimir una hoja de prueba. Para obtener más información, consulte “Impresión de fotografías almacenadas en un dispositivo de memoria mediante la página de prueba” en la página 52.

1 Cargue papel fotográfico con la cara brillante o imprimible hacia arriba. (Si no está seguro de cuál es la cara imprimible, consulte las instrucciones que se incluyen con el papel.) Para obtener más información, consulte “Carga del papel” en la página 36.

2 Introduzca una tarjeta de memoria o unidad flash que contenga las imágenes que desea imprimir. Para obtener más información, consulte “Introducción de tarjetas de memoria” en la página 47 o “Introducción de una unidad flash” en la página 48.

3 Pulse ◀ o ▶ varias veces hasta que aparezca **Imprimir fotografías**.

4 Pulse ✓.

5 Pulse ◀ o ▶ varias veces hasta que aparezca **Número de foto**.

6 Pulse ✓.

7 Pulse ◀ o ▶ varias veces hasta que aparezca el número de foto que desee.

8 Pulse ✓ para seleccionar un fotografía.

Nota: Cuando se selecciona una foto, aparece un asterisco (*) a la izquierda del número en la segunda línea de la pantalla.

9 Si desea seleccionar más fotos, pulse ◀ or ▶ para llegar al número y, a continuación, pulse ✓.

10 Pulse **Inicio en color** o **Inicio en negro**.

Los valores de impresión utilizados en el trabajo de impresión se muestran de forma secuencial en la segunda línea de la pantalla.

11 Vuelva a pulsar **Inicio en color** o **Inicio en negro**.

Impresión de fotografías por intervalo de fechas

1 Cargue papel fotográfico con la cara brillante o imprimible hacia arriba. (Si no está seguro de cuál es la cara imprimible, consulte las instrucciones que se incluyen con el papel.) Para obtener más información, consulte "Carga del papel" en la página 36.

2 Introduzca una tarjeta de memoria o unidad flash que contenga las imágenes que desea imprimir. Para obtener más información, consulte "Introducción de tarjetas de memoria" en la página 47 o "Introducción de una unidad flash" en la página 48.

3 Pulse ◀ o ▶ varias veces hasta que aparezca **Imprimir fotografías**.

4 Pulse ✓.

5 Pulse ◀ o ▶ varias veces hasta que aparezca **Intervalo de fechas**.

6 Pulse ✓.

Se muestran las fechas por mes y año, comenzando por el mes más reciente.

7 Pulse ◀ o ▶ para seleccionar el mes que desee.

8 Pulse ✓.

9 Pulse **Inicio en color** o **Inicio en negro**.

Los valores de impresión que se van a utilizar en el trabajo de impresión se muestran de forma secuencial en la segunda línea de la pantalla.

10 Vuelva a pulsar **Inicio en color** o **Inicio en negro**.

Impresión de fotos con efectos de color

Puede utilizar el panel de control para aplicar efectos de color a las fotografías.

Nota: También puede imprimir fotos en color con efectos de color utilizando una página de prueba. Para obtener más información, consulte “Impresión de fotografías almacenadas en un dispositivo de memoria mediante la página de prueba” en la página 52.

- 1 Cargue papel fotográfico con la cara brillante o imprimible hacia arriba. (Si no está seguro de cuál es la cara imprimible, consulte las instrucciones que se incluyen con el papel.) Para obtener más información, consulte “Carga del papel” en la página 36.
- 2 Introduzca una tarjeta de memoria o unidad flash que contenga las imágenes que desea imprimir. Para obtener más información, consulte “Introducción de tarjetas de memoria” en la página 47 o “Introducción de una unidad flash” en la página 48.
- 3 Pulse ◀ o ▶ varias veces hasta que aparezca **Efectos fotográficos**.
- 4 Pulse ✓.
- 5 Pulse ◀ o ▶ varias veces hasta que aparezca el efecto de color que desee.

Nota: Las selecciones de efecto de color pueden ser en tonos sepia, marrón envejecido y gris envejecido.

- 6 Pulse ✓.

Nota: El efecto de color se aplica a todas las fotos que se impriman hasta que se extraiga la tarjeta de memoria activa o unidad flash.

Impresión de fotografías desde una cámara digital mediante DPOF

El formato de orden de impresión digital (DPOF, Digital Print Order Format) es una función disponible en algunas cámaras digitales. Si su cámara admite el formato DPOF, podrá especificar las fotografías que va a imprimir, la cantidad de copias de cada una y los valores de impresión mientras la tarjeta de memoria se encuentre todavía en la cámara. La impresora reconocerá estos valores cuando introduzca la tarjeta de memoria.

Nota: Asegúrese de que los valores de impresión de fotografías que seleccione se correspondan con los valores actuales de la impresora. Para obtener información sobre la modificación de los valores de fotografía actuales de la impresora, consulte “Uso del menú Tarjeta fotográfica” en la página 23.

- 1 Cargue papel fotográfico con la cara brillante o imprimible hacia arriba. (Si no está seguro de cuál es la cara imprimible, consulte las instrucciones que se incluyen con el papel). Para obtener más información, consulte “Carga del papel” en la página 36.
- 2 Introduzca una tarjeta de memoria. Para obtener más información, consulte “Introducción de tarjetas de memoria” en la página 47.
- 3 Pulse ◀ o ▶ varias veces hasta que aparezca **Imprimir fotografías**.
- 4 Pulse ✓.
- 5 Pulse ◀ o ▶ varias veces hasta que aparezca **Imprimir DPOF**.
- 6 Pulse **Inicio en color** o **Inicio en negro**.

Uso de una cámara digital compatible con PictBridge para controlar la impresión de fotos

Puede conectar una cámara digital compatible con PictBridge a la impresora y utilizar los botones de la cámara para seleccionar e imprimir las fotografías.

- 1 Conecte un extremo del cable USB a la cámara digital.

Nota: Utilice sólo el cable USB suministrado con la cámara digital.

- 2 Conecte el otro extremo del cable al puerto PictBridge situado en la parte delantera de la impresora.

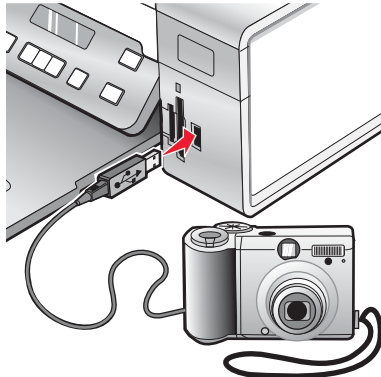

Advertencia: No toque el cable USB, los adaptadores de red ni el área marcada de la impresora mientras se esté imprimiendo desde una cámara digital compatible con PictBridge. Si lo hace, pueden perderse los datos. Tampoco extraiga el cable USB ni el adaptador de red mientras esté imprimiendo desde una cámara digital compatible con PictBridge.



Notas:

- Asegúrese de que la cámara digital compatible con PictBridge se ha configurado en el modo USB correcto. Para obtener más información, consulte la documentación de la cámara.
- La impresora sólo reconoce un dispositivo de almacenamiento activo de manera simultánea. Si conecta más de un dispositivo de almacenamiento, aparecerá un mensaje en la pantalla que le indicará que especifique el dispositivo que desea que reconozca la impresora.
- Si está introducida una tarjeta de memoria cuando conecta una cámara habilitada con PictBridge, se mostrará un mensaje de error pidiéndole que retire uno de los dispositivos.
- Si la conexión PictBridge se ha realizado con éxito, el siguiente mensaje aparece en pantalla: **Cámara PictBridge detectada. Pulse  para cambiar los valores.** Si aparece otro mensaje de error, consulte "Mensajes de error" en la página 99.
- Los valores seleccionados dentro del menú son los valores que utiliza la impresión Pictbridge si no se realiza ninguna selección explícita desde la cámara.

3 Siga las instrucciones que encontrará en la documentación de la cámara para seleccionar e imprimir fotografías.

Nota: Si la impresora está apagada mientras la cámara está conectada, debe desconectar la cámara y, a continuación, volver a conectarla.

Impresión de fotografías mediante el equipo

Nota: Para imprimir fotografías o imágenes desde una página web, consulte "Impresión de fotografías o imágenes de una página web" en la página 43.

Visualización/Impresión de fotografías desde la Biblioteca de fotos

- 1** En el escritorio, haga doble clic en el icono **Lexmark Imaging Studio**.
- 2** Haga clic en **Ver/Imprimir biblioteca de fotos**.
- 3** Haga clic para seleccionar las fotos que desea imprimir.
- 4** En la barra de herramientas del Estudio de edición de imágenes situada en la parte inferior de la pantalla, haga clic en **Impresiones de fotografías**.
- 5** Seleccione la calidad de copia en el menú desplegable Calidad.
- 6** En la lista desplegable Tamaño del papel de la impresora, seleccione el tamaño del papel.
- 7** Para seleccionar varias impresiones de una foto, o seleccionar tamaños de fotos distintos de 4 x 6 pulg. (10 x 15 cm), seleccione las opciones que desee en la tabla. Utilice la lista desplegable de la última columna para ver y seleccionar otros tamaños.
- 8** Haga clic en **Imprimir**, que se encuentra en la esquina inferior derecha de la pantalla.

Impresión de fotos desde un dispositivo de almacenamiento mediante el equipo

- 1** Cargue papel fotográfico con la cara brillante o imprimible hacia arriba. (Si no está seguro de cuál es la cara imprimible, consulte las instrucciones que se incluyen con el papel). Para obtener más información, consulte "Carga del papel" en la página 36.
- 2** Introduzca un CD o un dispositivo de almacenamiento en el equipo.
 - a** Si está utilizando Windows XP o Windows Vista, aparece una pantalla con el mensaje "¿Qué desea que haga Windows?" Haga clic en **Transferir fotos al equipo utilizando Lexmark Imaging Studio**.
 - b** Si está utilizando Windows 2000:
 - 1** En el escritorio, haga doble clic en el icono **Lexmark Imaging Studio**.
 - 2** Haga clic en **Transferir fotografías**.
- 3** Haga clic en **Seleccionar fotos para imprimir**.
- 4** Para imprimir todas las fotos, haga clic en **Imprimir**.
- 5** Para imprimir determinadas fotos, haga clic en **Cancelar selección de todo**.
- 6** Haga clic para seleccionar las fotos que desea imprimir.
- 7** Haga clic en **Imprimir**.
- 8** Seleccione la calidad de copia en el menú desplegable Calidad.
- 9** En la lista desplegable Tamaño del papel de la impresora, seleccione el tamaño del papel.
- 10** Para seleccionar varias impresiones de una foto, o seleccionar tamaños distintos de 4 x 6 pulg. (10 x 15 cm), seleccione las opciones que desee en la tabla. Utilice la lista desplegable de la última columna para ver y seleccionar otros tamaños.
- 11** Haga clic en el botón **Imprimir** que se encuentra en la esquina inferior derecha de la pantalla.
- 12** Extraiga el CD u otro dispositivo de almacenamiento.

Impresión de paquetes fotográficos

- 1** En el escritorio, haga doble clic en el icono **Lexmark Imaging Studio**.
- 2** Haga clic en **Paquetes fotográficos**.
- 3** Haga clic para seleccionar las fotos que desea incluir en el paquete fotográfico.
- 4** Haga clic en **Siguiente**.
- 5** Seleccione la calidad de copia en el menú desplegable Calidad.
- 6** En la lista desplegable Tamaño del papel de la impresora, seleccione el tamaño del papel.
- 7** Para seleccionar varias impresiones de una foto, o seleccionar tamaños distintos de 4 x 6 pulg. (10 x 15 cm), seleccione las opciones que desee en la tabla. Utilice la lista desplegable de la última columna para ver y seleccionar otros tamaños.
- 8** Haga clic en el botón **Imprimir** que se encuentra en la esquina inferior derecha de la pantalla.

Creación de proyectos fotográficos

Creación de tarjetas fotográficas de felicitación

- 1 En el escritorio, haga doble clic en el icono **Lexmark Imaging Studio**.
- 2 Haga clic en **Tarjetas fotográficas de felicitación**.
- 3 En la ficha de Estilo, haga clic para seleccionar un estilo para su tarjeta de felicitación.
- 4 En la ficha Fotografía, seleccione y arrastre una foto hasta el panel de presentación preliminar a la derecha de la pantalla.
- 5 Haga clic en el área de texto para añadir texto a su tarjeta de felicitación.
- 6 Una vez finalizada la edición del texto, haga clic en **Aceptar**.
- 7 Si desea crear otra tarjeta de felicitación fotográfica utilizando un estilo o una foto diferente, haga clic en **Añadir nueva tarjeta**, y repita del paso 3 en la página 59 hasta el paso 6 en la página 59.
- 8 Si quiere imprimir la tarjeta de felicitación, seleccione **Imprimir tarjeta fotográfica de felicitación** en la ficha Compartir.
- 9 En la lista desplegable Copias, seleccione el número de copias.
- 10 En la lista desplegable Calidad, seleccione la calidad de copia.
- 11 En la lista desplegable Tamaño del papel de la impresora, seleccione el tamaño del papel.

Tamaños de papel compatibles	Dimensiones
A4	210 x 297 milímetros
Carta	8.5 x 11 pulgadas
Tarjetas de felicitación	4 x 8 pulgadas (10,16 x 20,32 cm)

- 12 Haga clic en **Imprimir**.
- 13 Si quiere enviar por correo electrónico la tarjeta fotográfica de felicitación, seleccione **Enviar por correo electrónico la tarjeta fotográfica de felicitación** en la ficha Compartir.
- 14 En la sección Calidad/Velocidad de envío, seleccione el tamaño de la imagen.
- 15 Haga clic en **Crear correo electrónico** para crear un correo electrónico con las tarjetas fotográficas de felicitación adjuntas.

Creación de una presentación de diapositivas de fotografías

- 1 En el escritorio, haga doble clic en el icono **Lexmark Imaging Studio**.
- 2 Haga clic en **Diapositiva**.
- 3 Haga clic y arrastre las fotos seleccionadas hasta el panel de presentación preliminar al lado derecho de la pantalla.
- 4 Si desea escanear otra fotografía para colocarla en su presentación de diapositivas:
 - a Coloque la foto boca abajo en el cristal del escáner.
 - b Haga clic en **Archivo → Agregar foto**.
 - c Repita este paso hasta que todas las fotos hayan sido escaneadas.

- 5 En la ficha Valores, seleccione el número de segundos para ver cada fotografía en el Tiempo para visualizar de la lista desplegable de cada foto.
- 6 Si desea repetir la presentación de diapositivas, haga clic en **Sí**.
- 7 Haga clic en **Visualizar presentación** en la parte inferior del panel derecho. Se muestra la presentación de diapositivas. Haga clic en **Salir de la presentación de diapositivas** en el visor de la Presentación de diapositivas para cerrar la presentación.
- 8 En la ficha Compartir haga clic en **Guardar presentación de diapositivas** si desea guardar la presentación en el directorio "Mis imágenes".
- 9 Introduzca un nombre en la sección Nombre del archivo del diálogo.
- 10 Haga clic en **Guardar**.
- 11 En la ficha Compartir, haga clic en **Imprimir presentación de diapositivas** si desea imprimir la presentación.
- 12 Seleccione la calidad de copia en el menú desplegable Calidad.
- 13 En la lista desplegable Tamaño del papel de la impresora, seleccione el tamaño del papel.
- 14 Para seleccionar varias impresiones de una foto, o seleccionar tamaños distintos de 4 x 6 pulg. (10 x 15 cm), seleccione las opciones que desee en la tabla. Utilice la lista desplegable de la última columna para ver y seleccionar otros tamaños.
- 15 Haga clic en **Imprimir**.

Impresión de una imagen como póster de varias páginas

- 1 Cargue papel.
- 2 En el escritorio, haga doble clic en el icono **Lexmark Imaging Studio**.
- 3 Desde la sección Impresión de tareas creativas de la pantalla Bienvenida, haga clic en **Póster**.
- 4 Si está escaneando una foto:
 - a Coloque la foto boca abajo en el cristal del escáner.
 - b Haga clic en **Archivo → Agregar foto desde el escáner**
- 5 Si no se dispone a escanear un elemento nuevo, abra la carpeta que contiene la foto.
- 6 Arrastre la foto al área de vista previa de la pantalla Imprimir como póster de varias páginas.
- 7 Haga clic en **Paso siguiente** que se encuentra en la parte inferior del panel izquierdo.
- 8 En la lista desplegable Tamaño de papel para imprimir póster, seleccione un tamaño de papel.
- 9 Seleccione la calidad de impresión en la lista desplegable Calidad de impresión para el póster.
- 10 En la lista desplegable Tamaño de póster, seleccione un tamaño de póster.
- 11 Si desea girar el póster para que encaje mejor en las páginas impresas, haga clic en **Girar 90°**.
- 12 Haga clic en **Imprimir** que se encuentra en la esquina inferior derecha de la pantalla.

Copia

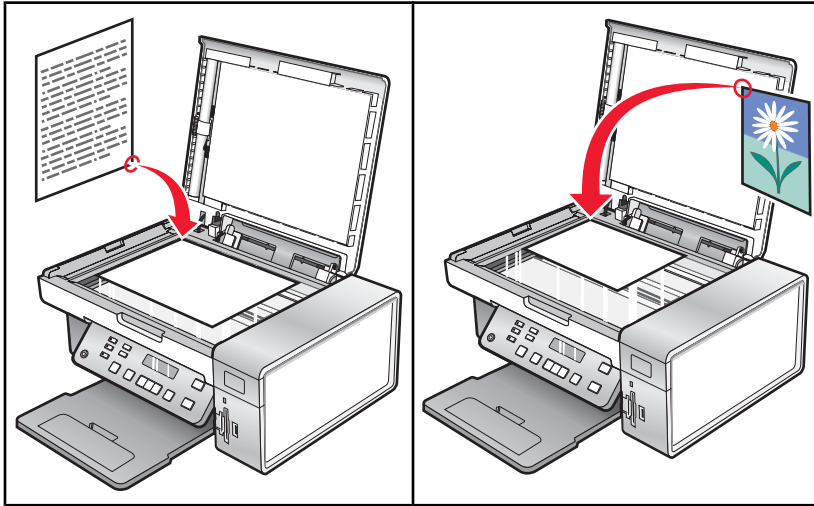

Nota: Si desea personalizar los valores de copia, consulte “Uso del menú Copia” en la página 21.

Realización de copias

- 1 Cargue papel.
- 2 Cargue un documento original boca abajo en el cristal del escáner.
- 3 En el panel de control, pulse **Modo de copia**.
- 4 Pulse **Inicio en color** o **Inicio en negro**.

Ajuste de la calidad de copia

La calidad especifica la resolución utilizada por el trabajo de copia. La resolución son los puntos por pulgada (ppp); cuanto mayor sea el valor de ppp, mayor será la resolución y la calidad de copia.

- 1 Cargue papel.
- 2 Cargue un documento original boca abajo en el cristal del escáner.
- 3 En caso necesario, pulse **Modo de copia**.
- 4 Pulse
- 5 Pulse ◀ o ▶ varias veces hasta que aparezca **Calidad**.
- 6 Pulse ✓.
- 7 Pulse ◀ o ▶ varias veces hasta que aparezca la calidad que desee.
- 8 Pulse ✓.
- 9 Pulse **Inicio en color** o **Inicio en negro**.

Copia de fotografías

- 1 Cargue papel fotográfico con la cara brillante o imprimible hacia arriba. (Si no está seguro de cuál es la cara imprimible, consulte las instrucciones que se incluyen con el papel.)
- 2 Coloque una fotografía mirando hacia abajo en la esquina superior izquierda del cristal del escáner. Para obtener más información, consulte “Carga de los originales en el cristal del escáner” en la página 40.
- 3 En el panel de control, pulse **Modo de copia**.
- 4 Pulse .
- 5 Pulse ◀ o ▶ varias veces hasta que aparezca **Calidad**.
- 6 Pulse ✓.
- 7 Pulse ◀ o ▶ varias veces hasta que aparezca **Fotografía**.
- 8 Pulse ✓.
- 9 Pulse ◀ o ▶ varias veces hasta que aparezca **Configuración de papel**.
- 10 Pulse ✓.
- 11 Pulse ◀ o ▶ varias veces hasta que aparezca **Tamaño de papel**.
- 12 Pulse ✓.
- 13 Pulse ◀ o ▶ varias veces hasta que aparezca el tamaño que desee.
- 14 Pulse ✓.
- 15 Pulse ◀ o ▶ varias veces hasta que aparezca **Tipo de papel**.
- 16 Pulse ✓.
- 17 Pulse ◀ o ▶ varias veces hasta que aparezca el tipo de papel cargado en la impresora.
- 18 Pulse ✓.
- 19 Pulse **Inicio en color** o **Inicio en negro**.

Copias sin bordes mediante el panel de control

- 1 Cargue papel fotográfico con la cara brillante o imprimible hacia arriba. (Si no está seguro de cuál es la cara imprimible, consulte las instrucciones que se incluyen con el papel.)
- 2 Coloque una fotografía mirando hacia abajo en la esquina superior izquierda del cristal del escáner. Para obtener más información, consulte “Carga de los originales en el cristal del escáner” en la página 40.
- 3 En el panel de control, pulse **Modo de copia**.
- 4 Pulse .
- 5 Pulse ◀ o ▶ varias veces hasta que aparezca **Cambiar tamaño**.
- 6 Pulse ✓.
- 7 Pulse ◀ o ▶ varias veces hasta que aparezca **Sin bordes**.

- 8 Pulse ✓.
- 9 Pulse ◀ o ▶ varias veces hasta que aparezca **Configuración de papel**.
- 10 Pulse ✓.
- 11 Pulse ◀ o ▶ varias veces hasta que aparezca **Tamaño de papel**.
- 12 Pulse ✓.
- 13 Pulse ◀ o ▶ varias veces hasta que aparezca el tamaño que desee.
- 14 Pulse ✓.
- 15 Pulse ◀ o ▶ varias veces hasta que aparezca **Tipo de papel**.
- 16 Pulse ✓.
- 17 Pulse ◀ o ▶ varias veces hasta que aparezca **Automático** o **Foto**.
- 18 Pulse ✓.
- 19 Pulse **Inicio en color** o **Inicio en negro**.

Modificación del valor para oscurecer o aclarar una copia

Si desea ajustar la apariencia de una copia o una foto, puede ajustarla para oscurecerla o aclararla.

- 1 Cargue papel.

Nota: Si está copiando fotos, utilice papel fotográfico o papel mate de gran gramaje con la cara brillante o imprimible dirigida hacia usted. (Si no está seguro de cuál es la cara imprimible, consulte las instrucciones que se incluyen con el papel).

- 2 Cargue un documento original boca abajo en el cristal del escáner.
- 3 En el panel de control, pulse **Modo de copia**.
- 4 Pulse **Claro/Oscuro**.
- 5 Pulse ◀ o ▶ varias veces para ajustar la diapositiva.
- 6 Pulse ✓.
- 7 Pulse **Inicio en color** o **Inicio en negro**.

Intercalación de copias mediante el panel de control

Si imprime varias copias de un documento, puede elegir entre imprimir cada copia como un juego (intercalado) o imprimir las copias como grupos de páginas (no intercalado).

Intercaladas

No intercalado



- 1 Cargue papel.
- 2 Cargue un documento original boca abajo en el cristal del escáner.
- 3 En el panel de control, pulse **Modo de copia**.
- 4 Pulse .
- 5 Pulse ◀ o ▶ varias veces hasta que aparezca **Intercalar**.
- 6 Pulse ✓.
- 7 Pulse ◀ o ▶ varias veces hasta que aparezca **Activado**.

Nota: Se pueden intercalar copias sólo si no se han realizado cambios en el menú **Cambiar tamaño**.

- 8 Pulse **Inicio en color** o **Inicio en negro**.
Nota: Si está utilizando el cristal del escáner, aparece un mensaje que le pregunta si desea copiar más páginas.
- 9 Pulse ✓ para continuar copiando más páginas.
- 10 Después de la última página, pulse ◀ o ▶ varias veces hasta que aparezca **No**.
- 11 Pulse ✓.

Repetición de una imagen en una página

Puede imprimir la misma imagen varias veces en una hoja de papel. Esta opción es útil para crear etiquetas, pegatinas y folletos de todo tipo.

- 1 Cargar papel.
Nota: Si está copiando fotos, utilice papel fotográfico o papel mate de gran gramaje con la cara brillante o imprimible dirigida hacia usted. (Si no está seguro de cuál cara es la imprimible, consulte las instrucciones que se incluyen con el papel).
- 2 Cargue un documento original boca abajo en el cristal del escáner.
- 3 En el panel de control, pulse **Modo de copia**.
- 4 Pulse .
- 5 Pulse ◀ o ▶ hasta que aparezca el mensaje **Repetir imagen**.
- 6 Pulse ✓.
- 7 Pulse ◀ o ▶ varias veces hasta que aparezca el número de imágenes que desea imprimir en una página.
- 8 Pulse **Color inicial** o **Negro inicial**.

Ampliación o reducción de imágenes

- 1 Cargue papel.
Nota: Si está copiando fotos, utilice papel fotográfico o papel mate de gran gramaje con la cara brillante o imprimible dirigida hacia usted. (Si no está seguro de cuál es la cara imprimible, consulte las instrucciones que se incluyen con el papel).
- 2 Cargue un documento original o una fotografía boca abajo en el cristal del escáner.

- 3 En el panel de control, pulse **Modo de copia**.
- 4 Pulse .
- 5 Pulse ◀ o ▶ varias veces hasta que aparezca **Cambiar tamaño**.
- 6 Pulse ✓.
- 7 Pulse ◀ o ▶ varias veces hasta que aparezca el valor que desea.

Notas:

- Si selecciona **Cambiar tamaño personalizado**, pulse y mantenga apretado ◀ o ▶ hasta que aparezca el tamaño que desee y pulse ✓.
- Si selecciona **Sin bordes**, la impresora reducirá o aumentará el documento o fotografía lo que sea necesario para imprimir una copia sin bordes en el tamaño de papel que ha seleccionado. Para obtener unos resultados óptimos con este ajuste de tamaño, utilice papel fotográfico y configure la selección del tipo de papel como Automática o Fotográfica.

- 8 Pulse **Inicio en color** o **Inicio en negro**.

Copia de documentos mediante el equipo

- 1 Cargue un documento original boca abajo en el cristal del escáner.

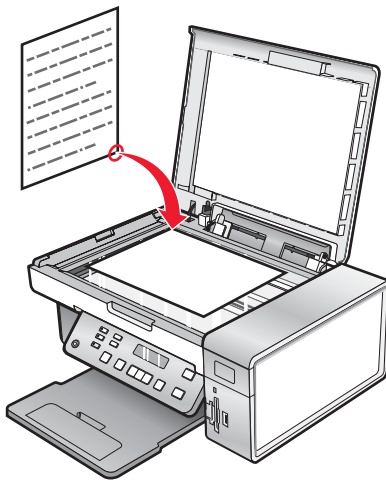

- 2 En el escritorio, haga doble clic en el icono **Lexmark Imaging Studio**.
- 3 En el panel izquierdo de la pantalla de bienvenida, haga clic en **Copiar**.
- 4 Seleccione la opción Documento.
- 5 Haga clic en **Inicio**.
- 6 En la lista desplegable Copias, seleccione el número de copias.
- 7 En la lista desplegable Calidad, seleccione la calidad de la copia.
- 8 En la lista desplegable Tamaño del papel de la impresora, seleccione el tamaño del papel.
- 9 Seleccione la opción adecuada en la que desea que se imprima el documento: Color, Escala de grises o Blanco y negro.
- 10 Para ajustar el valor de brillo, utilice el regulador de brillo.

11 Para seleccionar un tamaño de impresión personalizado, introduzca un número de 25 a 400 en el cuadro Tamaño de impresión.

Puede ajustar el documento a la página al hacer clic en la opción Ajustar a página

12 Haga clic en **Copiar** que se encuentra en la esquina inferior derecha de la pantalla.

Copia de una foto mediante el equipo

1 Coloque la foto boca abajo en el cristal del escáner.

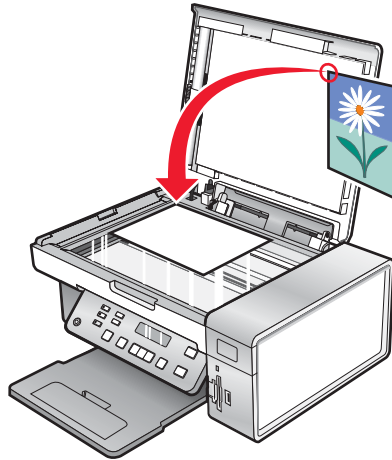

2 En el escritorio, haga doble clic en el icono **Lexmark Imaging Studio**.

3 En el panel izquierdo de la pantalla Bienvenida, haga clic en **Copiar**.

4 Seleccione **Fotografía**.

5 Haga clic en **Iniciar**.

La foto aparece en el panel derecho.

6 En la lista desplegable Calidad, seleccione la calidad de copia.

7 En la lista desplegable Tamaño del papel de la impresora, seleccione el tamaño del papel.

8 Para seleccionar varias impresiones de una foto, o seleccionar tamaños distintos de 4 x 6 pulg. (10 x 15 cm), seleccione las opciones que desee en la tabla. Utilice la lista desplegable de la última columna para ver y seleccionar otros tamaños.

9 Haga clic en **Copiar** que se encuentra en la esquina inferior derecha de la pantalla.

Escaneo

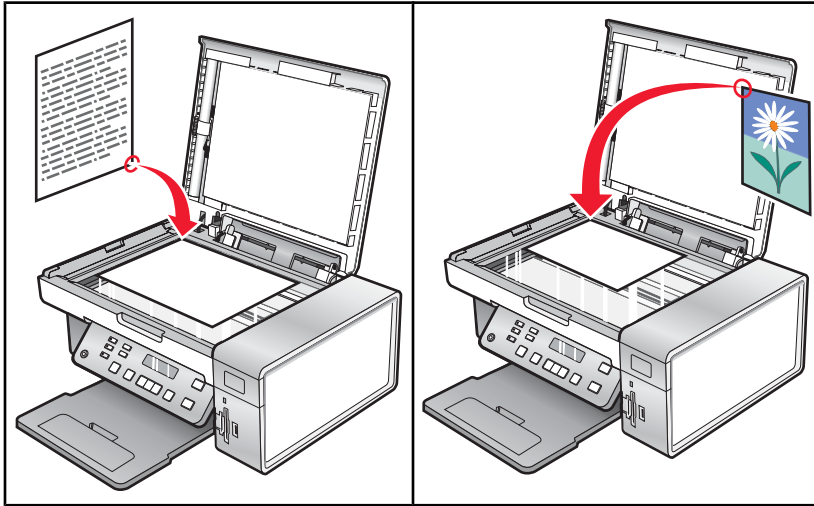

Nota: Si desea personalizar los valores de escaneo, consulte “Uso del menú Escanear” en la página 22.

Escaneo de un documento

- 1 Asegúrese de que la impresora está conectada a un equipo y de que ambos están encendidos.
- 2 Cargue un documento original boca abajo en el cristal del escáner.
- 3 En el panel de control, pulse **Modo de escaneo**.
- 4 Pulse ◀ o ▶ varias veces hasta que aparezca el destino en el que desea llevar a cabo el proceso de escaneo.
- 5 Pulse **Inicio en color** o **Inicio en negro**.
- 6 Si está utilizando un sistema operativo Macintosh, puede que tenga que hacer clic en **Escanear** desde el cuadro de diálogo Escanear de la pantalla del equipo.
- 7 Si desea guardar la imagen escaneada, en la aplicación de software, haga clic en **Archivo → Guardar como**.
- 8 Introduzca el nombre del archivo, el formato y la ubicación en la que desea guardar la imagen escaneada.
- 9 Haga clic en **Guardar**.

Escaneo en el equipo a través de una red

- 1 Asegúrese de lo siguiente:
 - La impresora está conectada a la red mediante un servidor de impresión, y de que tanto ésta como el equipo que va a recibir el escaneo están encendidos.
 - La impresora está configurada para escanear a través de una red (impresión IP directa).
- 2 Cargue un documento original hacia abajo en el cristal del escáner.
- 3 En el panel de control, pulse **Modo de escaneo**.
- 4 Pulse ◀ o ▶ varias veces hasta que el equipo que desea utilizar para escanear aparezca resaltado.

5 Pulse ✓.

6 Pulse ◀ o ▶ varias veces hasta que aparezca el destino de escaneo que desee.

7 Pulse **Inicio en color** o **Inicio en negro**.

Escaneo de documentos con el equipo

1 Cargue un documento original hacia abajo en el cristal del escáner.

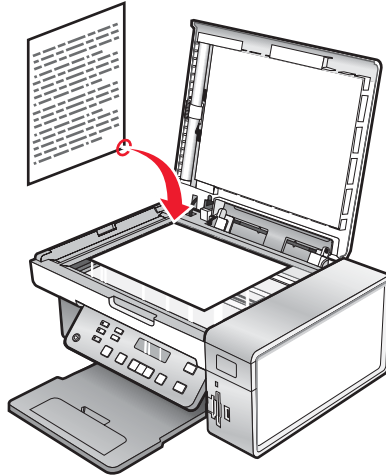

2 En el escritorio, haga doble clic en el icono **Lexmark Imaging Studio**.

3 Haga clic en **Escanear**.

4 Seleccione la opción **Documento**.

5 Haga clic en **Inicio**.

El documento escaneado se ha cargado en la aplicación de procesamiento de textos predeterminada. Ahora puede editar el documento.

Escaneo de texto para su edición

Utilice la función del software de reconocimiento óptico de caracteres (OCR) para convertir una imagen escaneada en un texto que pueda editarse mediante una aplicación de procesador de textos.

1 Asegúrese de lo siguiente:

- La impresora está conectada a un equipo y tanto la impresora como el equipo están encendidos.
- Está instalado ABBYY Fine Reader.

2 Cargue un documento original hacia abajo en el cristal del escáner.

3 En el escritorio, haga doble clic en el icono **Lexmark Imaging Studio**.

4 Haga clic en **Escanear**.

5 Seleccione la opción **Documento**.

6 Haga clic en **Inicio**.

El documento escaneado se ha cargado en la aplicación de procesamiento de textos predeterminada. Ahora puede editar el documento.

Escaneo de imágenes para su edición

- 1 Asegúrese de que la impresora está conectada a un equipo y de que ambos están encendidos.
- 2 Cargue un documento original hacia abajo en el cristal del escáner.
- 3 En el escritorio, haga doble clic en el icono **Lexmark Imaging Studio**.
- 4 Haga clic en **Escanear**.
- 5 Seleccione la opción **Fotografía** o **Varias fotografías**.
- 6 Haga clic en **Inicio**.
Puede editar la imagen escaneada.

Escaneo de una foto a la Biblioteca de fotos

- 1 Coloque una foto boca abajo en el cristal del escáner.
- 2 En el escritorio, haga doble clic en el icono **Lexmark Imaging Studio**.
- 3 Haga clic en **Ver/Imprimir biblioteca de fotos**.
- 4 En la ficha Añadir Biblioteca de fotos, haga clic en **Añadir nuevo escaneo**.
- 5 Seleccione la opción **Foto**.
- 6 Haga clic en **Inicio**.
La foto se coloca en la carpeta actual de la Biblioteca de fotos.

Escaneado de varias fotografías a la vez utilizando el equipo

- 1 Coloque las fotos boca abajo en el cristal del escáner.

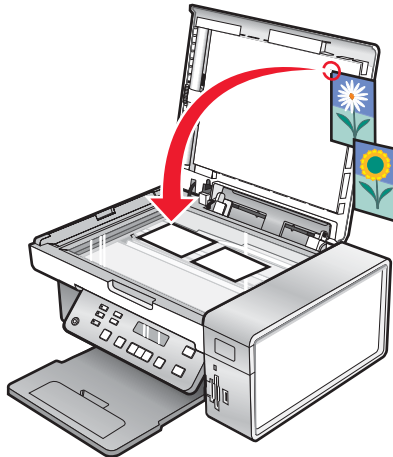

Nota: Para unos resultados óptimos, coloque las fotos dejando el mayor espacio posible entre ellas y los bordes de la zona de escaneo.

- 2 En el escritorio, haga doble clic en el icono **Lexmark Imaging Studio**.
- 3 Haga clic en **Escanear**.

4 Seleccione la opción **Varias fotografías**.

5 Haga clic en **Inicio**.

Escaneo de documentos o imágenes para enviarlos por correo electrónico

Puede enviar por correo electrónico imágenes adjuntadas mediante la aplicación predeterminada de correo electrónico.

1 Cargue un documento original hacia abajo en el cristal del escáner.

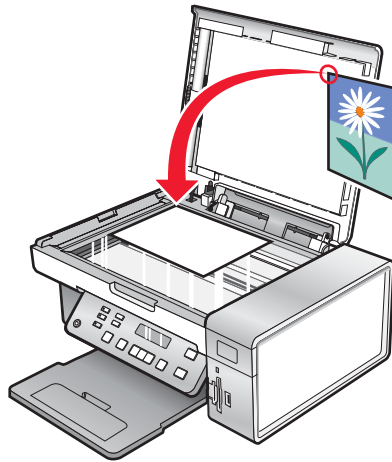

2 En el escritorio, haga doble clic en el icono **Lexmark Imaging Studio**.

3 Haga clic en **Correo electrónico**.

4 Seleccione la opción Foto, Varias fotos o Documento.

5 Haga clic en **Inicio**.

6 Si va a escanear una foto seleccione el Tamaño de fotografía en la sección Calidad y velocidad de envío.

7 Haga clic en **Crear correo electrónico** para adjuntar las imágenes al mensaje de correo electrónico.

Eliminación de patrones ondulados de fotografías, revistas o periódicos escaneados

Al eliminar el tramado, se suprimen los patrones ondulados (muaré) de imágenes escaneadas procedentes de revistas o periódicos.

1 Asegúrese de que la impresora está conectada a un equipo y de que ambos están encendidos.

2 Cargue un documento original hacia abajo en el cristal del escáner.

3 En el escritorio, haga doble clic en el icono **Lexmark Imaging Studio**.

4 Haga clic en **Escanear**.

5 Seleccione la opción **Fotografía** o **Varias fotografías**.

6 Haga clic en **Inicio**.

7 Haga clic en la ficha **Avanzadas**.

- 8 Haga clic en **Patrones de imagen**.
- 9 Para eliminar los patrones de imagen resultantes del escaneo de revistas o periódicos, haga clic en **Eliminar patrones**.
- 10 En la lista desplegable, seleccione los patrones que van a eliminarse.
- 11 Para reducir las líneas de las fotografías en color, haga clic en la casilla de verificación y luego desplace el regulador al valor deseado.
- 12 Haga clic en **Aceptar**. La imagen en miniatura se actualiza.

Personalización de los valores de escaneo mediante el equipo

- 1 En el escritorio, haga doble clic en el icono **Lexmark Imaging Studio**.
- 2 Haga clic en **Escanear**.
- 3 Haga clic en **Valores personalizados**.
- 4 Cambie los valores necesarios.

Valor	Opciones
Profundidad de color	Seleccione Color, Gris o Blanco y negro.
Resolución de escaneo (puntos por pulgada)	Seleccione un valor de resolución de escaneo en la lista desplegable.
Tamaño	<ul style="list-style-type: none"> • Permite recortar automáticamente el elemento escaneado. Desplace el regulador al valor deseado. • Permite seleccionar el área que va a escanearse. Seleccione el origen del papel en la lista desplegable.
Selección del área que se va a escanear	Seleccione el área que se va a escanear eligiendo un tamaño de papel de la lista desplegable.
Convertir imagen en texto mediante OCR	Convierta una imagen en texto.
Utilizar siempre estos valores en el escaneo	Haga permanentes sus selecciones marcando esta casilla de verificación.

Envío de faxes

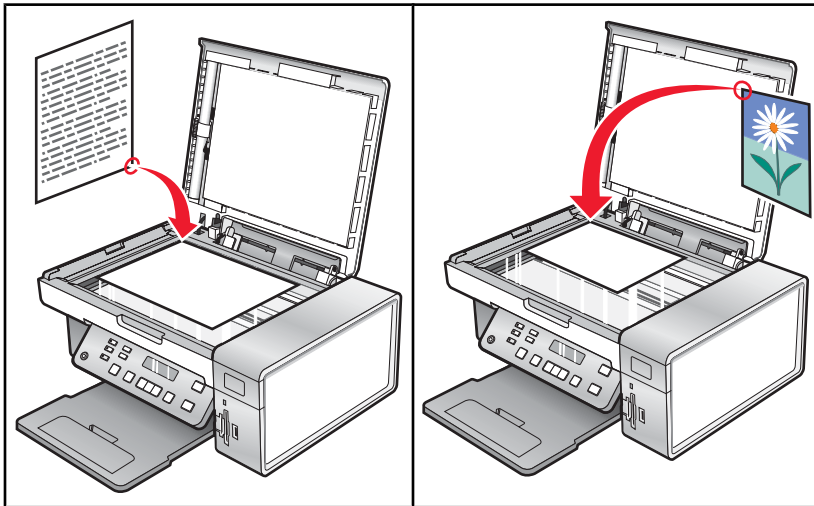

Asegúrese de que:

- La impresora está conectada a un equipo que dispone de módem de fax.
- El equipo está conectado a una línea telefónica que funciona correctamente.
- Tanto la impresora como el equipo están encendidos.

Envío de un fax mediante el software

Puede escanear un documento en el equipo y, a continuación, enviarlo por fax a otra persona utilizando el software.

- 1 Cargue un documento original hacia abajo en el cristal del escáner.
- 2 En el escritorio, haga doble clic en el icono **Lexmark Imaging Studio**.
- 3 En el panel izquierdo de la pantalla de bienvenida, haga clic en **Fax**.
- 4 Seleccione la opción Documento.
- 5 Haga clic en **Inicio**.
- 6 Introduzca la información del destinatario y, a continuación, haga clic en **Siguiente**.
Nota: El número de fax puede incluir hasta 64 números, comas, puntos y/o estos símbolos: * # + - ().
- 7 Introduzca la información de la portada y, a continuación, haga clic en **Siguiente**.
- 8 Si quiere mandar documentos adicionales con el fax, adjúntelos ahora y haga clic en **Siguiente**.
- 9 Para enviar el fax:
 - Inmediatamente: seleccione la opción Enviar.
 - A una hora programada:
 - a Seleccione la opción Retrasar envío hasta.
 - b Establezca la fecha y la hora.
- 10 Si desea una copia en papel de su fax, seleccione Imprimir una copia del fax.
- 11 Haga clic en **Enviar**.

Recepción de faxes automáticamente

- 1 En el escritorio, haga doble clic en el icono **Lexmark Imaging Studio**.
- 2 En el área Valores del panel izquierdo de la pantalla de bienvenida, haga clic en **Configurar y gestionar faxes**.
- 3 En el menú Tareas, haga clic en **Ajustar la lista de marcación rápida y otros valores de fax**.
- 4 Haga clic en la ficha **Llamada y contestación**.
- 5 En la sección Respuesta automática de llamadas entrantes como un fax, seleccione **Activada** en la lista desplegable de Respuesta automática.
- 6 Para activar o desactivar la Respuesta automática en las horas programadas, seleccione los valores que desee en las listas desplegables.
- 7 Para establecer el número de tonos del teléfono antes de que la impresora reciba los faxes de manera automática, seleccione un valor de la lista desplegable Descolgar en la sección Respuesta en el tipo de línea telefónica.
- 8 Haga clic en **Aceptar** para guardar los valores.

Mantenimiento de la impresora

Cambio de los cartuchos de impresión

Extracción de cartuchos de impresión usados

- 1 Asegúrese de que la impresora está encendida.
- 2 Levante la unidad del escáner.

El carro del cartucho de impresión se coloca en la posición de carga, a menos que la impresora esté ocupada.

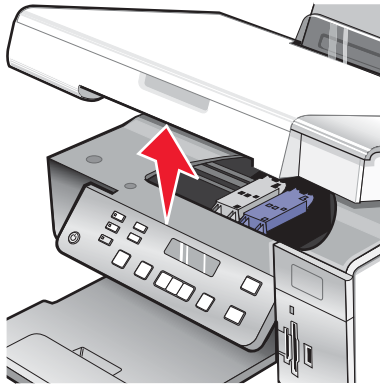

- 3 Presione hacia abajo la palanca del carro del cartucho para levantar la tapa.

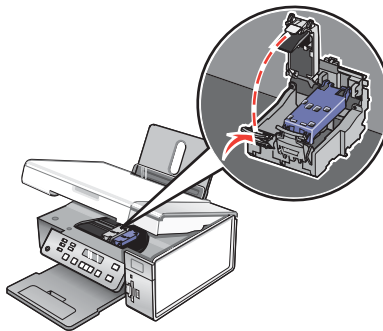

- 4 Extraiga el cartucho de impresión usado.

Nota: Si desea extraer los dos cartuchos, repita los pasos 3 y 4 para el segundo cartucho.

Instalación de los cartuchos de impresión

- 1 Si desea instalar cartuchos de impresión nuevos, retire el adhesivo y el precinto de la parte trasera e inferior de los cartuchos.

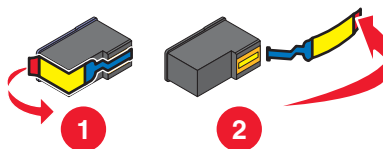

Advertencia: No toque el área de contacto dorada de la parte trasera ni los inyectores de metal de la parte inferior de los cartuchos.

2 Presione hacia abajo las palancas del carro del cartucho para levantar las tapas.

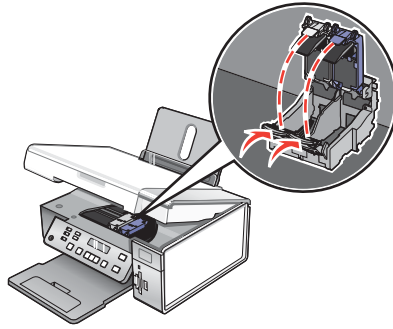

3 Inserte el cartucho negro o fotográfico en el carro izquierdo. Introduzca el cartucho de color en el carro derecho.

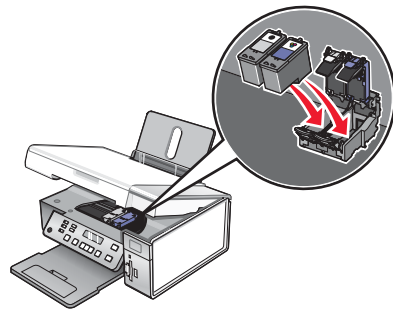

4 Cierre las tapas.

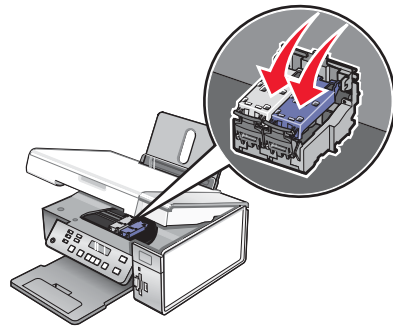

5 Cierre la unidad del escáner y retire las manos de la parte de debajo de la unidad del escáner.

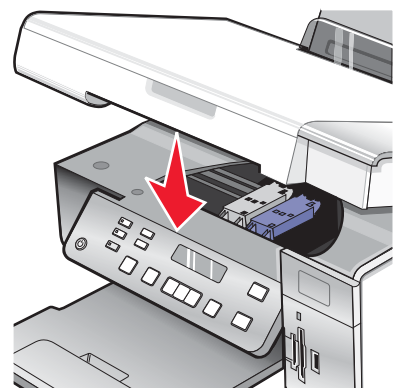

La pantalla del panel de control le solicitará que cargue papel y que pulse  para imprimir una página de alineación.

Nota: La unidad del escáner debe estar cerrada para poder iniciar un nuevo trabajo de escaneo, impresión, copia o envío de faxes.

Obtención de una mejor calidad de impresión

Mejora de la calidad de impresión

Si no está satisfecho con la calidad de impresión del documento, asegúrese de que:

- Utiliza el papel adecuado para el documento. Si va a imprimir fotografías o imágenes de alta calidad, utilice papel fotográfico Lexmark o papel fotográfico de primera calidad de Lexmark para obtener resultados óptimos.
- Utiliza papel de mayor gramaje o blanco brillante.
- Selecciona un valor superior de calidad de impresión.

Si después de realizar estos procedimientos la calidad de impresión del documento no es la deseada, siga los pasos que se indican a continuación:

- 1 Alinee los cartuchos de impresión. Para obtener más información, consulte “Alineación de cartuchos de impresión” en la página 76.

Si la calidad de la impresión no mejora, continúe con el paso 2.

- 2 Limpie los inyectores de los cartuchos de impresión. Para obtener más información, consulte “Limpieza de los inyectores de los cartuchos de impresión” en la página 77.

Si la calidad de la impresión no mejora, continúe con el paso 3.

- 3 Extraiga los cartuchos e introdúzcalos de nuevo. Para obtener más información, consulte “Extracción de cartuchos de impresión usados” en la página 74 e “Instalación de los cartuchos de impresión” en la página 74.

Si la calidad de la impresión no mejora, continúe con el paso 4.

- 4 Limpie los contactos e inyectores de los cartuchos de impresión. Para obtener más información, consulte “Limpieza de los contactos e inyectores de los cartuchos de impresión” en la página 77.

Si todavía no está satisfecho con la calidad de impresión obtenida, sustituya el cartucho. Para obtener más información, consulte “Realización de pedidos de consumibles” en la página 78.

Alineación de cartuchos de impresión

- 1 Cargue papel normal.
- 2 En el panel de control panel, pulse **Valores**.
- 3 Pulse ◀ o ▶ varias veces hasta que aparezca **Mantenimiento**.
- 4 Pulse ✓.
- 5 Pulse ◀ o ▶ varias veces hasta que aparezca **Alinear cartuchos**.
- 6 Pulse ✓.

Se imprimirá una página de alineación.

Si ha alineado los cartuchos para mejorar la calidad de impresión, vuelva a imprimir el documento. Si no ha mejorado la calidad de impresión, limpie los inyectores de los cartuchos.

Limpieza de los inyectores de los cartuchos de impresión

- 1 Cargue papel normal.
- 2 Pulse **Valores**.
- 3 Pulse ◀ o ▶ varias veces hasta que aparezca **Mantenimiento**.
- 4 Pulse ✓.
- 5 Pulse ◀ o ▶ varias veces hasta que aparezca **Limpiar cartuchos**.
- 6 Pulse ✓.

La impresión de una página hace que la tinta pase por los inyectores para limpiarlos.

- 7 Imprima de nuevo el documento para comprobar que la calidad de impresión ha mejorado.
- 8 Si la calidad de impresión no ha mejorado, limpie los inyectores dos veces más.

Limpieza de los contactos e inyectores de los cartuchos de impresión

- 1 Retire los cartuchos de impresión.
- 2 Humedezca un paño limpio que no suelte pelusa.
- 3 Aplique suavemente el paño sobre los inyectores durante unos tres segundos y, a continuación, límpielos en la dirección indicada.

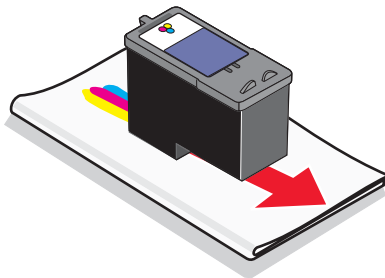

- 4 A continuación, aplique un lado del paño humedecido que esté limpio sobre los contactos durante unos tres segundos y límpielos en la dirección indicada.

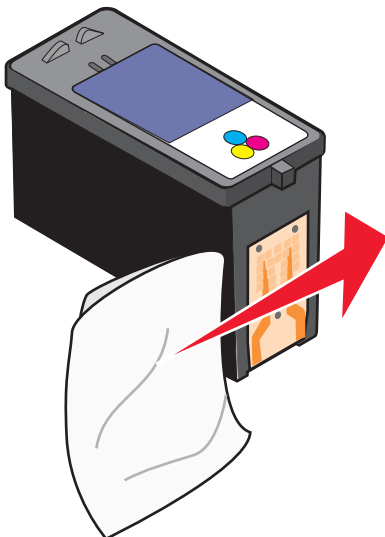

- 5 Con el lado limpio del paño humedecido, repita el paso 3 y el paso 4.
- 6 Deje que los inyectores y los contactos se sequen por completo.
- 7 Vuelva a colocar los cartuchos de impresión.
- 8 Vuelva a imprimir el documento.
- 9 Si no mejora la calidad de impresión, limpie los inyectores de impresión. Para obtener más información, consulte “Limpieza de los inyectores de los cartuchos de impresión” en la página 77.
- 10 Repita desde el paso 9 hasta dos veces más.
- 11 Si todavía no está satisfecho con la calidad de impresión obtenida, sustituya los cartuchos de impresión.

Conservación de los cartuchos de impresión

- Mantenga guardado el cartucho nuevo en su envoltorio hasta que vaya a instalarlo.
- No extraiga un cartucho de la impresora a no ser que vaya a sustituirlo, limpiarlo o guardarlo en un envase hermético. Los cartuchos no imprimirán correctamente si los deja expuestos durante un largo periodo de tiempo.
- Guarde el cartucho fotográfico en su envase cuando no lo esté utilizando.

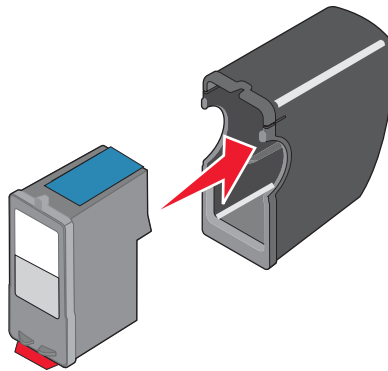

Limpieza del cristal del escáner

- 1 Humedezca un paño limpio que no suelte pelusa.
- 2 Limpie con cuidado el cristal del escáner.

Nota: Asegúrese de que toda la tinta o el líquido corrector del documento estén secos antes de colocar el documento sobre el cristal del escáner.

Realización de pedidos de consumibles

Realización de pedidos de cartuchos de impresión

Modelos Lexmark 3500-4500 Series (excepto Lexmark 3580 y Lexmark 4580)

Elemento	Número de referencia	Rendimiento normal en páginas de un cartucho medio ¹
Cartucho de tinta negra	23A	215
Cartucho de tinta negra ²	23	215
Cartucho de tinta negra de gran duración	34	550
Cartucho de tinta de color	24A	185
Cartucho de tinta de color ²	24	185
Cartucho de tinta de color de gran duración	35	500
Cartucho fotográfico	31	No aplicable
¹ Valores obtenidos con impresión continua. Valor de rendimiento declarado conforme a ISO/IEC 24711 (FDIS). ² Cartucho con licencia del programa de devolución		

Modelos Lexmark 3580 y Lexmark 4580

Elemento	Número de referencia
Cartucho de tinta de color	2
Cartucho de tinta negra	3
Cartucho fotográfico	31

Realización de pedidos de papel y otros consumibles

Si desea solicitar consumibles o ponerse en contacto con el proveedor más cercano, visite nuestro sitio web en www.lexmark.com.

Notas:

- Para obtener resultados óptimos, utilice sólo cartuchos de impresión Lexmark.
- Para obtener resultados óptimos al imprimir fotografías o imágenes de gran calidad, utilice Papel fotográfico Lexmark.

Elemento	Número de referencia
Cable USB	1021294
Lexmark N2050 (servidor de impresión inalámbrico interno) Nota: Si su impresora no traía instalado un servidor de impresión inalámbrica interno, al instalar Lexmark N2050 en la impresora podrá imprimir y escanear en una red inalámbrica.	Para obtener más información, vaya a www.lexmark.com .

Papel	Tamaño de papel
Papel fotográfico de primera calidad Lexmark	<ul style="list-style-type: none"> • Carta • A4 • 4 x 6 pulg. • 10 x 15 cm • L
Papel fotográfico Lexmark	<ul style="list-style-type: none"> • Carta • A4 • 4 x 6 pulg. • 10 x 15 cm
Papel fotográfico Lexmark PerfectFinish™	<ul style="list-style-type: none"> • Carta • A4 • 4 x 6 pulg. • 10 x 15 cm • L
Nota: La disponibilidad puede variar en función del país o región.	

Para obtener más información acerca de cómo comprar Papel fotográfico de primera calidad Lexmark o Papel fotográfico Lexmark o papel fotográfico Lexmark PerfectFinish en su país o región, visite www.lexmark.com.

Uso de los auténticos cartuchos de impresión Lexmark

Las impresoras, cartuchos de impresión y el papel fotográfico Lexmark están diseñados para obtener una calidad de impresión superior.

Si recibe el mensaje **Tinta original de Lexmark agotada**, la tinta original de Lexmark del cartucho de impresión se ha agotado.

Si cree que ha adquirido un nuevo cartucho de impresión auténtico de Lexmark, pero aparece el mensaje **Tinta original de Lexmark agotada**:

- 1 Haga clic en el botón **Más información** del mensaje.
- 2 Haga clic en **Informar de que el cartucho de impresión no es de Lexmark**.

Para evitar que vuelva a aparecer el mensaje para dicho cartucho:

- Sustituya los cartuchos por cartuchos de impresión nuevos de Lexmark.
- Si imprime desde el equipo, haga clic en el botón **Más información** del mensaje, seleccione la casilla de verificación y haga clic en **Cerrar**.

La garantía de Lexmark no cubre los daños causados por un cartucho de impresión diferente a Lexmark.

Recarga de los cartuchos de impresión

La garantía no cubre la reparación de fallos o daños debidos al uso de un cartucho recargado. Lexmark recomienda no utilizar cartuchos recargados ya que esto puede afectar a la calidad de impresión y originar daños en la impresora. Para obtener los mejores resultados, utilice consumibles de Lexmark.

Reciclaje de productos Lexmark

Si desea enviarnos productos Lexmark para que procedamos a su reciclaje:

- 1** Visite nuestro sitio web en www.lexmark.com/recycle.
- 2** Siga las instrucciones que aparecen en la pantalla del equipo.

Solución de problemas

- “Solución de problemas de instalación” en la página 82
- “Solución de problemas de impresión” en la página 86
- “Solución de problemas de copia” en la página 92
- “Solución de problemas de escaneo” en la página 93
- “Solución de problemas de atascos y alimentación de papel” en la página 96
- “Solución de problemas de tarjetas de memoria” en la página 98
- “Mensajes de error” en la página 99
- “Restablecimiento a los valores predeterminados de fábrica” en la página 105
- “Desinstalación y reinstalación del software” en la página 106

Solución de problemas de instalación

- “En la pantalla de la impresora no aparece el idioma correcto” en la página 82
- “El botón de encendido no está iluminado” en la página 83
- “El software no se instala” en la página 83
- “La página no se imprime” en la página 84
- “No se puede imprimir desde una cámara digital con PictBridge” en la página 86

En la pantalla de la impresora no aparece el idioma correcto

A continuación se describen posibles soluciones. Intente una de las siguientes opciones:

Cambio de la selección del idioma durante la configuración inicial

Después de seleccionar un idioma, **Idioma** vuelve a aparecer en la pantalla. Para cambiar la selección:

- 1 Pulse ◀ o ▶ varias veces hasta que en la pantalla aparezca el idioma que desee.
- 2 Pulse ✓ para guardar.

Selección de un idioma diferente después de la configuración inicial

- 1 En el panel de control, pulse **Valores**.
- 2 Pulse ◀ o ▶ varias veces hasta que aparezca **Inst. disp..**
- 3 Pulse ✓.
- 4 Pulse ◀ o ▶ varias veces hasta que aparezca **Idioma**.
- 5 Pulse ✓.
- 6 Pulse ◀ o ▶ varias veces hasta que en la pantalla aparezca el idioma que desee.
- 7 Pulse ✓ para guardar.

Nota: Si no entiende el idioma de la pantalla, consulte “Restablecimiento a los valores predeterminados de fábrica” en la página 105.

El botón de encendido no está iluminado

A continuación se describen posibles soluciones. Pruebe una o varias de las que se indican a continuación:



Pulsación del botón de encendido

Compruebe que la impresora está conectada pulsando .

Desconexión y nueva conexión del cable de alimentación.

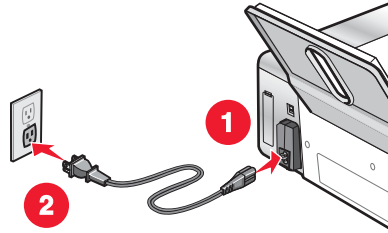
- 1 Desconecte el cable de alimentación de la toma mural y a continuación, de la impresora.
- 2 Conecte el cable al puerto de la fuente de alimentación de la impresora.



- 3 Enchufe el cable a una toma de corriente que hayan utilizado otros aparatos eléctricos.
- 4 Si el indicador luminoso  no está encendido, pulse .

El software no se instala

A continuación, se describen posibles soluciones. Pruebe una o varias de las que se indican a continuación:

Compruebe el sistema operativo

Los sistemas operativos siguientes son compatibles: Windows 2000, Windows XP, Windows Vista y Mac OS X.

Nota: Los usuarios de Windows 2000 deberán utilizar Service Pack 3 o posterior.

Compruebe los requisitos del sistema

Asegúrese de que el equipo cumple los requisitos mínimos del sistema que figuran en la caja de la impresora.

Compruebe la conexión USB

- 1 Compruebe que el cable USB no haya sufrido ningún daño evidente.
- 2 Conecte firmemente el extremo cuadrado del cable USB a la parte trasera de la impresora.
- 3 Conecte firmemente el extremo rectangular del cable USB al puerto USB del equipo.

El puerto USB se indica con el símbolo USB .

Compruebe la conexión inalámbrica



Compruebe que el indicador luminoso de Wi-Fi está encendido. Para obtener más información, consulte "Descripción de los componentes de la impresora" en la página 17.

Nota: Sólo la 4500 Series incluye un servidor de impresión inalámbrica interno instalado.

Vuelva a instalar el software

- 1 Apague el equipo y, a continuación, reinicielo.
- 2 Haga clic en **Cancelar** en todas las pantallas Se ha encontrado nuevo hardware.
- 3 Introduzca el CD y, a continuación, siga las instrucciones que aparecen en la pantalla del equipo para volver a instalar el software.

Vuelva a conectar la fuente de alimentación

- 1 Pulse  para apagar la impresora.
- 2 Desconecte el cable de alimentación de la toma mural.
- 3 Desconecte con cuidado la fuente de alimentación de la impresora.
- 4 Vuelva a conectar la fuente de alimentación a la impresora.
- 5 Conecte el cable de alimentación a la toma mural.
- 6 Pulse  para encender la impresora.

Desactive los programas antivirus.

- 1 Cierre todas las aplicaciones de software que estén abiertas.
- 2 Desactive los programas antivirus.
- 3 Haga doble clic en el icono **Mi PC**.
En Windows XP, haga clic en **Inicio** para acceder al icono Mi PC.
- 4 Haga doble clic en el icono **Unidad de CD**.
- 5 Si es necesario, haga doble clic en **setup.exe**.
- 6 Siga las instrucciones que aparecen en pantalla para instalar el software.

Desinstale y vuelva a instalar el software

Desinstale el software de la impresora y, a continuación, vuelva a instalarlo. Para obtener más información, consulte “Desinstalación y reinstalación del software” en la página 106.

La página no se imprime

A continuación, se describen posibles soluciones. Pruebe una o varias de las que se indican a continuación:

Compruebe los mensajes

Si aparece un mensaje de error, consulte “Mensajes de error” en la página 99.

Compruebe la alimentación

Si el indicador luminoso  no está encendido, consulte “El botón de encendido no está iluminado” en la página 83.

Vuelva a cargar el papel

Retire el papel y vuelva a cargarlo.

Compruebe el nivel de tinta

Compruebe los niveles de tinta e instale cartuchos de impresión nuevos si es necesario.

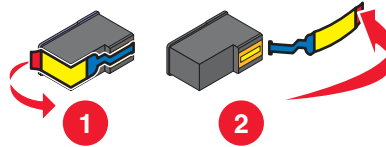

Compruebe los cartuchos

- 1 Retire los cartuchos de impresión.
- 2 Asegúrese de que se ha retirado el adhesivo y el precinto.





- 3 Vuelva a colocar los cartuchos.

Compruebe la configuración predeterminada de la impresora y de pausa

- 1 Haga clic en las siguientes opciones:
 - En Windows XP (menú Inicio predeterminado): **Inicio → Impresoras y faxes.**
 - En Windows XP (menú Inicio clásico): **Inicio → Configuración → Impresoras y faxes.**
 - En Windows Vista (menú Inicio predeterminado):  → **Panel de control → Impresoras** (en Hardware y sonidos).
 - En Windows Vista (menú Inicio clásico):  → **Impresoras.**
- 2 Haga doble clic en el dispositivo de cola de impresión.
- 3 Haga clic en **Impresora**.
 - Asegúrese de que la opción Interrumpir impresión no está seleccionada.
 - Si no aparece una marca de verificación junto a Establecer como impresora predeterminada, debe seleccionar el dispositivo de cola de impresión para cada archivo que desee imprimir.

Vuelva a conectar la fuente de alimentación

- 1 Pulse  para apagar la impresora.
- 2 Desconecte el cable de alimentación de la toma mural.
- 3 Desconecte con cuidado la fuente de alimentación de la impresora.
- 4 Vuelva a conectar la fuente de alimentación a la impresora.
- 5 Conecte el cable de alimentación a la toma mural.
- 6 Pulse  para encender la impresora.

Desinstalación y reinstalación del software

Desinstale el software de la impresora y, a continuación, vuelva a instalarlo. Para obtener más información, consulte “Desinstalación y reinstalación del software” en la página 106.

No se puede imprimir desde una cámara digital con PictBridge

A continuación se describen posibles soluciones. Pruebe una o varias de las que se indican a continuación:

Active la impresión PictBridge en la cámara

Para activar la impresión PictBridge en la cámara, seleccione el modo USB adecuado. Para obtener más información, consulte la documentación de la cámara digital.

Asegúrese de que la cámara es una cámara digital compatible con PictBridge

- 1 Desconecte la cámara.
- 2 Conecte una cámara digital compatible con PictBridge al puerto PictBridge. Consulte la documentación de la cámara digital para determinar si es compatible con PictBridge.

Compruebe el cable USB

Utilice sólo el cable USB suministrado con la cámara.

Retire las tarjetas de memoria

Retire todas las tarjetas de memoria de la impresora.

Compruebe los mensajes.

Si aparece un mensaje de error en pantalla, consulte “Mensajes de error” en la página 99.

Solución de problemas de impresión

- “Impresiones de fotografías incompletas 4 x 6 pulg. (10 x 15 cm) mediante una cámara digital compatible con PictBridge” en la página 87
- “Mejora de la calidad de impresión” en la página 87
- “Calidad baja de textos y gráficos” en la página 88
- “La calidad en los bordes de la página es baja” en la página 89
- “La velocidad de impresión es lenta” en la página 90
- “Impresiones parciales de documentos o de fotografías” en la página 91
- “Manchas en las fotos” en la página 91
- “Los niveles de tinta no parecen correctos” en la página 91
- “Los niveles de tinta descienden demasiado rápido” en la página 91

Impresiones de fotografías incompletas 4 x 6 pulg. (10 x 15 cm) mediante una cámara digital compatible con PictBridge

















Asegúrese de que los tamaños de la fotografía y del papel están configurados correctamente

La impresora muestra el mensaje **Error de tamaño de papel/fotografía** cuando el tamaño de fotografía seleccionado no coincide con el tamaño de papel establecido. Esto ocurre normalmente cuando se intenta imprimir desde una cámara digital compatible con PictBridge. Es posible que haya configurado la opción de menú **Tamaño de fotografía** del panel de control de la impresora en tamaño **8,5 x 11 pulg.** o **5 x 7 pulg.**, pero el valor de la cámara presenta un tamaño de impresión de **4 x 6 pulg.** o **L**. Asegúrese de que el tamaño de fotografía seleccionado es **4 x 6 pulg.** o **10 x 15 cm**, en función del tamaño de fotografía que se use normalmente en su país o región.

- Compruebe que el papel de fotografía de 4 x 6 pulg. (10 x 15 cm) está cargado de modo correcto en la bandeja de papel.
- Si la cámara le permite cambiar el valor de tamaño de impresión, cambie la selección de tamaño de impresión a 4 x 6 pulg. (10 x 15 cm) en la cámara digital compatible con Pictbridge.
- Si la cámara no le permite cambiar el valor de tamaño de papel, utilice el panel de control para cambiarlo a 4 x 6 pulg. (10 x 15 cm).

- 1 Conecte el cable USB incluido con la cámara a ésta e introduzca el otro extremo en el puerto PictBridge en la parte frontal de la impresora.
- 2 Encienda la cámara y elija la primera fotografía mediante el panel de control de la cámara.
- 3 Espere a que aparezca el mensaje **Impresión PictBridge** en la pantalla del panel de control de la impresora.

Nota: Si aparece **Error de tamaño de papel/fotografía**, pulse **X** para borrar el mensaje de error.

- 4 Pulse .
- 5 Pulse  o  varias veces hasta que aparezca **Tamaño de fotografía**.
- 6 Pulse .
- 7 Pulse  o  varias veces hasta que aparezca **4 x 6 pulgadas** o **10 x 15 cm**.
- 8 Pulse .
- 9 Pulse  o  varias veces hasta que aparezca **Configuración de papel**.
- 10 Pulse .
- 11 Pulse  o  varias veces hasta que aparezca **Tamaño de papel**.
- 12 Pulse .
- 13 Pulse  o  varias veces hasta que aparezca **10 x 15 cm**.
- 14 Pulse .
- 15 Pulse **Inicio en color** o **Inicio en negro**.

Mejora de la calidad de impresión

A continuación, se describen posibles soluciones. Pruebe una o varias de las que se indican a continuación:

Compruebe el papel

- Utilice el papel adecuado para el documento. Si va a imprimir fotografías o imágenes de alta calidad, utilice papel fotográfico Lexmark para obtener resultados óptimos.
- Utilice papel de mayor gramaje o blanco brillante.

Seleccione un valor superior de calidad de impresión

- 1 Dependiendo del trabajo de impresión, pulse **Modo de copia, Modo de escaneo, o Tarjeta fotográfica.**
- 2 Pulse .
- 3 Pulse ◀ o ▶ varias veces hasta que aparezca **Calidad.**
- 4 Pulse ✓.
- 5 Pulse ◀ o ▶ varias veces hasta que aparezca la calidad que desee.
- 6 Pulse ✓.

Compruebe los cartuchos de impresión

Si, después de realizar estos procedimientos, la calidad de impresión del documento no es la deseada, siga los pasos que se indican a continuación:

- 1 Alinee los cartuchos de impresión. Para obtener más información, consulte “Alineación de cartuchos de impresión” en la página 76.
Si la calidad de la impresión no mejora, continúe con el paso 2.
- 2 Limpie los inyectores de los cartuchos de impresión. Para obtener más información, consulte “Limpieza de los inyectores de los cartuchos de impresión” en la página 77.
Si la calidad de la impresión no mejora, continúe con el paso 3.
- 3 Extraiga los cartuchos de impresión e introdúzcalos de nuevo. Para obtener más información, consulte “Extracción de cartuchos de impresión usados” en la página 74 y “Instalación de los cartuchos de impresión” en la página 74.
Si la calidad de la impresión no mejora, continúe con el paso 4.
- 4 Limpie los contactos y los inyectores de impresión. Para obtener más información, consulte “Limpieza de los contactos e inyectores de los cartuchos de impresión” en la página 77.
Si todavía no está satisfecho con la calidad de impresión obtenida, sustituya los cartuchos de impresión. Para obtener más información, consulte “Realización de pedidos de consumibles” en la página 78.

Calidad baja de textos y gráficos

- Páginas en blanco
- Impresión oscura
- Impresión apagada
- Colores incorrectos
- Impresión con bandas claras y oscuras
- Líneas inclinadas
- Manchas
- Rayas
- Líneas en blanco en la impresión

A continuación se describen posibles soluciones. Pruebe una o varias de las que se indican a continuación:

Compruebe el nivel de tinta

Compruebe los niveles de tinta e instale cartuchos de impresión nuevos si es necesario.

Revise los pasos para mejorar la calidad de impresión

Consulte “Mejora de la calidad de impresión” en la página 87.

Retire las hojas a medida que se imprimen

Para evitar que aparezcan manchas de tinta, retire las hojas según salen y déjelas secar cuando utilice los siguientes tipos de materiales:

- Documentos con gráficos o imágenes
- Papel fotográfico
- Papel mate de gran gramaje o papel brillante
- Transparencias
- Etiquetas
- Sobres
- Transferencias térmicas

Nota: Es posible que las transparencias tarden hasta 15 minutos en secarse.

Utilice una marca de papel diferente

Cada marca de papel acepta la tinta de forma diferente e imprime con variaciones de color. Si va a imprimir fotografías o imágenes de alta calidad, utilice Papel fotográfico Lexmark o Papel fotográfico de primera calidad de Lexmark para obtener resultados óptimos.

Compruebe el estado del papel

Utilice únicamente papel nuevo y sin arrugas.

Desinstalación y reinstalación del software

Es posible que el software no esté instalado correctamente. Para obtener más información, consulte “Desinstalación y reinstalación del software” en la página 106.

La calidad en los bordes de la página es baja

A continuación, se describen posibles soluciones. Pruebe una o varias de las que se indican a continuación:

Compruebe los valores de impresión mínimos



A no ser que esté utilizando la función sin bordes, utilice estos valores de margen mínimos:

- Márgenes derecho e izquierdo:
 - 6,35 mm (0,25 in) para papel de tamaño Carta
 - 3,37 mm (0,133 in) para todos los tamaños excepto Carta
- Margen superior: 1,7 mm (0,067 in)
- Margen inferior: 12,7 mm (0,5 in)



Seleccione la función de impresión Sin bordes

- 1 En la aplicación de software, haga clic en **Archivo → Imprimir**.
- 2 Haga clic en **Propiedades, Preferencias, Opciones o Configuración**.
- 3 Haga clic en **Presentación de impresión**.
- 4 Haga clic en **Sin bordes**.

Seleccione la función de cambio de tamaño Sin bordes (al copiar)

- 1 Pulse .
- 2 Pulse ◀ o ▶ varias veces hasta que aparezca **Cambiar tamaño**.
- 3 Pulse ✓.
- 4 Pulse ◀ o ▶ varias veces hasta que aparezca **Sin bordes**.
- 5 Pulse ✓.
- 6 Pulse **Inicio en color** o **Inicio en negro**, o pulse  para volver al menú Copiar y seleccionar el número de copias que desee.

Seleccione la función de fotos Sin bordes (al imprimir fotos)

- 1 Pulse .
- 2 Pulse ◀ o ▶ varias veces hasta que aparezca **Presentación**.
- 3 Pulse ✓.
- 4 Pulse ◀ o ▶ varias veces hasta que aparezca **Sin bordes**.
- 5 Pulse ✓.
- 6 Pulse **Inicio en color** o **Inicio en negro**, o pulse  para volver al menú Tarjeta fotográfica para seleccionar las fotos que desea imprimir.

Asegúrese de que utiliza papel fotográfico

La impresión sin bordes requiere papel fotográfico. Si se selecciona la función Sin bordes cuando se imprime en papel normal, se imprimen los márgenes pequeños.

Asegúrese de que el tamaño del papel coincide con los valores de la impresora

- 1 En la aplicación de software, haga clic en **Archivo** → **Imprimir**.
- 2 Haga clic en **Propiedades**, **Preferencias**, **Opciones** o **Configuración**.
- 3 Haga clic en **Configuración de papel**.
- 4 Compruebe el tamaño del papel.

La velocidad de impresión es lenta

A continuación, se describen posibles soluciones. Pruebe una o varias de las que se indican a continuación:

Aumente al máximo la velocidad de procesamiento del equipo

- Cierre todas las aplicaciones que no estén en uso.
- Reduzca el número y el tamaño de los gráficos y de las imágenes del documento.
- Retire todas las fuentes que no utilice del sistema.

Amplíe la memoria

Considere la posibilidad de adquirir más memoria RAM.

Seleccione un valor más bajo de calidad de impresión

- 1 En la aplicación de software, haga clic en **Archivo** → **Imprimir**.
- 2 Haga clic en **Propiedades, Preferencias, Opciones** o **Configuración**.
- 3 Haga clic en **Calidad/Copias**.
- 4 En la sección Calidad/Velocidad, seleccione una calidad de impresión más baja.

Desinstalación y reinstalación del software

Para obtener más información, consulte “Desinstalación y reinstalación del software” en la página 106.

Impresiones parciales de documentos o de fotografías

A continuación se describen posibles soluciones. Pruebe una o varias de las que se indican a continuación:

Compruebe la colocación del documento

Asegúrese de que el documento o la fotografía se ha cargado boca abajo en el cristal del escáner en la esquina superior izquierda.

Compruebe el tamaño del papel

Asegúrese de que el tamaño de papel que utiliza coincide con el tamaño de documento o fotografía seleccionado.

Manchas en las fotos

Para evitar que aparezcan manchas, procure no tocar la superficie de una foto impresa. Para obtener mejores resultados, retire las hojas impresas de una en una de la bandeja de salida y deje que se sequen durante al menos 24 horas antes de apilarlas, mostrarlas o almacenarlas.

Los niveles de tinta no parecen correctos

A continuación, se describen posibles soluciones. Pruebe una o varias de las que se indican a continuación:

¿Está imprimiendo gráficos o fotografías?

Cuando imprima documentos con una gran cantidad de gráficos o con el valor Fotográfica en Calidad/Velocidad, la impresora utiliza más tinta. La calidad de impresión que seleccione y el tipo de documentos que imprima afecta a la cantidad de tinta que utiliza la impresora.

¿Está imprimiendo un archivo grande?

Los niveles de tinta que aparecen en el software de la impresora no se actualizan durante un trabajo de impresión; representan el nivel de tinta existente al inicio de un trabajo de impresión. Por esta razón, los niveles de tinta parecen ser incoherentes en la ventana Estado de impresión cuando se imprime un archivo grande.

Los niveles de tinta descienden demasiado rápido

A continuación, se describen posibles soluciones. Pruebe una o varias de las que se indican a continuación:

¿Está imprimiendo fotografías o documentos con un gran número de gráficos?

Debido a que las fotos y los gráficos requieren más tinta que los documentos de texto, el gasto de tinta aumenta cuando éstos se imprimen.

¿Está imprimiendo con el valor **Óptima** para el ajuste **Calidad/Velocidad**?

Para reducir el uso de tinta, seleccione **Óptima** sólo si está imprimiendo en papel mate de gran gramaje o fotográfico. En el resto de tipos de papel se imprime mejor con un valor **Calidad/Velocidad** inferior. Utilice el valor **Rápida** o **Normal** para imprimir la mayoría de los documentos de texto.

Solución de problemas de copia

- “La fotocopiadora no responde” en la página 92
- “La unidad del escáner no se cierra” en la página 92
- “Baja calidad de copia” en la página 92
- “Copias parciales de documentos o fotografías” en la página 93

La fotocopiadora no responde

A continuación se describen posibles soluciones. Pruebe una o varias de las que se indican a continuación:

Compruebe los mensajes.

Si aparece un mensaje de error, consulte “Mensajes de error” en la página 99.

Compruebe la alimentación

Si el indicador luminoso  no está encendido, consulte “El botón de encendido no está iluminado” en la página 83.

Desinstalación y reinstalación del software

Para obtener más información, consulte “Desinstalación y reinstalación del software” en la página 106.

La unidad del escáner no se cierra

- 1 Levante la unidad del escáner.
- 2 Elimine la obstrucción con la unidad del escáner abierta.
- 3 Baje la unidad del escáner.

Baja calidad de copia

- Páginas en blanco
- Patrón en forma de tablero de ajedrez
- Gráficos o imágenes distorsionados
- Faltan caracteres
- Impresión apagada
- Impresión oscura
- Líneas inclinadas
- Manchas
- Rayas
- Caracteres inesperados
- Líneas blancas en la impresión

A continuación, se describen posibles soluciones. Pruebe una o varias de las que se indican a continuación:

Compruebe los mensajes

Si aparece un mensaje de error, consulte “Mensajes de error” en la página 99.

Compruebe el nivel de tinta

Compruebe los niveles de tinta e instale un cartucho de impresión nuevo si es necesario.

Limpie el cristal del escáner

Si el cristal del escáner está sucio, límpielo suavemente con un paño limpio y humedecido con agua que no suelte pelusa.

Revise los pasos para mejorar la calidad de impresión

Consulte “Mejora de la calidad de impresión” en la página 76.

Ajuste el brillo de la copia

- 1 Cargue los documentos boca abajo en el cristal del escáner.
- 2 En el panel de control, pulse **Modo de copia**.
- 3 Pulse **Claro/Oscuro**.
- 4 Pulse ◀ o ▶ varias veces para aclarar u oscurecer la copia.
- 5 Pulse **Inicio en color** o **Inicio en negro**.

Compruebe la calidad de los documentos originales

Si la calidad del original no es satisfactoria, pruebe a utilizar una versión más clara de la imagen o documento.

¿Está escaneando un periódico, una revista o papel brillante o fotográfico?

Si está copiando o escaneando una revista, un periódico o papel brillante o fotográfico, consulte “Eliminación de patrones ondulados de fotografías, revistas o periódicos escaneados” en la página 70.

Compruebe la colocación del documento

Asegúrese de que el documento o la fotografía se ha cargado hacia abajo en el cristal del escáner en la esquina superior izquierda.

Copias parciales de documentos o fotografías

A continuación se describen posibles soluciones. Pruebe una o varias de las que se indican a continuación:

Compruebe la colocación del documento

Asegúrese de que el documento o la fotografía se ha cargado boca abajo en el cristal del escáner en la esquina superior izquierda.

Compruebe el tamaño del papel

Asegúrese de que el tamaño de papel que utiliza coincide con el tamaño que ha seleccionado.

Compruebe el valor de Tamaño original

Asegúrese de que el valor de Tamaño original es **Automático** o el tamaño del documento original que esté copiando.

Solución de problemas de escaneo

- “El escáner no responde” en la página 94
- “No se ha realizado con éxito el escaneo” en la página 94
- “El escaneo tarda demasiado tiempo o bloquea el equipo” en la página 95
- “Baja calidad de la imagen escaneada” en la página 95

- “Escaneos parciales de documentos o fotografías” en la página 96
- “No se puede escanear en el equipo a través de una red” en la página 96

El escáner no responde

A continuación, se describen posibles soluciones. Pruebe una o varias de las que se indican a continuación:



Compruebe los mensajes

Si aparece un mensaje de error, consulte “Mensajes de error” en la página 99.

Compruebe la alimentación

Si el indicador luminoso  no está encendido, consulte “El botón de encendido no está iluminado” en la página 83.

Compruebe la configuración predeterminada de la impresora y de pausa

- 1 Haga clic en las siguientes opciones:
 - En Windows XP (menú Inicio predeterminado): **Inicio → Impresoras y faxes.**
 - En Windows XP (menú Inicio clásico): **Inicio → Configuración → Impresoras y faxes.**
 - En Windows Vista (menú Inicio predeterminado):  → **Panel de control → Impresoras** (en Hardware y sonidos).
 - En Windows Vista (menú Inicio clásico):  → **Configuración → Impresoras.**
- 2 Haga doble clic en el dispositivo de cola de impresión.
- 3 Haga clic en **Impresora.**
 - Asegúrese de que la opción Interrumpir impresión no está seleccionada.
 - Si aparece una marca de verificación junto a Establecer como impresora predeterminada, deberá seleccionar el dispositivo de cola de impresión por cada archivo que desee imprimir.

Desinstalación y reinstalación del software

Para obtener más información, consulte “Desinstalación y reinstalación del software” en la página 106.

No se ha realizado con éxito el escaneo

A continuación, se describen posibles soluciones. Pruebe una o varias de las que se indican a continuación:

Compruebe la conexión del cable USB

- 1 Compruebe que el cable USB no haya sufrido ningún daño evidente.
- 2 Conecte firmemente el extremo cuadrado del cable USB a la parte trasera de la impresora.
- 3 Conecte firmemente el extremo rectangular del cable USB al puerto USB del equipo.

El puerto USB se indica con el símbolo USB .

Reiniciar equipo

Apague el equipo y, a continuación, reinicielo.

Desinstalación y reinstalación de software

Para obtener más información, consulte “Desinstalación y reinstalación del software” en la página 106.

El escaneo tarda demasiado tiempo o bloquea el equipo

A continuación, se describen posibles soluciones. Pruebe una o varias de las que se indican a continuación:

Cierre el resto de software

Cierre todos los programas que no se estén utilizando.

Cambie el valor de resolución de escaneo por uno inferior

- 1 Cargue un documento original hacia abajo en el cristal del escáner.
- 2 En el escritorio, haga doble clic en el icono **Lexmark Imaging Studio**.
- 3 En el panel izquierdo de la pantalla Bienvenida, haga clic en **Escanear**.
- 4 Haga clic en **Valores personalizados**.
- 5 Seleccione una resolución de escaneo inferior.
- 6 Haga clic en **Inicio**.

Baja calidad de la imagen escaneada

A continuación, se describen posibles soluciones. Pruebe una o varias de las que se indican a continuación:

Compruebe los mensajes

Si aparece un mensaje de error, consulte “Mensajes de error” en la página 99.

Limpie el cristal del escáner

Si el cristal del escáner está sucio, límpielo suavemente con un paño limpio y humedecido con agua que no suelte pelusa.

Ajuste la calidad de escaneo

- 1 Cargue un documento original hacia abajo en el cristal del escáner.
- 2 En el escritorio, haga doble clic en el icono **Lexmark Imaging Studio**.
- 3 En el panel izquierdo de la pantalla de bienvenida, haga clic en **Escanear**.
- 4 Haga clic en **Valores personalizados**.
- 5 Seleccione una resolución de escaneo superior.
- 6 Haga clic en **Inicio**.

Revise los pasos para mejorar la calidad de impresión

Consulte “Mejora de la calidad de impresión” en la página 76.

¿Está escaneando un periódico, una revista o papel brillante o fotográfico?

Si está copiando o escaneando una revista, un periódico o papel brillante o fotográfico, consulte “Eliminación de patrones ondulados de fotografías, revistas o periódicos escaneados” en la página 70.

Compruebe la calidad de los documentos originales

Si la calidad del original no es satisfactoria, pruebe a utilizar una versión más clara de la imagen o documento.

Compruebe la colocación del documento

Asegúrese de que el documento o la fotografía se ha cargado hacia abajo en el cristal del escáner en la esquina superior izquierda.

Escaneos parciales de documentos o fotografías

A continuación se describen posibles soluciones. Pruebe una o varias de las que se indican a continuación:

Compruebe la colocación del documento

Asegúrese de que el documento o la fotografía se ha cargado boca abajo en el cristal del escáner en la esquina superior izquierda.

Compruebe el tamaño del papel

Asegúrese de que el tamaño de papel que utiliza coincide con el tamaño que ha seleccionado.

Compruebe el valor de Tamaño original

Asegúrese de que el valor de Tamaño original es **Detección automática** o el tamaño del documento original que esté escaneando.

No se puede escanear en el equipo a través de una red



Consulte “Escaneo en el equipo a través de una red” en la página 67.

Solución de problemas de atascos y alimentación de papel



- “Atasco de papel en la impresora” en la página 96
- “Atasco de papel en la bandeja de papel” en la página 96
- “Error de alimentación de papel normal o especial” en la página 97
- “La impresora no admite papel normal, sobres ni papel especial” en la página 97
- “Atascos de papel de banner” en la página 98

Atasco de papel en la impresora

Extraiga la bandeja de papel de modo manual

- 1 Pulse  para apagar la impresora.
- 2 Agarre el papel con firmeza y extráigalo del dispositivo con cuidado.
- 3 Pulse  para volver a encender la impresora.

Atasco de papel en la bandeja de papel

- 1 Pulse  para apagar la impresora.
- 2 Agarre el papel con firmeza y extráigalo del dispositivo con cuidado.
- 3 Pulse  para volver a encender la impresora.

Error de alimentación de papel normal o especial

A continuación se describen posibles soluciones en caso de fallo en la alimentación del papel normal o especial, de impresiones inclinadas, o si se pegan o adhieren varias hojas. Pruebe una o varias de las que se indican a continuación:

Compruebe el estado del papel

Utilice únicamente papel nuevo y sin arrugas.

Compruebe la carga de papel

- Cargue una cantidad más pequeña de papel en la impresora.
- Cargue el papel con la cara de impresión hacia arriba. (Si no está seguro de cuál es la cara imprimible, consulte las instrucciones que se incluyen con el papel).

Consulte “Carga de varios tipos de papel” en la página 36 para obtener información sobre:

- Cantidad máxima de carga en función del tipo de papel
- Instrucciones de carga específicas para papel normal y especial compatible

Extraiga cada página una vez se haya imprimido

Extraiga las páginas a medida que las expulse la impresora y deje que se sequen antes de apilarlas.

Ajuste las guías del papel

Ajuste las guías del papel:

- Si utiliza un papel con una anchura inferior a 21,5 cm (8,5 in)
- Para que descansa en los bordes del papel o material, asegurándose de que no se tuerce

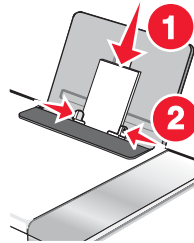

La impresora no admite papel normal, sobres ni papel especial

A continuación, se describen posibles soluciones. Pruebe una o varias de las que se indican a continuación:

Compruebe que no haya atascos de papel

Compruebe que no haya atascos de papel y, si los hay, elimínelos. Para obtener más información, consulte “Atasco de papel en la impresora” en la página 96 e “Atasco de papel en la bandeja de papel” en la página 96.

Compruebe la carga de papel

- Compruebe que se ha cargado correctamente el papel especial. Para obtener más información, consulte “Carga de varios tipos de papel” en la página 36.
- Pruebe a cargar una página, un sobre o una hoja de papel especial cada vez.

Compruebe la configuración predeterminada de la impresora y de pausa.

1 Haga clic en:

- En Windows XP (menú Inicio predeterminado): **Inicio → Impresoras y faxes.**
- En Windows XP (menú Inicio clásico): **Inicio → Configuración → Impresoras y faxes.**
- En Windows Vista (menú Inicio predeterminado):  → **Panel de control → Impresoras** (debajo de Hardware y sonidos).
- En Windows Vista (menú Inicio clásico):  → **Configuración → Impresoras.**

2 Haga doble clic en el dispositivo de cola de impresión.

3 Haga clic en **Impresora.**

- Asegúrese de que la opción Interrumpir impresión no está seleccionada.
- Si no aparece una marca de verificación junto a Establecer como impresora predeterminada, debe seleccionar el dispositivo de cola de impresión para cada archivo que desee imprimir.

Atascos de papel de banner

A continuación se describen posibles soluciones. Pruebe una o varias de las que se indican a continuación:

Despeje los atascos de papel de banner

- 1 Pulse  para apagar la impresora.
- 2 Retire el papel de banner atascado de la impresora.

Revise la lista de comprobación de impresión de banners

- Utilice únicamente la cantidad de hojas necesarias para el banner.
- Seleccione los valores siguientes para que la impresora admita el papel de manera continua y sin atascos:
 - 1 Con un documento abierto, haga clic en **Archivo → Imprimir.**
 - 2 Haga clic en **Propiedades, Preferencias, Opciones o Configuración.**
 - 3 Seleccione la ficha **Configuración de papel.**
 - 4 En el área Tamaño de papel, seleccione **Banner.**
 - 5 Seleccione el tamaño **Banner carta** o **Banner A4.**
 - 6 Seleccione **Vertical** u **Horizontal.**
 - 7 Haga clic en **Aceptar.**
 - 8 Haga clic en **Aceptar** o **Imprimir.**

Solución de problemas de tarjetas de memoria

- “No se puede introducir la tarjeta de memoria” en la página 98
- “No sucede nada al introducir la tarjeta de memoria” en la página 99

No se puede introducir la tarjeta de memoria

A continuación se describen posibles soluciones. Pruebe una o varias de las que se indican a continuación:

Compruebe el tipo de tarjeta de memoria

Asegúrese de que el tipo de tarjeta de memoria que está utilizando se puede usar en la impresora. Para obtener más información, consulte “Introducción de tarjetas de memoria” en la página 47.

Compruebe la colocación de la tarjeta de memoria

Compruebe que ha introducido la tarjeta de memoria en la ranura correspondiente. Para obtener más información, consulte “Introducción de tarjetas de memoria” en la página 47.

No sucede nada al introducir la tarjeta de memoria

A continuación se describen posibles soluciones. Pruebe una o varias de las que se indican a continuación:

Vuelva a introducir la tarjeta de memoria.

Es posible que haya introducido la tarjeta de memoria demasiado despacio. Retire la tarjeta de memoria y vuelva a introducirla rápidamente.

Compruebe la colocación de la tarjeta de memoria.

Compruebe que ha introducido la tarjeta de memoria en la ranura correspondiente. Para obtener más información, consulte “Introducción de tarjetas de memoria” en la página 47.

Compruebe el tipo de tarjeta de memoria

Asegúrese de que el tipo de tarjeta de memoria que está utilizando se puede usar en la impresora. Para obtener más información, consulte “Introducción de tarjetas de memoria” en la página 47.

Compruebe si la tarjeta de memoria está dañada.

Compruebe que la tarjeta de memoria no ha sufrido ningún daño evidente.

Compruebe si la tarjeta de memoria contiene fotos.

Introduzca una tarjeta de memoria que contenga fotos. La impresora leerá fotografías creadas con formato JPEG. Para obtener más información, consulte la documentación que se facilita con la cámara digital.

Compruebe que el USB está conectado.

- 1 Compruebe que el cable USB no haya sufrido ningún daño evidente.
- 2 Conecte firmemente el extremo cuadrado del cable USB a la parte trasera de la impresora.
- 3 Conecte firmemente el extremo rectangular del cable USB al puerto USB del equipo.

El puerto USB se indica con el símbolo USB .

Mensajes de error

Error de alineación

A continuación se describen posibles soluciones. Pruebe una o varias de las que se indican a continuación:

Extracción del precinto del cartucho de impresión

- 1 Extraiga el cartucho de impresión.
- 2 Asegúrese de que se ha retirado el adhesivo y el precinto.

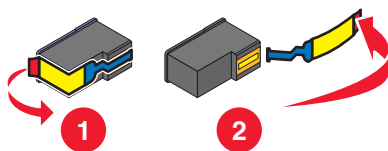

- 3 Vuelva a introducir el cartucho.
- 4 Pulse ✓ para alinear el cartucho.

Para obtener más información, consulte “Alineación de cartuchos de impresión” en la página 76.

Utilización de papel nuevo



Cargue únicamente papel normal y sin marcas para alinear el cartucho.

La impresora leerá las marcas del papel usado, lo que podría provocar la aparición de un mensaje de error de alineación.

Nivel bajo negro / Nivel bajo color / Nivel bajo de tinta para fotografía



- 1 Compruebe los niveles de tinta indicados e instale uno o varios cartuchos nuevos, si es necesario.
Para realizar pedidos de consumibles, consulte “Realización de pedidos de consumibles” en la página 78.
- 2 Pulse ✓ para continuar.

Error de cartucho (1102, 1203, 1204 o 120F)

- 1 Extraiga los cartuchos de impresión y cierre las cubiertas.
- 2 Desconecte el cable de alimentación de la toma de corriente.
- 3 Vuelva a conectar el cable de alimentación a la toma de corriente.
- 4 Si el botón  no está iluminado, pulse .
- 5 Vuelva a colocar los cartuchos de impresión.

Si el error no vuelve a aparecer, el problema se habrá solucionado.

Si el problema persiste, uno de los cartuchos no funciona correctamente. Siga este procedimiento para determinar qué cartucho no funciona correctamente.

- 1 Extraiga los cartuchos de impresión y cierre las cubiertas.
- 2 Desconecte el cable de alimentación de la toma de corriente.
- 3 Vuelva a conectar el cable de alimentación a la toma de corriente.
- 4 Si el botón  no está iluminado, pulse .
- 5 Vuelva a introducir el cartucho de impresión negro (o fotográfico).
- 6 Si el error:
 - persiste, sustituya el cartucho de impresión negro (o fotográfico) por uno nuevo;
 - desaparece, introduzca de nuevo el cartucho de color.
- 7 Si el error persiste, sustituya el cartucho de color por uno nuevo.

Eliminar atasco en el carro de impresión

A continuación se describen posibles soluciones. Pruebe una o varias de las que se indican a continuación:

Elimine las obstrucciones

- 1 Levante la unidad del escáner.
- 2 Retire cualquier objeto que obstaculice la trayectoria del carro del cartucho de impresión.

- 3 Asegúrese de que las cubiertas de los carros de los cartuchos están cerradas.

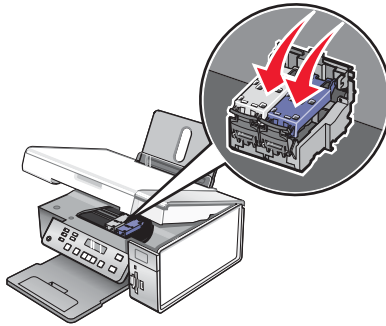

- 4 Cierre la unidad del escáner.

- 5 Pulse ✓.

Retire los cartuchos de impresión

- 1 Asegúrese de que la impresora está encendida.
- 2 Levante la unidad del escáner.
- 3 Extraiga los dos cartuchos de impresión.
- 4 Asegúrese de que las cubiertas de los carros de los cartuchos están cerradas.
- 5 Cierre la unidad del escáner.
- 6 Pulse ⏻ para apagar la impresora.
- 7 Desconecte el cable de alimentación de la toma mural.
- 8 Vuelva a conectar el cable de alimentación a la toma mural.
- 9 Pulse ⏻ para encender la impresora.
- 10 Vuelva a instalar los cartuchos de impresión. Para obtener más información, consulte “Instalación de los cartuchos de impresión” en la página 74

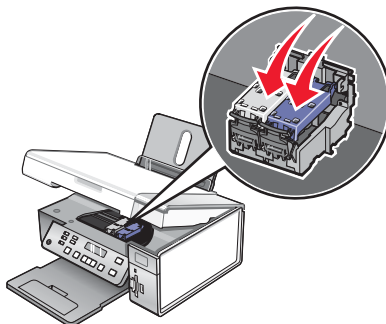

- 11 Cierre la unidad del escáner.

- 12 Conecte el cable de alimentación a la toma mural.

- 13 Pulse ⏻ para encender la impresora.

- 14 Vuelva a instalar los cartuchos de impresión. Para obtener más información, consulte “Instalación de los cartuchos de impresión” en la página 74.

Equipo no conectado

A continuación, se describen posibles soluciones. Pruebe una o varias de las que se indican a continuación:

Compruebe la conexión del equipo

Asegúrese de que su equipo está encendido y conectado a la impresora.

Compruebe el cable USB

- 1 Compruebe que el cable USB no haya sufrido ningún daño evidente.
- 2 Conecte firmemente el extremo cuadrado del cable USB en el puerto USB de la parte posterior de la impresora.
- 3 Conecte firmemente el extremo rectangular del cable USB al puerto USB del equipo.

El puerto USB se indica con el símbolo USB .

Compruebe el servidor de impresión externo

Si utiliza un servidor de impresión externo, asegúrese de que está conectado. Para obtener más información, consulte la documentación del servidor de impresión.

No se ha detectado una página de prueba



El documento colocado en el cristal del escáner no es una página de prueba válida. Para obtener más información, consulte "Impresión de fotografías almacenadas en un dispositivo de memoria mediante la página de prueba" en la página 52.

Error 1104

- 1 Retire los cartuchos de impresión.
- 2 Vuelva a instalar el cartucho negro o fotográfico en el carro izquierdo.
- 3 Vuelva a instalar el cartucho de color en el carro derecho.



Error del cartucho izquierdo / Error del cartucho derecho

Este mensaje puede también aparecer como Error 1205 (cartucho izquierdo) o Error 1206 (cartucho derecho).

- 1 Extraiga el cartucho de impresión que se indica.
- 2 Desconecte el cable de alimentación de la toma de corriente.
- 3 Vuelva a conectar el cable de alimentación a la toma de corriente.
- 4 Si el botón  no está iluminado, pulse .
- 5 Vuelva a insertar el cartucho de impresión.
- 6 Si el error:
 - no vuelve a aparecer, el problema se habrá solucionado;
 - persiste, sustituya el cartucho de impresión por uno nuevo.

Cartucho izquierdo incorrecto / Cartucho derecho incorrecto

- 1 Extraiga el cartucho de impresión que se indica.
- 2 Desconecte el cable de alimentación de la toma de corriente.
- 3 Vuelva a conectar el cable de alimentación a la toma de corriente.

- 4 Si el botón  no está iluminado, pulse .
- 5 Vuelva a insertar el cartucho de impresión.
- 6 Si el error:
 - no vuelve a aparecer, el problema se habrá solucionado;
 - persiste, sustituya el cartucho de impresión por uno nuevo.

Falta el cartucho izquierdo / Falta el cartucho derecho

Faltan uno o ambos cartuchos o no están instalados correctamente. Para obtener más información, consulte “Instalación de los cartuchos de impresión” en la página 74.

Notas:

- Puede realizar copias en color si sólo tiene instalado el cartucho de color.
- Puede imprimir un documento en blanco y negro si sólo tiene instalado el cartucho negro.
- No puede copiar ni imprimir sólo cuando está instalado el cartucho fotográfico.
- Para eliminar el mensaje de error, pulse .

Fallo de memoria

A continuación, se describen posibles soluciones. Pruebe una o varias de las que se indican a continuación:

Reduzca el uso de la memoria

Puede que tenga que:

- Imprimir los faxes recibidos que tenga pendientes.
- Enviar menos páginas.

Seleccione el valor Tras marcación

- 1 En el escritorio, haga doble clic en el icono **Lexmark Imaging Studio**.
- 2 En el panel izquierdo de la pantalla de bienvenida, haga clic en **Configurar y gestionar faxes**.
- 3 Haga clic en **Ajustar la lista de marcación rápida y otros valores de fax**.
- 4 Haga clic en la ficha **Marcación y envío**.
- 5 En el área Opciones de envío, seleccione la opción **Tras marcación** que se encuentra en la sección **Cuándo escanear un documento**.
- 6 Haga clic en **Aceptar**.
- 7 Vuelva a enviar el fax.

No se han seleccionado imágenes

No ha seleccionado ninguna de las opciones en el paso 1 de la página de prueba de fotografías que ha imprimido y escaneado.

- 1 Asegúrese de que ha rellenado completamente los círculos seleccionados.
- 2 Pulse  para continuar.

No se ha realizado ninguna selección del tamaño de la foto/papel

No ha seleccionado ninguna de las opciones en el paso 2 de la página de prueba de fotografías que ha imprimido y escaneado.

- 1 Asegúrese de que ha rellenado completamente los círculos seleccionados.
- 2 Pulse **X** para continuar.

No hay información de la página de prueba

La página de prueba de fotografías que ha imprimido y escaneado no es válida.

Es posible que haya sacado la tarjeta de memoria o la unidad flash de la impresora o que haya apagado la impresora antes de escanear la página de prueba de fotografía.

Para obtener más información, consulte “Impresión de fotografías almacenadas en un dispositivo de memoria mediante la página de prueba” en la página 52.

No se ha detectado ningún archivo de imágenes fotográficas válido

No se han encontrado imágenes compatibles en la tarjeta de memoria o unidad flash.

La impresora leerá fotografías creadas con formato JPEG. Para obtener más información, consulte la documentación que se facilita con la cámara digital.

Sólo se puede elegir una mejora de fotografía cada vez

Ha seleccionado más de una opción en el paso 2 de la página de prueba de fotografías que ha imprimido y escaneado.

- 1 Asegúrese de que ha rellenado completamente sólo un círculo para cada opción.
- 2 Pulse **X** para continuar.

Sólo se puede elegir una selección de fotografía/tamaño cada vez

Ha seleccionado más de una opción en el paso 2 de la página de prueba de fotografías que ha imprimido y escaneado.

- 1 Asegúrese de que ha rellenado completamente sólo un círculo para cada opción.
- 2 Pulse **X** para continuar.

Error de tamaño de foto. La foto debe encajar en la página.

Hay una o más fotografías mayores que el tamaño de papel seleccionado en el menú de la impresora.

- 1 Para eliminar el mensaje de error, pulse **X**.
- 2 Pulse **◀** o **▶** varias veces hasta que aparezca **Tamaño de papel** en la pantalla.
- 3 Pulse **✓**.
- 4 Pulse **◀** o **▶** varias veces para seleccionar la opción de tamaño de papel que se ajuste a la fotografía más grande.
- 5 Pulse **Inicio en color** o **Inicio en negro** para empezar a imprimir.

Error de comunicación PictBridge

Extraiga y vuelva a introducir el cable de USB incluido con la cámara en el puerto PictBridge en la parte frontal de la impresora. Para obtener más información, consulte “Uso de una cámara digital compatible con PictBridge para controlar la impresión de fotos” en la página 56.

Extraiga la tarjeta de la cámara.

La impresora puede leer una cámara digital compatible con PictBridge o una tarjeta de memoria; pero no al mismo tiempo.

- 1 Retire tanto la cámara digital compatible con PictBridge como la tarjeta de memoria.
- 2 Vuelva a introducir sólo uno de los dispositivos anteriores.

El equipo host ha eliminado algunas fotos de la tarjeta.

El equipo ha borrado algunas fotos de la página de prueba de fotografías de la tarjeta de memoria.

Debe imprimir una nueva página de prueba de fotografías.

Para obtener más información, consulte “Impresión de fotografías almacenadas en un dispositivo de memoria mediante la página de prueba” en la página 52.

Se ha producido un problema al leer la tarjeta de memoria.

- Consulte “No se puede introducir la tarjeta de memoria” en la página 98.
- Consulte “No sucede nada al introducir la tarjeta de memoria” en la página 99.

Los valores no se han guardado

A continuación, se describen posibles soluciones. Pruebe una o varias de las que se indican a continuación:

Cambie los valores de tiempo de espera

Si pulsa ✓ para seleccionar un valor, aparece un * junto al valor seleccionado. La impresora recupera los valores predeterminados tras dos minutos de inactividad o si se apaga la impresora. Para obtener información sobre cómo cambiar esta función de tiempo de espera, consulte “Almacenamiento de valores” en la página 27.



Guardar valores para trabajos posteriores

Si pulsa ✓ para seleccionar un valor, aparece un * junto al valor seleccionado. Para obtener información sobre cómo guardar los valores para trabajos posteriores, consulte “Almacenamiento de valores” en la página 27.

Restablecimiento a los valores predeterminados de fábrica

Puede restablecer la impresora a sus valores originales sin necesidad de utilizar los menús de ésta.

Nota: El restablecimiento a los valores predeterminados de fábrica eliminará todos los ajustes seleccionados para la impresora.

- 1 Pulse  para apagar la impresora.
- 2 Mantenga pulsados los botones **Valores** e **Inicio en color** simultáneamente y, a continuación, pulse de nuevo  para volver a encender la impresora.

Idioma aparece en la pantalla, indicándole que la impresora se ha restablecido.

- 3 Pulse ◀ o ▶ hasta que aparezca el idioma que desee.

- 4 Pulse ✓.
- 5 Pulse ◀ o ▶ hasta que aparezca el país o región que desee.
- 6 Pulse ✓.

Desinstalación y reinstalación del software

Si la impresora no funciona correctamente o aparece un mensaje de error de comunicación cuando intenta utilizarla, es posible que necesite desinstalar y volver a instalar el software de la impresora.

- 1 Haga clic en **Inicio** → **Programas** o **Todos los programas** → **Lexmark 3500-4500 Series**.
- 2 Seleccione **Desinstalar**.
- 3 Siga las instrucciones que aparecen en la pantalla del equipo para desinstalar el software de la impresora.
- 4 Reinicie el equipo antes de volver a instalar el software de la impresora.
- 5 Haga clic en **Cancelar** en todas las pantallas Se ha encontrado nuevo hardware.
- 6 Introduzca el CD y, a continuación, siga las instrucciones que aparecen en la pantalla del equipo para volver a instalar el software.

Nota: Si la pantalla de instalación no aparece automáticamente una vez reiniciado el equipo, haga clic en **Inicio** → **Ejecutar** y, a continuación, escriba **D:\setup**, donde **D** es la letra de su unidad de CD-ROM.

Si el software aún no se ha instalado correctamente, visite nuestro sitio web en www.lexmark.com para buscar el software más reciente.

- 1 Seleccione su país o región, excepto en Estados Unidos.
- 2 Haga clic en los vínculos de controladores o descargas.
- 3 Seleccione la familia de impresoras.
- 4 Seleccione el modelo de impresora.
- 5 Seleccione el sistema operativo.
- 6 Seleccione el archivo que desea descargar y siga las instrucciones que aparecen en la pantalla del equipo.

Avisos

Nombre del producto:

Lexmark 3500 Series

Tipo de máquina:

4431

Modelo(s):

001, 003

Nombre del producto:

Lexmark 4500 Series

Tipo de máquina:

4431

Modelo número 2:

W02, W0E, W0J, W12, W1E, W1J

Aviso de la edición

Marzo de 2007

El párrafo siguiente no se aplica a los países en los que tales disposiciones son contrarias a la legislación local: LEXMARK INTERNATIONAL, INC, PROPORCIONA ESTA PUBLICACIÓN «TAL CUAL» SIN GARANTÍA DE NINGÚN TIPO, NI EXPLÍCITA NI IMPLÍCITA, LO QUE INCLUYE, PERO SIN LIMITARSE A ELLO, LAS GARANTÍAS IMPLÍCITAS DE COMERCIALIZACIÓN O IDONEIDAD PARA UN PROPÓSITO EN PARTICULAR. Algunos estados no permiten la renuncia a garantías explícitas ni implícitas en algunas transacciones; por lo tanto, es posible que la presente declaración no se aplique en su caso.

Esta publicación puede incluir inexactitudes técnicas o errores tipográficos. Periódicamente se realizan modificaciones en la presente información; dichas modificaciones se incluyen en ediciones posteriores. Las mejoras o modificaciones en los productos o programas descritos pueden efectuarse en cualquier momento.

Las referencias hechas en esta publicación a productos, programas o servicios no implican que el fabricante tenga la intención de ponerlos a la venta en todos los países en los que opere. Cualquier referencia a un producto, programa o servicio no indica o implica que sólo se pueda utilizar dicho producto, programa o servicio. Se puede utilizar cualquier producto, programa o servicio de funcionalidad equivalente que no infrinja los derechos de la propiedad intelectual. La evaluación y comprobación del funcionamiento junto con otros productos, programas o servicios, excepto aquellos designados expresamente por el fabricante, son responsabilidad del usuario.

Para obtener asistencia técnica de Lexmark, visite support.lexmark.com.

Para obtener información acerca de consumibles y descargas, visite www.lexmark.com.

Si no dispone de acceso a Internet, puede ponerse en contacto con Lexmark por correo electrónico:

Lexmark International, Inc.
Bldg 004-2/CSC
740 New Circle Road NW
Lexington, KY 40550

© 2007 Lexmark International, Inc.

Reservados todos los derechos.

UNITED STATES GOVERNMENT RIGHTS

This software and any accompanying documentation provided under this agreement are commercial computer software and documentation developed exclusively at private expense.

Marcas comerciales

Lexmark y Lexmark con el diseño de diamante son marcas comerciales de Lexmark International, Inc., registradas en los Estados Unidos o en otros países.

PerfectFinish es una marca comercial de Lexmark International, Inc.

El resto de las marcas comerciales pertenecen a sus respectivos propietarios.

Convenciones

Nota: Una *Nota* identifica elementos que pueden resultarle de ayuda.

Advertencia: Las *Advertencias* hacen referencia a elementos que pueden causar daños en el software o hardware del producto.



PRECAUCIÓN: Los comentarios marcados como *Precaución* hacen referencia a elementos que pueden causar lesiones al usuario.



PRECAUCIÓN: Este tipo de *Precaución* indica que no debería *tocar* el área así marcada.



PRECAUCIÓN: Este tipo de *Precaución* indica una *superficie caliente*.



PRECAUCIÓN: Este tipo de *Precaución* indica *peligro de descargas eléctricas*.



PRECAUCIÓN: Este tipo de *Precaución* indica *peligro por elementos punzantes*.

Los avisos siguientes son relevantes si la impresora dispone de una tarjeta de red inalámbrica instalada.

Niveles de emisión de ruido

Las siguientes medidas se tomaron según la norma ISO 7779 y cumplen con la norma ISO 9296.

Nota: Es posible que algunos modos no se apliquen a su producto.

Presión de sonido media a 1 metro, dBA	
Impresión	50
Escaneo	40
Copia	50
Listo	38

Estos valores pueden sufrir cambios. Consulte www.lexmark.com para conocer los valores actuales.

Directiva de residuos de aparatos eléctricos y electrónicos (WEEE)



El logotipo de la WEEE hace referencia a los procedimientos y programas específicos de reciclaje de productos electrónicos en países de la Unión Europea. Recomendamos el reciclaje de nuestros productos. Si tiene más dudas acerca de las opciones de reciclaje, visite la página Web de Lexmark disponible en www.lexmark.com para obtener el número de teléfono de su oficina local de ventas.

ENERGY STAR



Consumo de energía

Consumo de energía del dispositivo

En la siguiente tabla se enumeran las características de consumo de energía del producto.

Nota: Es posible que algunos modos no se apliquen a su producto.

Modo	Descripción	Consumo de energía (vatios)
Impresión	El dispositivo genera una copia impresa de las entradas electrónicas.	Lexmark 3500 Series: 15; Lexmark 4500 Series: 18
Copia	El dispositivo genera una copia impresa de un documento original impreso.	Lexmark 3500 Series: 13; Lexmark 4500 Series: 16
Escaneo	El dispositivo escanea documentos impresos.	Lexmark 3500 Series: 10; Lexmark 4500 Series: 13
Listo	El dispositivo está preparado para realizar un trabajo de impresión.	Lexmark 3500 Series: 8; Lexmark 4500 Series: 11
Modo de ahorro de energía	El dispositivo se encuentra en modo de ahorro de energía.	Lexmark 3500 Series: 5.0; Lexmark 4500 Series: 7.7
Desconexión parcial	El dispositivo está enchufado a una toma mural, pero está apagado.	no aplicable
Desconexión total (<1 W apagado)	El dispositivo está enchufado a una toma mural, está apagado y en el modo de consumo de energía más bajo posible.	no aplicable
Desactivado	El dispositivo está enchufado a una toma mural, pero está apagado.	0,3

Los niveles de consumo de energía de la tabla anterior representan valores medios. En los momentos en los que el consumo de energía se inicia de forma instantánea, los valores pueden ser significativamente superiores a la media.

Estos valores pueden sufrir cambios. Consulte www.lexmark.com para ver los valores actuales.

Ahorro de energía

Este producto dispone de un modo de ahorro de energía denominado Ahorro de energía que equivale al modo de ahorro de energía de la EPA (Environmental Protection Agency, Agencia de Protección Medioambiental). El modo de ahorro de energía permite ahorrar energía reduciendo el consumo durante largos periodos de inactividad. El producto entra en el modo de ahorro de energía de forma automática si no se ha utilizado durante un periodo de tiempo específico denominado Espera de ahorro de energía.

Tiempo de espera de ahorro de energía predeterminado para este producto (en minutos):	60
---	----

Modo de desconexión

Si el producto tiene un modo de desconexión que consume una pequeña cantidad de energía, desconecte el cable de alimentación de la toma mural para detener por completo el consumo de energía del producto.

Consumo total de energía

En determinadas ocasiones, puede ser útil calcular el consumo total de energía. Ya que el consumo de energía se proporciona en vatios, deberá multiplicar el consumo de energía por el tiempo que el dispositivo está activo en cada uno de los modos. El consumo total de energía será la suma del consumo en cada uno de los modos.

Acuerdo de licencia de usuario final*

En el momento en el que abre este paquete, instala el software de la impresora o utiliza los cartuchos de impresión que la acompañan, está aceptando el siguiente acuerdo o licencia: Los cartuchos de impresión patentados que se encuentran en el interior están autorizados para que se utilicen una sola vez y están diseñados para que dejen de funcionar cuando la tinta llegue a un determinado punto. Una cantidad variable de tinta se quedará en el cartucho cuando sea necesario sustituir el cartucho. Después de utilizarse una sola vez, se acaba la licencia para utilizar los cartuchos de tinta y el cartucho utilizado tiene que devolverse a Lexmark para su reutilización, recarga o reciclaje. **Si no acepta los términos de este acuerdo o licencia de un sólo uso, devuelva el producto con su embalaje original al punto de venta.** Puede encontrar un cartucho de repuesto que se vende al margen de estos términos en www.lexmark.com.

* Los productos de XX80 Series (entre los que se incluyen, pero sin limitarse a ellos, los modelos X1380, X1480, X1580, X2580, X3580 y X4580) no están sujetos al presente acuerdo de licencia.

Índice alfabético

A

alineación de cartuchos de impresión 76
alineación, error 99
almacenamiento
 valores de tamaño de fotografía 24
 valores de tamaño de papel 24
 valores de tipo de papel 24
alta calidad, impresión de gráficos 42
ampliación de una imagen 64
artículos de revista, carga en el cristal del escáner 40
atascos y problemas de alimentación del papel, solución de problemas
 atascos de papel de banner 98
 atasco de papel en la bandeja de papel 96
 atasco de papel en la impresora 96
 error de alimentación de papel normal o especial 97
 la impresora no admite papel normal, sobres ni papel especial 97
 atasco de papel en la bandeja de papel 96
 atasco de papel en la impresora 96
 atasco en el carro, error 100
Avanzadas, ficha 32
avisos 108, 109, 110

B

baja calidad de copia 92
baja calidad de la imagen escaneada 95
baja calidad de textos y gráficos 88
baja calidad en los bordes de la página 89
banner, atascos de papel 98
banner, carga de papel 39
botones del panel de control
 Atrás 20
 Cancelar 20
 Claro/Oscuro 19
 configuración 19
 Encendido 19

flecha derecha 20
flecha izquierda 20
Inicio en color 21
Inicio en negro 21
Menú 19
Modo de copia 19
Modo de escaneo 19
Seleccione 20
Tarjeta fotográfica 19
botones, Lexmark Imaging Studio
 copiar 29
 Correo electrónico 29
 Escanear 29
 Fax 29
 paquetes fotográficos 29
 póster 29
 presentación de diapositivas 29
 Tarjetas fotográficas de felicitación 29
 Transferencia de fotos 29
 usar 29
 Ver/Imprimir biblioteca de fotos 29
brillante, carga de papel 36
búsqueda
 dirección MAC 16
 información acerca de la impresora 9
 publicaciones 9
 sitio web 9

C

caja, contenido 13
calidad de impresión, mejora 76
Calidad/Copias, ficha 33
carga
 documentos en el cristal del escáner 40
 etiquetas 37
 fichas 38
 fotografías en el cristal del escáner 40
 papel 36
 papel brillante 36
 papel de banner 39
 papel de tamaño personalizado 39
 papel fotográfico 36
 papel mate de gran gramaje 36
 postales 38
 sobres 37

tarjetas de felicitación 38
tarjetas fotográficas 38
transferencias térmicas 38
transparencias 38
cartuchos de impresión
 alinear 76
 conservar 78
 desinstalar 74
 instalar 74
 limpiar 77
 realizar pedido 78
cartuchos de impresión, realización de pedidos 31
cartuchos, impresión
 alinear 76
 conservar 78
 desinstalar 74
 instalar 74
 limpiar 77
 realizar pedido 78
cartucho derecho incorrecto 102
cartucho izquierdo incorrecto 102
cartucho, error 100
CD
 imprimir fotografías desde 58
 transferir las fotografías seleccionadas mediante el equipo 51
 transferir todas las fotografías mediante el equipo 50
Centro de soluciones
 abrir 31
 Avanzadas, ficha 32
 cuadro de diálogo Estado de la impresora 31
 ficha Cómo 31
 ficha Información de contacto 32
 ficha Mantenimiento 31
 Solución de problemas, ficha 31
 usar 31
color, nivel bajo de tinta 100
Cómo, ficha 31
componentes
 bandeja del papel 17
 bandeja de salida de papel 17
 carro del cartucho de impresión 18
 cristal del escáner 17
 cubierta superior 17
 guía del papel 17
 indicador WiFi 17

- panel de control 17
- protector de la alimentación del papel 17
- puerto de la fuente de alimentación 18
- puerto PictBridge 17
- puerto USB 18
- ranuras para tarjetas de memoria 17
- unidad del escáner 18
- comunicación PictBridge, error 105
- conexión en red
 - instalar impresora 15
 - instalar un servidor de impresión inalámbrica interno 15
- Configuración de papel, ficha 33
- contenido de la caja 13
- control, panel 17
 - guardar valores 27
 - instalar otro idioma 14
 - menú Copiar 21
 - menú Escanear 22
 - menú PictBridge 24
 - menú Tarjeta fotográfica 23
 - menú Valores 26
- usar 18
- copia 61
 - ajustar la calidad 61
 - ampliación de una imagen 64
 - clonar una imagen 64
 - fotografías sin bordes 62
 - fotos 62
 - intercalar copias 63
 - oscurecer o aclarar una copia 63
 - personalizar valores 21
 - reducir una imagen 64
 - repetir una imagen 64
- Copiar, botón 29
- copia de documentos 65
- copia de una foto 66
- copia, ajuste de la calidad 61
- copia, solución de problemas
 - baja calidad de copia 92
 - copias parciales de documentos o fotografías 93
 - la fotocopidora no responde 92
 - la unidad del escáner no se cierra 92
- Correo electrónico, botón 29
- cuadro de diálogo Estado de la impresora 31

D

- dirección MAC, búsqueda 16

- dispositivo de almacenamiento
 - imprimir fotos mediante el equipo 58
- documento
 - copiar 65
- documentos
 - adjuntar a correo electrónico 70
 - cargar en el cristal del escáner 40
 - enviar faxes mediante software 72
 - enviar por correo electrónico 70
 - escanear imágenes para su edición 69
 - escanear texto para su edición 68
 - escaneo mediante el equipo 68
 - escaneo mediante el panel de control 67
 - imprimir 42

E

- edición
 - escaneadas, imágenes 69
 - texto de un documento (OCR) 68
- eliminación del tramado 70
- el botón de encendido no está iluminado 83
- el escaneo no se ha realizado con éxito 94
- el escaneo tarda demasiado tiempo o bloquea el equipo 95
- el escáner no responde 94
- el idioma correcto no se muestra en la pantalla de la impresora 82
- el software no se instala 83
- emisión, avisos 108
- envío de una imagen por correo electrónico 70
- equipo no conectado, error 102
- error de alimentación de papel normal o especial 97
- error de cartucho derecho 102
- error de cartucho izquierdo 102
- error de tamaño de foto 104
- error 1104 102
- error 1205 102
- error 1206 102
- error, mensajes
 - cartucho derecho incorrecto 102
 - cartucho izquierdo incorrecto 102
 - eliminar atasco en el carro de impresión 100
- el equipo host ha eliminado algunas fotos de la tarjeta 105
- equipo no conectado 102
- error de alineación 99
- error de cartucho 100
- error de cartucho derecho 102
- error de cartucho izquierdo 102
- error de comunicación PictBridge 105
- error de tamaño de foto 104
- error 1104 102
- error 1205 102
- error 1206 102
- falta el cartucho derecho 103
- falta el cartucho izquierdo 103
- la página de prueba no se ha detectado 102
- memoria llena 103
- nivel bajo de tinta de color 100
- nivel bajo de tinta fotográfica 100
- nivel bajo de tinta negra 100
- no hay información de la página de prueba 104
- no se han seleccionado imágenes 103
- no se ha detectado ningún archivo de imágenes fotográficas válido 104
- no se ha realizado ninguna selección del tamaño de la foto o el papel 104
- problema al leer tarjeta de memoria 105
- retire la tarjeta de la cámara 105
- sólo se puede elegir una mejora de fotografía a la vez 104
- sólo se puede elegir una selección de fotografía/tamaño a la vez 104
- Escanear, botón 29
- escaneo
 - a través de una red 67
 - de revistas y periódicos 70
 - editar imágenes 69
 - editar texto 68
 - eliminar patrones ondulados (muaré) 70
 - en el equipo a través de una red 67
 - fotografía a Biblioteca de fotos 69
 - mediante el panel de control 67
 - personalizar valores 22
 - personalizar valores mediante el equipo 71

- utilizar el equipo 68
- varias fotografías a la vez utilizando el equipo 69
- escaneo de red 67
- escaneo, solución de problemas
 - baja calidad de la imagen escaneada 95
 - el escaneo no se ha realizado con éxito 94
 - el escaneo tarda demasiado tiempo o bloquea el equipo 95
 - el escáner no responde 94
 - escaneos parciales de fotos o documentos 96
 - no se puede escanear en el equipo a través de una red 96
- escáner, cristal 17
 - cargar documentos 40
 - limpiar 78
- escáner, unidad 18
- Estudio de edición de imágenes, botones
 - copiar 29
 - Correo electrónico 29
 - Escanear 29
 - Fax 29
 - paquetes fotográficos 29
 - presentación de diapositivas 29
 - Tarjetas fotográficas de felicitación 29
 - Transferencia de fotos 29
 - usar 29
 - Ver/Imprimir biblioteca de fotos 29
- etiquetas, carga 37
- extracción de cartuchos de impresión 74

F

- falta el cartucho derecho 103
- falta el cartucho izquierdo 103
- fax
 - recibir automáticamente 73
- faxes, envío y recepción mediante software 72
- Fax, botón 29
- felicitación, tarjetas
 - cargar 38
 - imprimir 45
- fichas
 - cargar 38
 - imprimir 45
- fotográficas, carga de tarjetas 38
- fotográficos, paquetes 58
- fotográfico, carga de papel 36

fotos

- cargar en el cristal del escáner 40
- copiar 66
- copiar fotografías 62
- copiar fotografías sin bordes 62
- escanear a Biblioteca de fotos 69
- escanear varias fotografías a la vez utilizando el equipo 69
- imprimir con efectos de color 54
- imprimir desde una cámara digital compatible con PictBridge 56
- imprimir desde una cámara digital mediante DPOF 55
- imprimir desde una página web 43
- imprimir desde un dispositivo de almacenamiento mediante el equipo 58
- imprimir fotografías mediante la página de prueba 52
- imprimir por intervalo de fechas 54
- imprimir por número 53
- imprimir todas 53
- manchas, evitar 91
- transferir desde dispositivo de memoria mediante panel de control 49
- transferir desde la tarjeta de memoria a unidad flash 51
- transferir las fotografías seleccionadas desde las tarjetas de memoria utilizando el equipo 50
- transferir las fotos seleccionadas desde un CD o unidad flash utilizando el equipo 51
- transferir las todas las fotos desde un CD o unidad flash utilizando el equipo 50
- transferir todas las fotografías de la tarjeta de memoria utilizando el equipo 49
- fotos eliminadas de la tarjeta, por el equipo host 105
- fotos, Biblioteca
 - escanear una fotografía a 69
 - imprimir fotos 57
 - visualizar fotografías 57
- fuelle de alimentación, puerto 18

H

- herramientas, barra
 - imprimir sólo fotografías de una página web 43
 - imprimir una página web 42
 - usar 33

I

- idioma
 - modificar 82
- imágenes
 - enviar por correo electrónico 70
- impresión
 - archivos de tarjetas de memoria o unidad flash 46
 - copias intercaladas 44
 - documento 42
 - fichas 45
 - fotografías mediante la página de prueba 52
 - fotografías por intervalo de fechas 54
 - fotografías por número 53
 - fotos con efectos de color 54
 - fotos desde cámara digital compatible con PictBridge 56
 - fotos desde cámara digital mediante DPOF 55
 - fotos desde un dispositivo de almacenamiento mediante el equipo 58
 - fotos de la Biblioteca de fotos 57
 - gráficos de alta calidad 42
 - invertir orden de páginas 44
 - página web 42
 - paquetes fotográficos 58
 - postales 45
 - póster 60
 - sobres 45
 - sólo fotografías de página web 43
 - tarjetas 45
 - tarjetas de felicitación 45
 - todas las fotografías 53
 - transparencias 44
 - última página en primer lugar 44
 - varias páginas en una hoja 45
- impresión, carro del cartucho 18
- impresora, software
 - desinstalar 106
 - reinstalar 106
 - usar 29
- indicador WiFi 17
- Información de contacto, ficha 32

información, búsqueda sobre la impresora 9
instalación
 cartuchos de impresión 74
 impresora en una red 15
 software de la impresora 106
instalación, solución de problemas
 el botón de encendido no está iluminado 83
 el software no se instala 83
 en la pantalla de la impresora no se muestra el idioma correcto 82
 la página no se imprime 84
 no se puede imprimir desde una cámara digital con PictBridge 86
intercalación de copias 44, 63
introducción
 cámara compatible con PictBridge 56
 tarjetas de memoria 47
 unidades flash 48
invertir orden de páginas 44

L

la fotocopidora no responde 92
la impresora no admite papel normal, sobres ni papel especial 97
la página no se imprime 84
la tarjeta de memoria no se puede introducir 98
la unidad del escáner no se cierra 92
la velocidad de impresión es lenta 90
Lexmark Imaging Studio, uso 29
limpieza de los inyectores de los cartuchos de impresión 77
los niveles de tinta descienden demasiado rápido 91
los valores no se han guardado 105

M

manchas en fotografías 91
manchas, prevención en fotografías 91
Mantenimiento, ficha 31
mejora de la calidad de impresión 76
memoria llena, mensaje de error 103
memoria, ranuras para tarjetas 17
menús de mantenimiento
 menú Valores 26

menú Copiar 21
menú Escanear 22
menú Valores
 Configuración del dispositivo 26
 Configuración de papel 26
 Mantenimiento 26
 Valores predeterminados 26
muaré, eliminación de imágenes escaneadas de patrones 70

N

negra, nivel bajo de tinta 100
ningún tamaño de foto/papel, error 104
niveles de tinta incorrectos 91
nivel bajo de tinta fotográfica 100
no hay información de la página de prueba, error 104
no se han seleccionado imágenes, error 103
no se ha detectado ninguna página de prueba 102
no se ha detectado ningún archivo de imágenes fotográficas válido 104
no se puede escanear en el equipo a través de una red 96
no se puede imprimir desde una cámara digital con PictBridge 86
no sucede nada al insertar la tarjeta de memoria 99
N.º por cara, función 45

O

OCR, edición de texto de un documento 68
orientación horizontal, selección 33
orientación, cambio
 horizontal 33
 vertical 33

P

papel mate de gran gramaje, carga 36
papel y otros consumibles, realización de pedidos 79
papel, bandeja 17
papel, bandeja de salida 17
papel, carga 36
papel, especificación de tamaños 33
papel, guía 17
Paquetes fotográficos, botón 29

parciales de documentos o fotografías, copias 93
parciales de documentos o fotografías, impresiones 91
parciales de fotografías o documentos, escaneos 96
parciales, impresiones de fotografías de 10 x 15 cm (4 x 6 pulg.) mediante una cámara digital compatible con PictBridge 87
periódicos, carga en el cristal del escáner 40
personalización de valores
 copiar 21
 escanear 22
PictBridge, impresión de fotografías desde cámara compatible 56
PictBridge, menú 24
PictBridge, puerto 17
postales
 cargar 38
 imprimir 45
póster 60
Póster, botón 29
Preferencias de impresión
 abrir 32
 fichas Preferencias de impresión 33
 ficha Calidad/Copias 33
 ficha Configuración de papel 33
 ficha Presentación de impresión 33
 menú Guardar valores 33
Presentación de impresión, ficha 33
presentación, selección 33
problema al leer tarjeta de memoria, error 105
Propiedades de impresión
 menú Opciones 33
 menú Tareas 33
protector de la alimentación del papel 17
publicaciones, búsqueda 9

R

realización de pedidos de papel y otros consumibles 79
recepción de faxes
 automáticamente 73
reciclaje
 declaración WEEE 108
 productos Lexmark 81
reducción de una imagen 64

red, impresora
 instalar 15
repetición de una imagen 64
retire la tarjeta de la cámara 105
ruido, niveles de emisión 108

S

seguridad, información 2
servidor de impresión inalámbrica
 interno
 instalar 15
sin bordes, copia
 mediante el panel de control 62
sobres
 cargar 37
 imprimir 45
software
 Centro de soluciones 31
 desinstalar y reinstalar 106
 herramientas, barra 33
 Lexmark Imaging Studio 29
 Preferencias de impresión 32
 usar 29
software, valores de la impresora
 restablecer valores
 predeterminados 35
solución de problemas de copia
 baja calidad de copia 92
 copias parciales de documentos o
 fotografías 93
 la fotocopidora no responde 92
 la unidad del escáner no se
 cierra 92
solución de problemas de escaneo
 baja calidad de la imagen
 escaneada 95
 el escaneo no se ha realizado con
 éxito 94
 el escaneo tarda demasiado
 tiempo o bloquea el equipo 95
 el escáner no responde 94
 escaneos parciales de fotografías
 o documentos 96
 no se puede escanear en el
 equipo a través de una red 96
solución de problemas de
impresión
 baja calidad de textos y
 gráficos 88
 baja calidad en los bordes de la
 página 89
 impresiones parciales de
 documentos o fotografías 91
 la velocidad de impresión es
 lenta 90

los niveles de tinta descienden
demasiado rápido 91
manchas en fotografías 91
mejorar la calidad de
impresión 87
niveles de tinta incorrectos 91
parciales, impresiones de
fotografías de 10 x 15 cm
(4 x 6 pulg.) mediante una cámara
digital compatible con
PictBridge 87
solución de problemas de mensajes
de error
 cartucho derecho incorrecto 102
 cartucho izquierdo
 incorrecto 102
 eliminar atasco en el carro de
 impresión 100
 el equipo host ha eliminado
 algunas fotos de la tarjeta 105
 equipo no conectado 102
 error de alineación 99
 error de cartucho 100
 error de cartucho derecho 102
 error de cartucho izquierdo 102
 error de comunicación
 PictBridge 105
 error de tamaño de foto 104
 error 1104 102
 error 1205 102
 error 1206 102
 falta el cartucho derecho 103
 falta el cartucho izquierdo 103
 la página de prueba no se ha
 detectado 102
 memoria llena 103
 nivel bajo de tinta de color 100
 nivel bajo de tinta fotográfica 100
 nivel bajo de tinta negra 100
 no hay información de la página de
 prueba 104
 no se han seleccionado
 imágenes 103
 no se ha detectado ningún archivo
 de imágenes fotográficas
 válido 104
 no se ha realizado ninguna
 selección del tamaño de la foto o
 el papel 104
 problema al leer tarjeta de
 memoria 105
 retire la tarjeta de la cámara 105
 sólo se puede elegir una mejora
 de fotografía a la vez 104

 sólo se puede elegir una selección
 de fotografía/tamaño a la
 vez 104
solución de problemas de tarjeta de
memoria
 la tarjeta de memoria no se puede
 introducir 98
 no sucede nada al insertar la
 tarjeta de memoria 99
solución de problemas, atascos y
errores de alimentación del papel
 atascos de papel de banner 98
 atasco de papel en la bandeja de
 papel 96
 atasco de papel en la
 impresora 96
 error de alimentación de papel
 normal o especial 97
 la impresora no admite papel
 normal, sobres ni papel
 especial 97
Solución de problemas, ficha 31
solución de problemas, instalación
 el botón de encendido no está
 iluminado 83
 el software no se instala 83
 en la pantalla de la impresora no
 se muestra el idioma correcto 82
 la página no se imprime 84
 no se puede imprimir desde una
 cámara digital con PictBridge 86
sólo se puede elegir una mejora de
fotografía a la vez 104
sólo se puede elegir una selección
de fotografía/tamaño a la vez 104
superior, cubierta 17

T

tamaño personalizado, carga de
papel 39
Tareas, menú 33
tarjetas
 cargar 38
 imprimir 45
 memoria 47
Tarjetas fotográficas de felicitación,
botón 29
tarjeta de memoria
 imprimir archivos desde 46
 imprimir fotos mediante la página
 de prueba 52
 introducir 47
 transferir las fotografías
 seleccionadas mediante el
 equipo 50

- transferir todas las fotografías mediante el equipo 49
- tarjeta de memoria, solución de problemas
 - la tarjeta de memoria no se puede introducir 98
 - no sucede nada al insertar la tarjeta de memoria 99
- Tarjeta fotográfica, menú 23
- tinta, comprobación de los niveles 31
- tinta, realización de pedidos 31
- transferencias térmicas, carga 38
- transferencia de fotos
 - del CD utilizando el equipo 50, 51
 - desde el dispositivo de memoria mediante el panel de control 49
 - desde la tarjeta de memoria mediante el equipo 49, 50
 - desde la unidad flash utilizando el equipo 50, 51
 - desde una tarjeta de memoria a una unidad flash 51
- Transferir fotos, botón 29
- transparencias
 - cargar 38
 - imprimir 44

U

- última página en primer lugar 44
- unidad flash
 - imprimir archivos desde 46
 - imprimir fotos mediante la página de prueba 52
 - introducir 48
 - transferir las fotografías seleccionadas mediante el equipo 51
 - transferir todas las fotografías mediante el equipo 50
- USB, puerto 18
- uso página de prueba 52

V

- valores del software de la impresora
 - restablecer valores predeterminados 35
- valores predeterminados
 - menú Escanear 22
 - menú Tarjeta fotográfica 23
 - menú Valores 26
 - restablecer valores predeterminados de fábrica 105

- valores predeterminados de fábrica, restablecer 105
- valores, almacenamiento 27
- vertical, selección de orientación 33
- Ver/Imprimir biblioteca de fotos, botón 29
- visualizar
 - fotos de la Biblioteca de fotos 57

W

- web, página
 - imprimir 42
 - imprimir sólo las fotografías 43
- web, sitio
 - buscar 9