

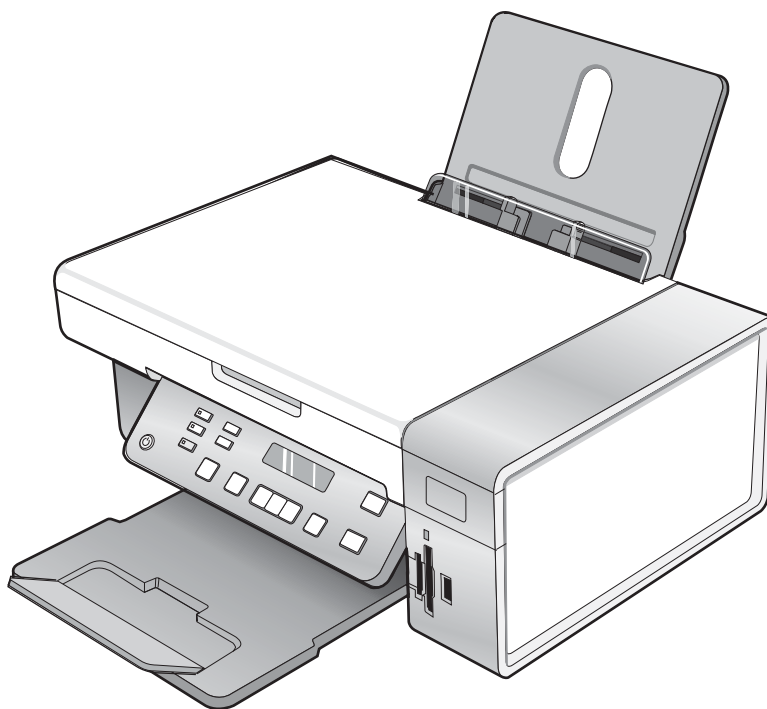

# 3500-4500 Series

## Benutzerhandbuch



**März 2007**

**[www.lexmark.com](http://www.lexmark.com)**

Lexmark und Lexmark mit dem Diamantlogo sind Marken von Lexmark International, Inc. Sie sind in den Vereinigten Staaten und/oder in anderen Ländern registriert.

Alle anderen Marken sind Eigentum ihrer jeweiligen Besitzer.

© 2007 Lexmark International, Inc.

**Alle Rechte vorbehalten.**

740 West New Circle Road  
Lexington, Kentucky 40550

 **Wichtige Sicherheitshinweise**

Verwenden Sie nur das mit dem Produkt gelieferte Netzteil und Stromkabel oder vom Hersteller dafür zugelassene Ersatzteile.

Schließen Sie das Netzkabel an eine ordnungsgemäß geerdete Netzsteckdose an, die sich in der Nähe des Geräts befindet und leicht zugänglich ist. Lassen Sie alle Wartungs- und Reparaturarbeiten, die nicht in der Benutzerdokumentation beschrieben sind, ausschließlich von einem ausgebildeten Servicemitarbeiter durchführen.

Dieses Produkt wurde zur Verwendung mit spezifischen Lexmark Komponenten unter Einhaltung strenger globaler Sicherheitsrichtlinien entwickelt, getestet und freigegeben. Die Sicherheitsfunktionen einiger Teile sind nicht immer offensichtlich. Lexmark ist nicht für die Verwendung anderer Ersatzteile verantwortlich.

 **VORSICHT:** Schließen Sie während eines Gewitters weder das Gerät noch irgendeine Kabel an (Netzkabel, Telefonkabel usw.).

**BEWAHREN SIE DIESE ANWEISUNGEN AUF.**

**Hinweise zum Betriebssystem**

Die Verfügbarkeit der Funktionen ist abhängig vom Betriebssystem. Eine vollständige Beschreibung finden Sie in folgender Dokumentation:

- **Windows-Benutzer** - *Benutzerhandbuch*.
- **Macintosh-Benutzer** - Unterstützt Ihr Produkt Macintosh, finden Sie Informationen in der mit der Druckersoftware installierten Mac-Hilfe.

# Inhalt

---

<b>Anzeigen von Informationen zum Drucker.....</b>	<b>9</b>
<b>Einrichten des Druckers.....</b>	<b>12</b>
Überprüfen des Verpackungsinhalts.....	12
Installieren des Bedienfelds in einer anderen Sprache.....	13
<b>Vernetzung des Druckers.....</b>	<b>14</b>
Installieren des Druckers im Netzwerk.....	14
Installieren eines internen Servers für den Drahtlosdruck.....	14
Suchen der MAC-Adresse.....	15
<b>Informationen zum Drucker.....</b>	<b>16</b>
Die Teile des Druckers.....	16
Verwenden der Bedienfeldtasten und Menüs.....	17
Verwenden des Bedienfelds.....	17
Verwenden des Menüs "Kopieren".....	20
Verwenden des Menüs "Scannen".....	21
Verwenden des Menüs "Fotokarte".....	22
Verwenden des PictBridge-Menüs.....	24
Verwenden des Menüs "Einstellungen".....	25
Speichern der Einstellungen.....	26
<b>Informationen zur Software.....</b>	<b>28</b>
Verwenden der Druckersoftware.....	28
Verwenden von Lexmark Imaging Studio.....	28
Verwenden des Ratgebers.....	30
Verwenden der Druckereinstellungen.....	31
Öffnen der Druckereinstellungen.....	31
Verwenden der Registerkarte "Druckereigenschaften".....	31
Verwenden des Menüs "Einstellungen speichern".....	32
Verwenden des Menüs "Ich möchte".....	32
Verwenden des Menüs "Optionen".....	32
Verwenden der Symbolleiste.....	32
Zurücksetzen der Druckersoftware auf Standardeinstellungen.....	33
<b>Einlegen von Papier und Originaldokumenten.....</b>	<b>35</b>
Einlegen von Papier.....	35
Einlegen unterschiedlicher Papiersorten.....	35
Legen des Originaldokuments auf das Scannerglas.....	38

<b>Drucken.....</b>	<b>40</b>
Drucken von Dokumenten.....	40
Drucken von Grafiken in hoher Qualität.....	40
Drucken einer Webseite.....	40
Drucken von Fotos oder Bildern von einer Webseite.....	41
Drucken von sortierten Kopien.....	42
Drucken in umgekehrter Seitenfolge (letzte Seite zuerst).....	42
Drucken von Folien.....	42
Bedrucken von Umschlägen.....	43
Drucken von Karten.....	43
Drucken mehrerer Seiten auf einem Blatt.....	43
Drucken von Dateien von einer Speicherkarte oder einem Flash-Laufwerk.....	44
<b>Arbeiten mit Fotos.....</b>	<b>46</b>
Aufrufen und Verwalten von Fotos.....	46
Einsetzen einer Speicherkarte.....	46
Einsetzen eines Flash-Laufwerks.....	47
Übertragen von Fotos von einem Speichermedium auf den Computer mittels Bedienfeld.....	48
Übertragen aller Fotos von einer Speicherkarte mit dem Computer.....	48
Übertragen von ausgewählten Fotos von einer Speicherkarte mit dem Computer.....	49
Übertragen aller Fotos von einer CD oder einem Flash-Laufwerk mit dem Computer.....	49
Übertragen ausgewählter Fotos von einer CD oder einem Flash-Laufwerk mit dem Computer.....	50
Übertragen von Fotos von einer Speicherkarte auf ein Flash-Laufwerk.....	50
Drucken von Fotos mithilfe des Bedienfelds.....	51
Drucken von Fotos auf einem Speichermedium mit dem Korrekturbogen.....	51
Drucken aller Fotos.....	52
Drucken von Fotos anhand der Nummer.....	52
Drucken von Fotos nach Datumsbereich.....	53
Drucken von Fotos mit Farbeffekten.....	53
Drucken von Fotos mit DPOF von einer Digitalkamera aus.....	54
Verwenden einer PictBridge-fähigen Digitalkamera für den Fotodruck.....	55
Drucken von Fotos mithilfe des Computers.....	56
Anzeigen/Drucken von Fotos von der Fotobibliothek.....	56
Drucken von Fotos von einem Speichermedium mithilfe des Computers.....	57
Drucken von Fotopaketen.....	57
Erstellen von Fotoprojekten.....	58
Erstellen von Fotogrüßkarten.....	58
Erstellen einer Fotodiashow.....	58
Drucken eines Bilds als mehrseitiges Poster.....	59
<b>Kopieren.....</b>	<b>60</b>
Erstellen von Kopien.....	60
Anpassen der Kopierqualität.....	60

Kopieren von Fotos.....	61
Erstellen randloser Kopien mithilfe des Bedienfelds.....	61
Aufhellen oder Nachdunkeln von Kopien.....	62
Sortieren von Kopien mithilfe des Bedienfelds.....	62
Wiederholen eines Bildes auf einer Seite.....	63
Vergrößern oder Verkleinern von Bildern.....	64
Kopieren eines Dokuments mithilfe des Computers.....	64
Kopieren eines Fotos mithilfe des Computers.....	65
<b>Scannen.....</b>	<b>66</b>
Scannen von Dokumenten.....	66
Scannen auf einen Computer über ein Netzwerk.....	66
Scannen eines Dokuments mithilfe des Computers.....	67
Scannen von Text zur Bearbeitung.....	67
Scannen von Bildern zur Bearbeitung.....	68
Scannen eines Fotos in die Fotobibliothek.....	68
Gleichzeitiges Scannen mehrerer Fotos mithilfe des Computers.....	68
Scannen von Dokumenten oder Bildern zum Senden per E-Mail.....	69
Entfernen von Wellenmustern bei gescannten Fotos, Zeitschriften oder Zeitungen.....	69
Anpassen der Scaneinstellungen mit dem Computer.....	70
<b>Faxen.....</b>	<b>71</b>
Senden einer Faxnachricht mithilfe der Software.....	71
Automatisches Empfangen einer Faxnachricht.....	72
<b>Wartung des Druckers.....</b>	<b>73</b>
Austauschen der Patronen.....	73
Entfernen einer benutzten Tintenpatrone.....	73
Einsetzen der Tintenpatronen.....	73
Erzielen einer besseren Druckqualität.....	75
Verbessern der Druckqualität.....	75
Ausrichten der Tintenpatronen.....	75
Reinigen der Patronendüsen.....	76
Reinigen der Patronendüsen und -kontakte.....	76
Umgang mit den Tintenpatronen.....	77
Reinigen des Scannerglases.....	78
Bestellen von Zubehör.....	78
Bestellen von Tintenpatronen.....	78
Bestellen von Papier und anderem Zubehör.....	78
Verwendung von Lexmark Patronen.....	79
Nachfüllen einer Tintenpatrone.....	80

Recycling von Lexmark Produkten.....	80
<b>Fehlerbehebung.....</b>	<b>81</b>
Fehlerbehebung bei der Einrichtung.....	81
Auf dem Display wird die falsche Sprache angezeigt.....	81
Ein/Aus-Taste leuchtet nicht.....	82
Software kann nicht installiert werden.....	82
Seite wird nicht gedruckt.....	83
Drucken von Digitalkamera über PictBridge nicht möglich.....	85
Fehlerbehebung beim Drucken.....	85
Bei Verwendung einer PictBridge-fähigen Digitalkamera wird ein Foto des Formats 10 x 15 cm (4 x 6 Zoll) unvollständig gedruckt.....	86
Verbessern der Druckqualität.....	86
Schlechte Qualität bei Texten und Grafiken.....	87
Schlechte Qualität an den Seitenrändern.....	88
Geringe Druckgeschwindigkeit.....	89
Dokumente oder Fotos werden unvollständig gedruckt.....	90
Foto ist verwischt.....	90
Tintenfüllstand anscheinend falsch.....	90
Tintenfüllstände scheinen zu schnell zu sinken.....	90
Fehlerbehebung beim Kopieren.....	91
Kopiergerät reagiert nicht.....	91
Scannereinheit lässt sich nicht schließen.....	91
Schlechte Kopierqualität.....	91
Dokumente oder Fotos werden unvollständig kopiert.....	92
Fehlerbehebung beim Scannen.....	92
Scanner reagiert nicht.....	93
Der Scanvorgang war nicht erfolgreich.....	93
Scanvorgang nimmt zu viel Zeit in Anspruch oder der Computer reagiert nicht mehr.....	94
Schlechte Scanbildqualität.....	94
Dokumente oder Fotos werden unvollständig gescannt.....	95
Scannen auf einen Computer über ein Netzwerk nicht möglich.....	95
Fehlerbehebung bei Papierstaus und Papierzuführungsfehlern.....	95
Papierstau im Drucker.....	95
Papierstau an der Papierstütze.....	95
Falscher Einzug von Papier oder Sondermedien.....	96
Drucker zieht kein Papier, keine Umschläge oder Sondermedien ein.....	96
Stau bei Bannerpapier.....	97
Fehlerbehebung bei Speicherkarten.....	97
Einsetzen der Speicherkarte nicht möglich.....	97
Keine Aktivität nach Einsetzen einer Speicherkarte.....	98
Fehlermeldungen.....	98
Ausrichtungsfehler.....	98
Wenig schwarze Tinte/Wenig Farbtinte/Wenig Fototinte.....	99
Patronenfehler (1102, 1203, 1204 oder 120F).....	99
Beseitigen von Staus beim Patronenträger.....	100

Computer nicht angeschlossen .....	101
Kein Korrekturbogen erkannt.....	101
Fehler 1104 .....	101
Patronenfehler links/Patronenfehler rechts .....	101
Patronenfehler links/Patronenfehler rechts .....	102
Fehlen der linken Patrone/Fehlen der rechten Patrone.....	102
Speicherfehler .....	102
Keine Bilder wurden ausgewählt .....	103
Kein Foto- oder Papierformat wurde ausgewählt .....	103
Keine Informationen zum Korrekturbogen.....	103
Es wurden keine gültigen Fotobilddateien erkannt.....	103
Es kann jeweils nur eine Fotoverbesserung gewählt werden.....	103
Es kann jeweils nur eine Auswahl für Foto/Format getroffen werden .....	103
Fotoformatfehler. Das Foto darf die Seitengröße nicht überschreiten.....	103
PictBridge-Kommunikationsfehler .....	104
Entfernen Sie die Kamerakarte. ....	104
Host hat einige Fotos von der Karte entfernt.....	104
Die Speicherkarte kann nicht gelesen werden. ....	104
Einstellungen werden nicht gespeichert.....	104
Ändern Sie die Zeitlimiteinstellungen .....	104
Speichern Sie die Einstellungen für künftige Aufträge .....	104
Zurücksetzen auf die Werkseinstellungen.....	104
Entfernen und erneutes Installieren der Software.....	105
<b>Hinweise.....</b>	<b>106</b>
Hinweis zur Ausgabe.....	106
Stromverbrauch.....	108
<b>Index.....</b>	<b>110</b>





# Anzeigen von Informationen zum Drucker

## Schnelleinrichtungsblatt

Beschreibung	Ort
Im <i>Infoblatt mit Einrichtungsanweisungen</i> finden Sie Anweisungen zum Einrichten der Hardware und Software.	Dieses Dokument ist in der Druckerverpackung enthalten und auf der Lexmark Website verfügbar: <a href="http://www.lexmark.com">www.lexmark.com</a> .

## Broschüre *Erste Schritte*

Beschreibung	Ort
<p>Die Broschüre <i>Erste Schritte</i> enthält Anweisungen zum Einrichten des Druckers und einige grundlegende Anweisungen zur Verwendung des Druckers.</p> <p><b>Hinweis:</b> Wenn der Drucker Macintosh-Betriebssysteme unterstützt, finden Sie Informationen in der Mac-Hilfe:</p> <ol style="list-style-type: none"><li>1 Doppelklicken Sie auf dem Finder-Desktop auf den Ordner <b>Lexmark 3500-4500 Series</b>.</li><li>2 Doppelklicken Sie auf das <b>Druckerhilfesymbol</b>.</li></ol>	Dieses Dokument ist in der Druckerverpackung enthalten und auf der Lexmark Website verfügbar: <a href="http://www.lexmark.com">www.lexmark.com</a> .

## Benutzerhandbuch

Beschreibung	Ort
<p>Das <i>Benutzerhandbuch</i> bietet Ihnen Anleitungen zur Verwendung des Druckers sowie weitere Informationen:</p> <ul style="list-style-type: none"><li>• Verwenden der Software (unter Windows-Betriebssystemen)</li><li>• Einlegen von Papier</li><li>• Drucken</li><li>• Arbeiten mit Fotos</li><li>• Scannen (falls der Drucker diese Funktion unterstützt)</li><li>• Kopieren (falls der Drucker diese Funktion unterstützt)</li><li>• Faxen (falls der Drucker diese Funktion unterstützt)</li><li>• Wartung des Druckers</li><li>• Anschließen des Druckers an ein Netzwerk (falls der Drucker diese Funktion unterstützt)</li><li>• Fehlersuche beim Drucken, Kopieren, Scannen, Faxen, bei Papierstaus und Papierzuführungsfehlern</li></ul> <p><b>Hinweis:</b> Wenn der Drucker Macintosh-Betriebssysteme unterstützt, finden Sie Informationen in der Mac-Hilfe:</p> <ol style="list-style-type: none"><li>1 Doppelklicken Sie auf dem Finder-Desktop auf den Ordner <b>Lexmark 3500-4500 Series</b>.</li><li>2 Doppelklicken Sie auf das <b>Druckerhilfesymbol</b>.</li></ol>	<p>Bei der Installation der Druckersoftware wird das <i>Benutzerhandbuch</i> ebenfalls installiert.</p> <ol style="list-style-type: none"><li>1 Klicken Sie auf <b>Start → Programme</b> oder <b>Alle Programme → Lexmark 3500-4500 Series</b>.</li><li>2 Klicken Sie auf <b>Benutzerhandbuch</b>.</li></ol> <p>Ist auf dem Desktop keine Verknüpfung zum <i>Benutzerhandbuch</i> verfügbar, befolgen Sie die nachstehenden Anweisungen:</p> <ol style="list-style-type: none"><li>1 Legen Sie die CD ein. Der Installationsbildschirm wird angezeigt. <b>Hinweis:</b> Klicken Sie ggf. auf <b>Start → Ausführen</b> und geben Sie <b>D:\setup</b> ein. Dabei steht <b>D</b> für den Buchstaben des CD-ROM-Laufwerks.</li><li>2 Klicken Sie auf <b>Benutzerhandbuch anzeigen (einschließlich Fehlersuche bei der Einrichtung)</b>.</li><li>3 Klicken Sie auf <b>Ja</b>.</li></ol> <p>Ein Symbol des <i>Benutzerhandbuchs</i> wird auf dem Desktop und das <i>Benutzerhandbuch</i> auf dem Bildschirm angezeigt.</p> <p>Dieses Dokument befindet sich auch auf der Lexmark Website unter <a href="http://www.lexmark.com">www.lexmark.com</a>.</p>

## Hilfe

Beschreibung	Ort
Die Hilfe stellt Anleitungen zur Verwendung der Software bereit, wenn Ihr Drucker an einen Computer angeschlossen wird.	Klicken Sie in einem Lexmark Softwareprogramm auf <b>Hilfe, Tipps → Hilfe</b> oder <b>Hilfe → Hilfethemen</b> .

## Lexmark Ratgeber

Beschreibung	Ort
Die Software zum Lexmark Ratgeber befindet sich auf der CD. Sie wird zusammen mit der anderen Software installiert, wenn der Drucker an einen Computer angeschlossen wird.	So greifen Sie auf den Lexmark Ratgeber zu: <b>1</b> Klicken Sie auf <b>Start → Programme</b> oder <b>Alle Programme → Lexmark 3500-4500 Series</b> . <b>2</b> Wählen Sie <b>Lexmark Ratgeber</b> aus.

## Kundendienst

Beschreibung	Ort (Nordamerika)	Ort (übrige Länder)
<b>Telefonischer Kundendienst</b>	<p>Telefon-Hotline</p> <ul style="list-style-type: none"> <li>• USA: 1-800-332-4120 Montag - Freitag (8:00 - 23:00 Uhr ET) Samstag (12:00 - 18:00 Uhr ET)</li> <li>• Kanada: 1-800-539-6275 <i>Englisch</i> Montag – Freitag (08:00:00 – 23:00 ET) Samstag (12:00 - 18:00 Uhr ET) <i>Französisch</i> Montag – Freitag (9:00 – 19:00 ET)</li> <li>• Mexiko: 001-888-377-0063 Montag - Freitag (8:00 - 20:00 Uhr ET)</li> </ul> <p><b>Hinweis:</b> Kundendienstnummern und die Uhrzeiten für den Kundendienst können sich ohne vorherige Ankündigung ändern. Die aktuellsten Telefonnummern entnehmen Sie der im Lieferumfang des Druckers enthaltenen gedruckten Garantieangabe.</p>	<p>Telefonnummern und Öffnungszeiten des Kundendienst variieren je nach Land oder Region.</p> <p>Rufen Sie unsere Website auf unter <b>www.lexmark.com</b>. Wählen Sie ein Land oder eine Region und klicken Sie anschließend auf den Link für den Kundendienst.</p> <p><b>Hinweis:</b> Weitere Informationen zur Kontaktaufnahme mit Lexmark finden Sie in der im Lieferumfang des Druckers enthaltenen gedruckten Garantieangabe.</p>

Beschreibung	Ort (Nordamerika)	Ort (übrige Länder)
<b>Support über E-Mail:</b>	<p>Besuchen Sie für den Support per E-Mail unsere Website unter <a href="http://www.lexmark.com">www.lexmark.com</a>.</p> <ol style="list-style-type: none"> <li>1 Klicken Sie auf <b>CUSTOMER SUPPORT</b>.</li> <li>2 Klicken Sie auf <b>Technical Support</b>.</li> <li>3 Wählen Sie die Druckerfamilie aus.</li> <li>4 Wählen Sie das Druckermodell aus.</li> <li>5 Klicken Sie im Abschnitt <b>Support Tools</b> auf <b>e-Mail Support</b>.</li> <li>6 Füllen Sie das Formular aus und klicken Sie auf <b>Submit Request</b>.</li> </ol>	<p>Der E-Mail-Support variiert je nach Land oder Region und steht möglicherweise nicht überall zur Verfügung.</p> <p>Rufen Sie unsere Website auf unter <a href="http://www.lexmark.com">www.lexmark.com</a>. Wählen Sie ein Land oder eine Region und klicken Sie anschließend auf den Link für den Kundendienst.</p> <p><b>Hinweis:</b> Weitere Informationen zur Kontaktaufnahme mit Lexmark finden Sie in der im Lieferumfang des Druckers enthaltenen gedruckten Garantieangabe.</p>

### Beschränkte Garantie

Beschreibung	Ort (USA)	Ort (übrige Länder)
<p>Informationen zur beschränkten Garantie</p> <p>Lexmark International Inc. bietet eine beschränkte Garantie dafür, dass dieser Drucker für 12 Monate nach dem Kaufdatum frei von Material- und Verarbeitungsfehlern ist.</p>	<p>Die Beschränkungen und Bedingungen dieser beschränkten Garantie finden Sie in der im Lieferumfang des Druckers enthaltenen Erklärung zur beschränkten Garantie oder unter <a href="http://www.lexmark.com">www.lexmark.com</a>.</p> <ol style="list-style-type: none"> <li>1 Klicken Sie auf <b>CUSTOMER SUPPORT</b>.</li> <li>2 Klicken Sie auf <b>Warranty Information</b>.</li> <li>3 Klicken Sie im Bereich der Erklärung zur beschränkten Garantie auf <b>Inkjet &amp; All-In-One Printers</b>.</li> <li>4 Blättern Sie durch die Webseite, um die Garantie anzuzeigen.</li> </ol>	<p>Die Garantieinformationen variieren je nach Land oder Region. Informationen entnehmen Sie der im Lieferumfang des Druckers enthaltenen gedruckten Garantie.</p>

Damit wir Sie schneller bedienen können, notieren Sie sich die folgenden Informationen (die sich auf der Verkaufsquittung und auf der Rückseite des Druckers befinden) und halten Sie sie bereit:

- Gerätetypnummer
- Seriennummer
- Kaufdatum
- Händler, bei dem das Gerät erworben wurde

# Einrichten des Druckers

## Überprüfen des Verpackungsinhalts

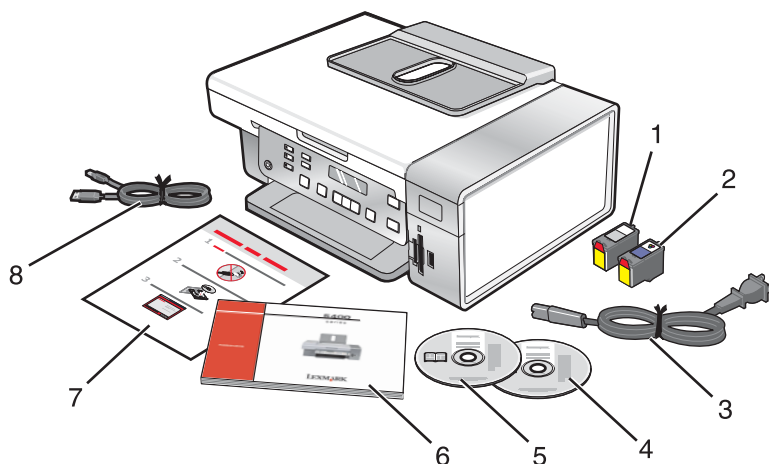

	Name	Beschreibung
1	Schwarze Tintenpatrone	Tintenpatronen zum Einsetzen in den Drucker
2	Farbpatrone	<b>Hinweis:</b> Die Kombination der Tintenpatronen ist je nach Produkt unterschiedlich.
3	Netzkabel	Anschluss an das Netzteil auf der Rückseite des Druckers. <b>Hinweis:</b> Das Netzkabel unterscheidet sich u. U. von dem abgebildeten Kabel.
4	CD mit Installationssoftware für Windows	<ul style="list-style-type: none"> <li>• Installationssoftware für den Drucker</li> <li>• Hilfe</li> <li>• <i>Benutzerhandbuch</i> auf CD</li> </ul>
5	CD mit Installationssoftware für Macintosh	<ul style="list-style-type: none"> <li>• Installationssoftware für den Drucker</li> <li>• <i>Mac-Hilfe</i></li> </ul>
6	<i>Erste Schritte</i>	Gedruckte Broschüre mit hilfreichen Informationen. <b>Hinweis:</b> Vollständige Benutzerinformationen ( <i>Benutzerhandbuch</i> oder <i>Mac-Hilfe</i> ) finden Sie auf den CDs mit der Installationssoftware.
7	<i>Schnelleinrichtungsblatt</i>	Erste Anweisungen zur Einrichtung
8	Installationskabel	Verbindet den Drucker bei einigen Installationsmethoden vorübergehend mit dem Computer.

## Installieren des Bedienfelds in einer anderen Sprache

Diese Anweisungen gelten lediglich, wenn im Lieferumfang des Druckers Bedienfelder für zusätzliche Sprachen enthalten waren.

- 1 Heben Sie das Bedienfeld an und entfernen Sie es (sofern eines angebracht ist).

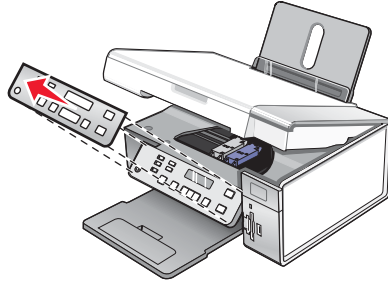

- 2 Wählen Sie das entsprechende Bedienfeld für Ihre Sprache aus.
- 3 Richten Sie die Clips des Bedienfelds an den Bohrungen am Drucker aus und drücken Sie es dann herunter.

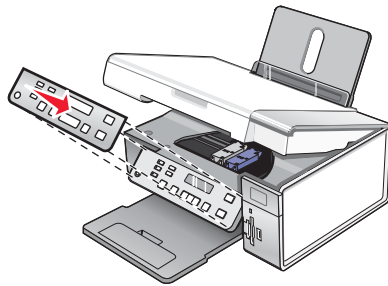

# Vernetzung des Druckers

---

Vollständige Netzwerkinformationen finden Sie in der im Lieferumfang des Produkts enthaltenen Broschüre *Erste Schritte*.

## Installieren des Druckers im Netzwerk

Befolgen Sie die Anweisungen für die gewünschte Methode zur Netzwerkeinrichtung. Prüfen Sie, ob das ausgewählte Netzwerk eingerichtet ist und ordnungsgemäß funktioniert und stellen Sie sicher, dass alle relevanten Geräte eingeschaltet sind. Weitere Informationen zu Ihrem Netzwerk finden Sie in der Netzwerkdokumentation bzw. erhalten Sie von der Person, die das Netzwerk eingerichtet hat.

## Installieren eines internen Servers für den Drahtlosdruck

Der von Ihnen gekaufte Drucker enthält möglicherweise einen internen Server für den Drahtlosdruck, mit dem der Drucker in einem Drahtlosnetzwerk verwendet werden kann. Falls der Drucker über keinen internen Server für den Drahtlosdruck verfügt, können Sie einen separat erwerben. Verwenden Sie folgende Anweisungen zur Installation des internen Servers für den Drahtlosdruck:

- 1 Schalten Sie den Drucker aus und entfernen Sie das Stromkabel aus der Steckdose in der Wand.

**Warnung:** Falls der Drucker nicht ausgesteckt wird, kann der Drucker und der interne Server für den Drahtlosdruck beschädigt werden. Stellen Sie sicher, dass der Drucker eingeschaltet ist und das Netzkabel aus der Steckdose entfernt wurde, bevor Sie fortfahren.

- 2 Entfernen Sie die hintere Abdeckung, indem Sie den Verschluss nach unten schieben und die Abdeckung vom Drucker abziehen.

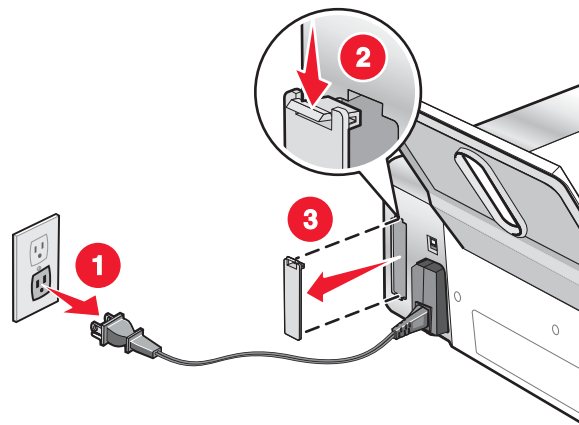

- 3 Packen Sie den internen Drahtlosdruckserver aus. Bewahren Sie das Verpackungsmaterial auf.

**Warnung:** Server für den Drahtlosdruck können durch statische Aufladung leicht beschädigt werden. Berühren Sie etwas Metallisches, wie z. B. den Druckerrahmen, bevor Sie den Drahtlosdruckserver berühren.

- 4 Setzen Sie den internen Drahtlosdruckserver zentriert zwischen den Führungen ein und schieben Sie ihn in den Drucker, bis er *einrastet*.

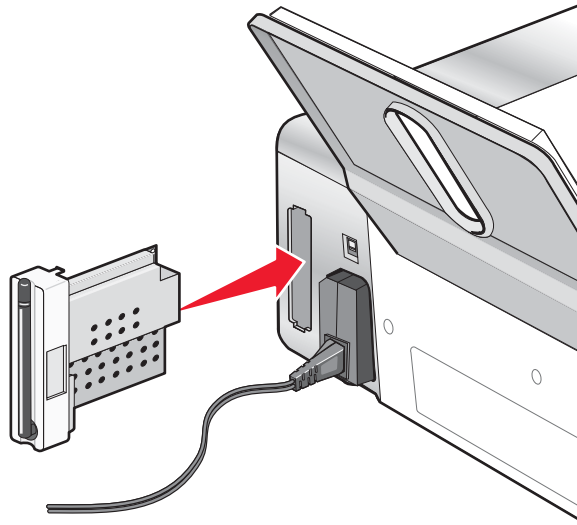

- 5 Stellen Sie sicher, dass die Antenne nach oben zeigt.
- 6 Befestigen Sie das Etikett mit der MAC-Adresse auf der Rückseite des Druckers. Sie benötigen es später, um den Drucker mit dem Netzwerk zu verbinden.

Sie können Ihren Drahtlosdruckserver jetzt für Ihr Drahtlosnetzwerk konfigurieren.

## Suchen der MAC-Adresse

Zur Fertigstellung der Netzwerkkonfiguration Ihres Druckers, benötigen Sie möglicherweise die MAC-Adresse (Media Access Control) des Druckers oder Druckservers. Bei der MAC-Adresse handelt es sich um eine Zeichenfolge auf der Rückseite des Druckers.

Falls Sie den internen Drahtlosdruckserver separat erworben haben, befindet sich die MAC-Adresse auf einem im Lieferumfang des Drahtlosdruckservers enthaltenen Etikett. Befestigen Sie das Etikett am Drucker, damit Sie die MAC-Adresse finden, wenn Sie diese benötigen.

# Informationen zum Drucker

## Die Teile des Druckers

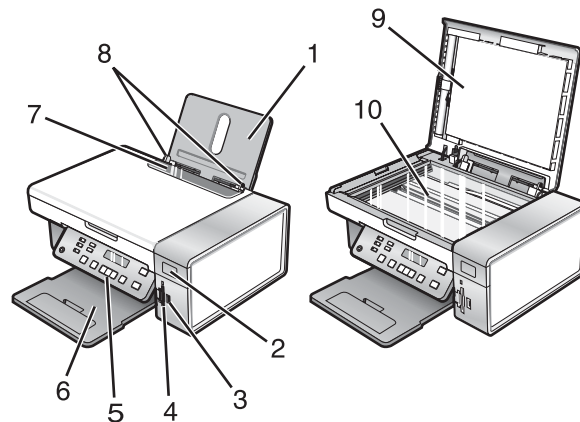

	Teil	Funktion
1	Papierstütze	Einlegen von Papier
2	Wi-Fi-Anzeige	Überprüfen des Drahtlosstatus: <ul style="list-style-type: none"> <li>• <b>Aus</b> zeigt an, dass der Drucker ausgeschaltet ist oder dass keine Drahtlosoption installiert ist.</li> <li>• <b>Orange</b> zeigt an, dass der Drucker für eine Drahtlosverbindung bereit, aber nicht verbunden ist.</li> <li>• <b>Orangefarbenes Blinken</b> zeigt an, dass der Drucker zwar konfiguriert ist, aber keine Kommunikation mit dem Drahtlosnetzwerk möglich ist.</li> <li>• <b>Grün</b> zeigt an, dass der Drucker mit einem Drahtlosnetzwerk verbunden ist.</li> </ul>
3	PictBridge-Anschluss	Anschließen einer PictBridge-fähigen Digitalkamera oder eines Flash-Laufwerks an den Drucker
4	Speicherkarten-Steckplätze	Einsetzen einer Speicherkarte
5	Bedienfeld	Bedienung des Druckers Weitere Informationen hierzu finden Sie unter "Verwenden des Bedienfelds" auf Seite 17.
6	Papierausgabefach	Aufnehmen des aus dem Drucker ausgegebenen Papiers
7	Papierschutz	Verhindert, dass Gegenstände in den Papierschlitz geraten.
8	Papierführung	Gerader Einzug von Papier
9	Obere Abdeckung	Zugriff auf das Scannerglas
10	Scannerglas	Kopieren oder Entfernen eines Objekts



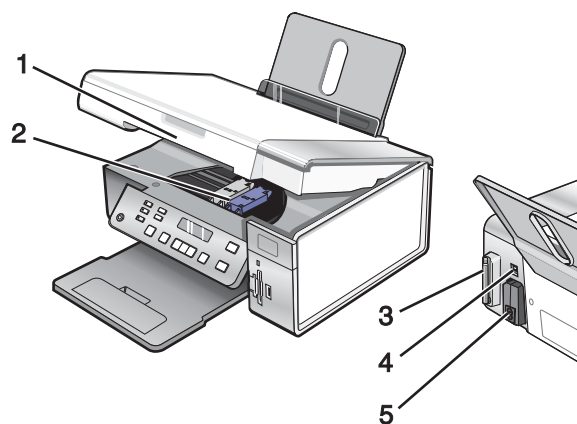

	Teil	Funktion
1	Scannereinheit	Zugriff auf die Tintenpatronen
2	Patronenträger	Einsetzen, Austauschen oder Entfernen einer Tintenpatrone
3	Lexmark N2050 (interner Server für den Drahtlosdruck)	Anschließen des Druckers an ein Drahtlosnetzwerk <b>Hinweis:</b> Nur auf 4500 Series-Druckern ist ein interner Drahtlosdruckserver installiert.
4	USB-Anschluss	Anschluss des Druckers an einen Computer mithilfe eines USB-Kabels
5	Netzteilanschluss	Anschluss des Druckers an die Stromversorgung



## Verwenden der Bedienfeldtasten und Menüs

### Verwenden des Bedienfelds



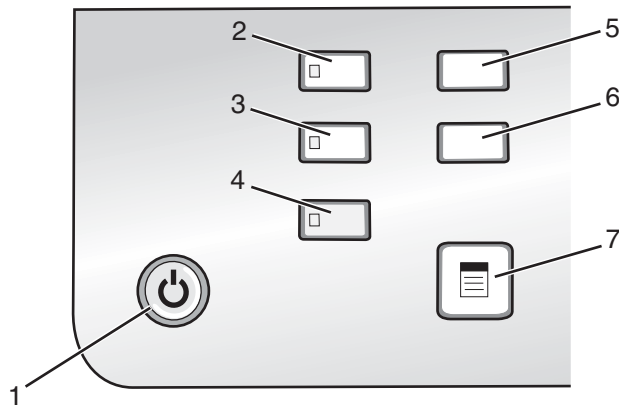

Auf dem Display wird Folgendes angezeigt:

- Druckerstatus
- Meldungen
- Menüs

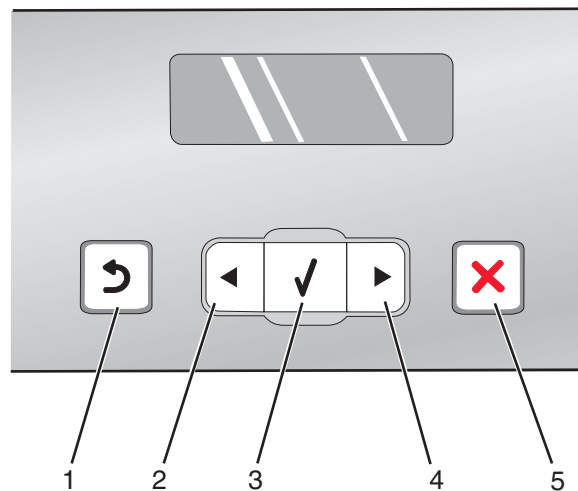

	Taste	Funktion
1		<ul style="list-style-type: none"> <li>• Schalten Sie den Drucker ein bzw. aus.</li> <li>• Halten Sie den Druck-, Kopier- oder Scanvorgang an.</li> </ul>
2	Kopiermodus	Greifen Sie auf den Standardbildschirm zum Erstellen von Kopien zu. <b>Hinweis:</b> Der Modus ist ausgewählt, wenn die Tasten-LED aufleuchtet.
3	Scanmodus	Greifen Sie auf den Standardbildschirm zum Scannen von Dokumenten zu. <b>Hinweis:</b> Der Modus ist ausgewählt, wenn die Tasten-LED aufleuchtet.
4	Fotokarte	Greifen Sie auf den Standardbildschirm zum Drucken von Fotos zu. <b>Hinweis:</b> Der Modus ist ausgewählt, wenn die Tasten-LED aufleuchtet.
5	Einstellungen	Greifen Sie auf den Standardbildschirm für die Einstellungen zu und ändern Sie die Druckereinstellungen. <b>Hinweis:</b> Andere LEDs von Tasten leuchten nicht, wenn diese Taste ausgewählt ist.
6	Heller/Dunkler	Passen Sie die Helligkeit einer Kopie oder eines Fotos an.
7		Zeigen Sie das des Menü <b>Kopieren</b> , <b>Scannen</b> oder <b>Fotokarte</b> (je nach ausgewähltem Modus) an.



	Taste	Funktion
1		<ul style="list-style-type: none"> <li>• Kehren Sie zum vorherigen Bildschirm zurück.</li> <li>• Löschen Sie einen Buchstaben oder eine Zahl.</li> </ul>
2		<ul style="list-style-type: none"> <li>• Reduzieren Sie eine Zahl.</li> <li>• Löschen Sie einen Buchstaben oder eine Zahl.</li> <li>• Blättern Sie durch die Menüs, Untermenüs oder Einstellungen auf dem Display.</li> </ul>
3		<ul style="list-style-type: none"> <li>• Wählen Sie ein Menü- oder Untermenüelement aus, das auf dem Display angezeigt wird.</li> <li>• Dient zum Einlegen und zur Ausgabe von Papier.</li> </ul>
4		<ul style="list-style-type: none"> <li>• Erhöhen Sie eine Zahl.</li> <li>• Geben Sie eine Leerstelle zwischen Buchstaben oder Nummern ein.</li> <li>• Blättern Sie durch die Menüs, Untermenüs oder Einstellungen auf dem Display.</li> </ul>
5		<ul style="list-style-type: none"> <li>• Brechen Sie Druck-, Kopier- oder Scanaufträge ab.</li> <li>• Schließen Sie ein Menü oder Untermenü und kehren Sie zum Standardbildschirm zum Kopieren, Scannen oder für Fotokarten zurück.</li> <li>• Löschen Sie die aktuellen Einstellungen oder Fehlermeldungen und setzen Sie sie auf die Standardeinstellungen zurück.</li> </ul>

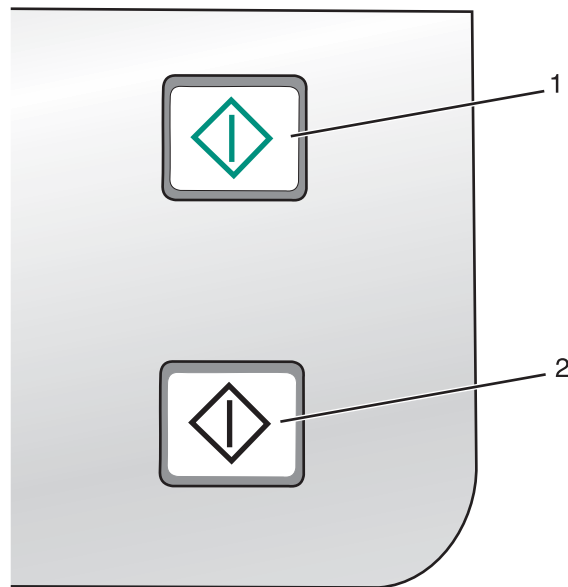

	Taste	Funktion
1	Start Farbe	Starten Sie einen Kopier-, Scan- oder Fotodruckauftrag in Farbe, abhängig vom ausgewählten Modus.
2	Start Schwarz	Starten Sie einen Kopier-, Scan- oder Fotodruckauftrag in Schwarzweiß, je nachdem, welcher Modus ausgewählt ist.

## Verwenden des Menüs "Kopieren"

So greifen Sie auf das Menü **Kopieren** zu und navigieren darin:

1 Drücken Sie im Bedienfeld den Modus **Kopieren**.

Der Standardbildschirm zum Kopieren wird angezeigt.

2 Wenn Sie keine Einstellung ändern möchten, drücken Sie **Start Farbe** oder **Start Schwarz**.

3 Wenn Sie eine Einstellung ändern möchten, drücken Sie .

4 Drücken Sie wiederholt ◀ oder ▶, bis das gewünschte Menüelement angezeigt wird.

5 Drücken Sie ✓.

6 Drücken Sie wiederholt ◀ oder ▶, bis das gewünschte Untermenüelement oder die gewünschte Einstellung angezeigt wird.

7 Drücken Sie ✓.

**Hinweis:** Drücken Sie ✓, um eine Einstellung zu wählen. Neben der ausgewählten Einstellung wird ein Sternchensymbol (\*) angezeigt.

8 Wiederholen Sie je nach Bedarf Schritt 6 und Schritt 7, um weitere Untermenüs und Einstellungen aufzurufen.



9 Drücken Sie ggf. wiederholt ↶, um zum vorhergehenden Menü zurückzukehren und andere Einstellungen vorzunehmen.

10 Drücken Sie **Start Farbe** oder **Start Schwarz**.

Menüelement	Funktion
Kopien*	Geben Sie die Anzahl der zu druckenden Kopien an.
Größe ändern*	<ul style="list-style-type: none"> <li>• Geben Sie einen Prozentsatz zum Vergrößern und Verkleinern eines gedruckten Originals an.</li> <li>• Geben Sie ein spezifisches Kopierformat an.</li> <li>• Erstellen Sie ein mehrseitiges Poster.</li> </ul>
Heller/Dunkler*	Passen Sie die Helligkeit einer Kopie an.
Qualität*	Passen Sie die Qualität einer Kopie an.
Papiereinstellungen	Legen Sie das Format und die Sorte des eingelegten Papiers fest.
Bild wiederholen*	Legen Sie fest, wie viele Kopien eines Bilds auf eine Seite gedruckt werden sollen.
Sortieren	Drucken Sie mindestens eine Kopie in der richtigen Reihenfolge.
Mehrseitendruck*	Wählen Sie die Anzahl der zu druckenden Seiten auf einer Seite aus.
Originalgröße*	Geben Sie die Größe des Originaldokuments an.
Originaltyp*	Geben Sie den Typ des Originaldokuments an.
* Vorübergehende Einstellung. Informationen zum Speichern vorübergehender und anderer Einstellungen finden Sie unter "Speichern der Einstellungen" auf Seite 26.	

## Verwenden des Menüs "Scannen"

So greifen Sie auf das Menü **Scannen** zu und navigieren darin:

- 1 Wählen Sie auf dem Bedienfeld den **Scanmodus**.  
Der standardmäßige Scanbildschirm wird angezeigt.
- 2 Drücken Sie ◀ oder ▶, bis das gewünschte Scanziel angezeigt wird.
- 3 Wenn Sie keine Einstellung ändern möchten, drücken Sie **Start Farbe** oder **Start Schwarz**.
- 4 Wenn Sie eine Einstellung ändern möchten, drücken Sie .
- 5 Drücken Sie wiederholt ◀ oder ▶, bis das gewünschte Menüelement angezeigt wird.
- 6 Drücken Sie ✓.
- 7 Drücken Sie wiederholt ◀ oder ▶, bis das gewünschte Untermenüelement oder die gewünschte Einstellung angezeigt wird.
- 8 Drücken Sie ✓.  
**Hinweis:** Drücken Sie ✓, um eine Einstellung zu wählen. Neben der ausgewählten Einstellung wird ein Sternchensymbol (\*) angezeigt.
- 9 Wiederholen Sie je nach Bedarf Schritt 7 und Schritt 8, um weitere Untermenüs und Einstellungen aufzurufen.
- 10 Drücken Sie ggf. wiederholt , um zum vorhergehenden Menü zurückzukehren und andere Einstellungen vorzunehmen.
- 11 Drücken Sie **Start Farbe** oder **Start Schwarz**.

Menüelement	Funktion
Qualität*	Anpassen der Scanqualität
Originalgröße*	Angeben der Größe des Originaldokuments
* Vorübergehende Einstellung. Informationen zum Speichern vorübergehender und anderer Einstellungen finden Sie unter "Speichern der Einstellungen" auf Seite 26.	

## Verwenden des Menüs "Fotokarte"

- 1 Drücken Sie ggf. auf **Fotokarte** oder legen Sie eine Speicherkarte in den Drucker ein bzw. schließen Sie ein Flash-Laufwerk an.
- 2 Drücken Sie wiederholt ◀ oder ▶, bis das gewünschte Menüelement angezeigt wird.
- 3 Drücken Sie ✓.
- 4 Drücken Sie wiederholt ◀ oder ▶, bis das gewünschte Untermenüelement oder die gewünschte Einstellung angezeigt wird.
- 5 Drücken Sie ✓.  
**Hinweis:** Drücken Sie ✓, um eine Einstellung zu wählen. Neben der ausgewählten Einstellung wird ein Sternchensymbol (\*) angezeigt.
- 6 Wiederholen Sie je nach Bedarf Schritt 4 und Schritt 5, um weitere Untermenüs und Einstellungen aufzurufen.
- 7 Drücken Sie ggf. wiederholt ↶, um zum vorhergehenden Menü zurückzukehren und andere Einstellungen vorzunehmen.
- 8 Drücken Sie **Start Farbe** oder **Start Schwarz**.

Menüelement	Vorgang
Korrekturbogen	Drucken und anschließendes Scannen eines Korrekturbogens: <ul style="list-style-type: none"> <li>• Für alle Fotos auf der Speicherkarte</li> <li>• Für die letzten 20 Fotos</li> <li>• Nach Datum</li> </ul>
Fotos drucken	Drucken von Fotos direkt von einer Speicherkarte oder einem Flash-Laufwerk
Fotos speichern	<ul style="list-style-type: none"> <li>• Speichern von Fotos von einer Speicherkarte oder einem Flash-Laufwerk auf dem Computer</li> <li>• Kopieren von Fotos von einer Speicherkarte auf ein Flash-Laufwerk</li> </ul>
Heller/Dunkler	Anpassen der Helligkeit von gedruckten Fotos
Fotoeffekte <sup>1</sup>	Anwenden der automatischen Bildverbesserung oder von Farbeffekten auf Ihre Fotos
Papiereinstellungen <sup>1, 2</sup>	Festlegen des Formats und der Sorte des eingelegten Papiers
<sup>1</sup> Die Einstellung wird auf die Werkseinstellung zurückgesetzt, wenn die Speicherkarte oder das Flash-Laufwerk entfernt wird. <sup>2</sup> Das Speichern der Einstellungen muss einzeln vorgenommen werden. Weitere Informationen finden Sie unter "Speichern der Einstellungen für Papierformat, Papiersorte und Fotoformat" auf Seite 23.	

Menüelement	Vorgang
Fotoformat <sup>1, 2</sup>	Angeben des gewünschten Fotoformats
Layout <sup>1</sup>	Auswahl von randlos oder mit Rand, Zentrieren eines Fotos auf einer Seite oder Festlegen der Anzahl der zu druckenden Fotos auf einer Seite
Qualität <sup>1</sup>	Anpassen der Qualität gedruckter Fotos
<sup>1</sup> Die Einstellung wird auf die Werkseinstellung zurückgesetzt, wenn die Speicherkarte oder das Flash-Laufwerk entfernt wird. <sup>2</sup> Das Speichern der Einstellungen muss einzeln vorgenommen werden. Weitere Informationen finden Sie unter "Speichern der Einstellungen für Papierformat, Papiersorte und Fotoformat" auf Seite 23.	

## Speichern der Einstellungen für Papierformat, Papiersorte und Fotoformat

- 1 Drücken Sie auf dem Bedienfeld die Taste **Einstellungen**.
- 2 Drücken Sie wiederholt ◀ oder ▶, bis **Papiereinstellungen** angezeigt wird.
- 3 Drücken Sie ✓.
- 4 Drücken Sie wiederholt ◀ oder ▶, bis **Papierformat** angezeigt wird.
- 5 Drücken Sie ✓.
- 6 Drücken Sie wiederholt ◀ oder ▶, bis das gewünschte Format angezeigt wird.
- 7 Drücken Sie ✓.
- 8 Drücken Sie ↻, um in das Untermenü **Papiersorte** zu wechseln.
- 9 Drücken Sie ✓.
- 10 Drücken Sie wiederholt ◀ oder ▶, bis die gewünschte Einstellungsart angezeigt wird.
- 11 Drücken Sie ✓.
- 12 Drücken Sie wiederholt ↻, bis **Standards** angezeigt wird.
- 13 Drücken Sie ✓.
- 14 Drücken Sie wiederholt ◀ oder ▶, bis **Fotodruckformat** angezeigt wird.
- 15 Drücken Sie ✓.
- 16 Drücken Sie wiederholt ◀ oder ▶, bis die gewünschte Einstellung angezeigt wird.
- 17 Drücken Sie ✓.

## Verwenden des PictBridge-Menüs

Mithilfe des PictBridge-Menüs für Standardeinstellungen können Sie die Druckereinstellungen festlegen, falls Sie diese Einstellungen nicht bereits zuvor auf der Digitalkamera festgelegt haben. Weitere Informationen zur Kameraauswahl finden Sie in der mit der Kamera gelieferten Dokumentation.

### 1 Anschließen einer PictBridge-fähigen Digitalkamera an den Drucker

- a Stecken Sie das eine Ende des USB-Kabels in die Kamera.

**Hinweis:** Verwenden Sie nur das im Lieferumfang Ihrer Digitalkamera enthaltene USB-Kabel.

- b Schließen Sie das andere Kabelende an den PictBridge-Anschluss an der Vorderseite des Druckers an.

**Hinweis:** Der PictBridge-Anschluss ist mit dem PictBridge-Symbol  gekennzeichnet.

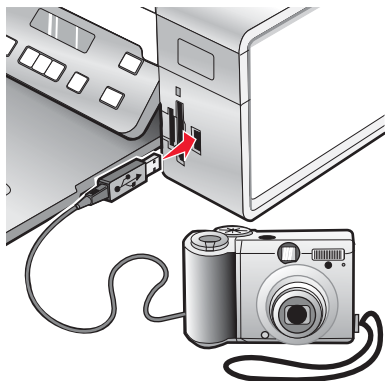

Folgende Meldung wird auf dem Display angezeigt: **PictBridge-Kamera erkannt. Drücken Sie zum Ändern der Einstellungen ✓.**

- 2 Drücken Sie wiederholt ◀ oder ▶, bis das gewünschte Menüelement angezeigt wird.

- 3 Drücken Sie ✓.

- 4 Drücken Sie wiederholt ◀ oder ▶, bis das gewünschte Untermenüelement oder die gewünschte Einstellung angezeigt wird.

- 5 Drücken Sie ✓.

**Hinweis:** Drücken Sie ✓, um eine Einstellung zu wählen. Neben der ausgewählten Einstellung wird ein Sternchensymbol (\*) angezeigt.

- 6 Wiederholen Sie je nach Bedarf Schritt 4 und Schritt 5, um weitere Untermenüs und Einstellungen aufzurufen.

- 7 Drücken Sie ggf. wiederholt ↶, um zum vorhergehenden Menü zurückzukehren und andere Einstellungen vorzunehmen.



Menüeintrag	Vorgang
Papiereinstellungen <sup>1, 2</sup>	Festlegen des Formats und der Sorte des eingelegten Papiers
Fotoformat <sup>1, 2</sup>	Festlegen des Formats der zu druckenden Fotos <b>Hinweis:</b> Falls Sie zuvor auf der Digitalkamera kein Fotoformat festgelegt haben, lauten die Standardeinstellungen für das Fotoformat folgendermaßen: <ul style="list-style-type: none"> <li>• 4 x 6 (bei Letter als standardmäßigem Papierformat)</li> <li>• 10 x 15 cm (bei A4 als standardmäßigem Papierformat und in allen Ländern <i>außer</i> Japan)</li> <li>• L (bei A4 als standardmäßigem Papierformat in Japan)</li> </ul>
Layout <sup>1</sup>	Zentrieren eines Fotos auf einer Seite oder Angabe der Anzahl der auf einer Seite zu druckenden Fotos
Qualität <sup>1</sup>	Anpassen der Qualität gedruckter Fotos
<sup>1</sup> Die Einstellung wird auf die Werkseinstellung zurückgesetzt, wenn die PictBridge-fähige Digitalkamera entfernt wird. <sup>2</sup> Das Speichern der Einstellungen muss einzeln vorgenommen werden. Weitere Informationen finden Sie unter "Speichern der Einstellungen für Papierformat, Papiersorte und Fotoformat" auf Seite 23.	

## Verwenden des Menüs "Einstellungen"

- 1 Drücken Sie auf dem Bedienfeld die Taste **Einstellungen**.
- 2 Drücken Sie wiederholt ◀ oder ▶, bis das gewünschte Menüelement angezeigt wird.
- 3 Drücken Sie ✓.
- 4 Drücken Sie wiederholt ◀ oder ▶, bis das gewünschte Untermenüelement oder die gewünschte Einstellung angezeigt wird.
- 5 Drücken Sie ✓.  
**Hinweis:** Wenn Sie eine Option auswählen, erscheint ein Sternchen (\*) neben den ausgewählten Einstellungen.
- 6 Wiederholen Sie je nach Bedarf Schritt 4 und Schritt 5, um weitere Untermenüs und Einstellungen aufzurufen.
- 7 Drücken Sie ggf. wiederholt ↶, um zum vorhergehenden Menü zurückzukehren und andere Einstellungen vorzunehmen.

Abschnitt	Aktion
Wartung	Auswahl: <ul style="list-style-type: none"> <li>• <b>Tintenfüllstand:</b> Anzeigen des Tintenfüllstands der Farbpatrone. Drücken Sie ◀ oder ▶, um den Tintenfüllstand der schwarzen Patrone (oder Fotopatrone) anzuzeigen.</li> <li>• <b>Patronen reinigen:</b> Reinigen der Düsen der Tintenpatronen. Weitere Informationen finden Sie unter "Reinigen der Patronendüsen" auf Seite 76.</li> <li>• <b>Patronen ausrichten:</b> Ausrichten der Patrone. Weitere Informationen finden Sie unter "Ausrichten der Tintenpatronen" auf Seite 75.</li> <li>• <b>Testseite drucken:</b> Drucken einer Testseite.</li> </ul>
Papiereinstellungen	Festlegen des Formats und der Sorte des eingelegten Papiers

Abschnitt	Aktion
Geräteeinr....	Auswahl: <ul style="list-style-type: none"> <li>• <b>Sprache:</b> Ändern der Spracheinstellung</li> <li>• <b>Land:</b> Festlegen des an Ihrem Standort verwendeten Standardpapier- und Datumformats</li> <li>• <b>Einstellungszeitlimit löschen:</b> Ändern Sie die Zeitlimitfunktion, ehe sie der Drucker auf die Werkseinstellungen zurücksetzt, falls diese nicht verwendet wird. Weitere Informationen finden Sie unter "Speichern der Einstellungen" auf Seite 26.</li> <li>• <b>Stromsparmmodus:</b> Festlegen der Minutenzahl, ehe der Drucker in den Stromsparmmodus wechselt, falls er nicht verwendet wird.</li> </ul>
Standards	Auswahl: <ul style="list-style-type: none"> <li>• <b>Fotodruckformat:</b> Auswahl des Formats der zu druckenden Fotos.</li> <li>• <b>Standardeinstellungen definieren:</b> Ändern der Standardeinstellungen. Weitere Informationen finden Sie unter "Speichern der Einstellungen" auf Seite 26.</li> </ul>
Netzwerkeinrichtung	Auswahl: <ul style="list-style-type: none"> <li>• <b>Einrichtungsseite drucken:</b> Drucken einer Seite mit einer Liste der Netzwerkeinstellungen</li> <li>• <b>Netzwerkadapter auf Werkseinstellungen zurücksetzen:</b> Zurücksetzen der Drahtlosnetzwerkeinstellungen</li> </ul>

## Speichern der Einstellungen

In einem Einstellungsmenü erscheint neben der Standardeinstellung ein Sternchensymbol (\*). So ändern Sie diese Einstellung:

1 Drücken Sie wiederholt ◀ oder ▶, bis die gewünschte Einstellung angezeigt wird.

2 Drücken Sie ✓:

- So speichern Sie die meisten Einstellungen: Neben der gespeicherten Einstellung wird ein Sternchensymbol (\*) angezeigt.
- So wählen Sie eine vorübergehende Einstellung aus: Neben der ausgewählten Einstellung wird ein Sternchensymbol (\*) angezeigt.

**Hinweis:** Beim Vornehmen einer vorübergehenden Einstellung kehrt der Drucker nach einer zweiminütigen Inaktivitätsphase oder nach dem Ausschalten des Druckers zur Standardeinstellung zurück.

### Vorübergehende Einstellungen

Kopiermodus	<ul style="list-style-type: none"> <li>– Kopien</li> <li>– Größe ändern</li> <li>– Heller/Dunkler</li> <li>– Qualität</li> <li>– Bild wiederholen</li> <li>– Mehrseitendruck</li> <li>– Originalgröße</li> <li>– Originaltyp</li> </ul>
-------------	---

Scanmodus	<ul style="list-style-type: none"> <li>- Qualität</li> <li>- Originalgröße</li> <li>- Größe ändern</li> </ul>
Fotokarte	<p>Die folgenden Fotokarteneinstellungen laufen nach einer zweiminütigen Inaktivitätsphase oder nach dem Ausschalten des Druckers nicht ab. Sie werden beim Entfernen einer Speicherkarte oder eines Flash-Laufwerks auf die Werkseinstellungen zurückgesetzt.</p> <ul style="list-style-type: none"> <li>- Fotoeffekte</li> <li>- Fotoformat</li> <li>- Layout</li> <li>- Qualität</li> </ul>

So ändern Sie die Zeitlimitfunktion:

- a Drücken Sie **Einstellungen**.
- b Drücken Sie wiederholt ◀ oder ▶, bis **Gerätesetup** angezeigt wird.
- c Drücken Sie ✓.
- d Drücken Sie wiederholt ◀ oder ▶, bis **Einstellungszeitlimit löschen** angezeigt wird.
- e Drücken Sie ✓.
- f Drücken Sie wiederholt ◀ oder ▶, bis **Nie** angezeigt wird.
- g Drücken Sie ✓.

**3** So machen Sie mindestens eine vorübergehende Einstellung zur neuen Standardeinstellung:

- a Drücken Sie **Einstellungen**.
- b Drücken Sie wiederholt ◀ oder ▶, bis **Standardeinstellungen** angezeigt wird.
- c Drücken Sie ✓.
- d Drücken Sie wiederholt ◀ oder ▶, bis **Standardeinstellungen festlegen** angezeigt wird.
- e Drücken Sie ✓.
- f Drücken Sie wiederholt ◀ oder ▶, bis **Aktuelle** angezeigt wird.
- g Drücken Sie ✓.

# Informationen zur Software

In diesem Kapitel wird die Verwendung des Druckers mit Windows-Betriebssystemen beschrieben. Bei Verwendung eines Macintosh-Betriebssystems finden Sie Informationen in der Mac-Hilfe:

- 1 Doppelklicken Sie auf dem Finder-Desktop auf den Ordner **Lexmark 3500-4500 Series**.
- 2 Doppelklicken Sie auf das **Druckerhilfesymbol**.

## Verwenden der Druckersoftware





Verwendete Software	Funktion
Lexmark Imaging Studio	Vorschau, Scannen, Kopieren, Drucken oder Faxen von Dokumenten oder Fotos
Ratgeber	Anzeigen von Informationen zur Fehlersuche, Wartung und Bestellung von Patronen
Druckeigenschaften	Auswahl der besten Druckereinstellungen für das zu druckende Dokument
Symbolleiste	Erstellen von druckerfreundlichen Versionen von aktiven Webseiten







## Verwenden von Lexmark Imaging Studio

So rufen Sie den Willkommensbildschirm von Lexmark Imaging Studio durch eines der folgenden Verfahren auf:

1. Verfahren	2. Verfahren
Doppelklicken Sie auf dem Desktop auf das Symbol <b>Lexmark Imaging Studio</b> .	<ol style="list-style-type: none"> <li>1 Klicken Sie auf <b>Start → Programme</b> oder <b>Alle Programme → Lexmark 3500-4500 Series</b>.</li> <li>2 Wählen Sie <b>Lexmark Imaging Studio</b> aus.</li> </ol>

Klicken Sie auf das Symbol **Lexmark Imaging Studio**, um die gewünschte Aufgabe durchzuführen.

Schaltfläche	Funktion	Beschreibung
	Scannen	<ul style="list-style-type: none"> <li>• Fotos oder Dokumente scannen</li> <li>• Dokument oder Foto speichern, bearbeiten oder freigeben</li> </ul>
	Kopieren	<ul style="list-style-type: none"> <li>• Fotos oder Dokumente kopieren</li> <li>• Foto vergrößern oder erneut drucken</li> </ul>
	Faxen	Foto oder Dokument per Fax senden
	E-Mail	Ein Dokument oder Foto als E-Mail-Anlage senden

Schaltfläche	Funktion	Beschreibung
	Fotobibliothek anzeigen/drucken	Fotos suchen, drucken oder freigeben
	Fotos übertragen	Fotos von einer Speicherkarte, einem Flash-Laufwerk, einer CD oder PictBridge-fähigen Digitalkamera zur Fotobibliothek übertragen
	Fotogrußkarten	Hochwertige Grußkarten aus den Fotos erstellen
	Fotopakete	Mehrere Fotos in verschiedenen Formaten drucken
	Diashow	Bewegte Anzeige der Fotos
	Poster	Fotos als mehrseitiges Poster drucken

Klicken Sie unten in der linken Ecke des Willkommensbildschirms auf folgende Schaltflächen:

Schaltfläche	Funktion
Einrichtung und Diagnose des Druckers	<ul style="list-style-type: none"> <li>• Tintenfüllstände überprüfen</li> <li>• Tintenpatronen bestellen</li> <li>• Wartungsinformationen suchen</li> <li>• Andere Registerkarten des Ratgebers auswählen, um weitere Informationen z. B. zum Ändern der Druckereinstellungen und zur Fehlersuche zu erhalten</li> </ul>
Einrichtung und Verwaltung von Faxnachrichten	Faxeeinstellungen des Druckers festlegen für: <ul style="list-style-type: none"> <li>• Wählen und Senden</li> <li>• Rufzeichen und Antwort</li> <li>• Drucken von Faxnachrichten und für Berichte</li> <li>• Kurzwahl- und Gruppenwahlnummern</li> </ul>





# Verwenden des Ratgebers

Im Ratgeber erhalten Sie Hilfe sowie Informationen zum Druckerstatus und zum Tintenfüllstand.

Öffnen Sie den Ratgeber anhand eines der folgenden Verfahren:

Verfahren 1	Verfahren 2
<p><b>1</b> Doppelklicken Sie auf das Symbol <b>Lexmark Imaging Studio</b>.</p> <p><b>2</b> Klicken Sie auf <b>Einrichtung und Diagnose des Druckers</b></p> <p>Der Ratgeber wird mit der Registerkarte "Wartung" angezeigt.</p>	<p><b>1</b> Klicken Sie auf <b>Start → Programme</b> oder <b>Alle Programme → Lexmark 3500-4500 Series</b>.</p> <p><b>2</b> Wählen Sie <b>Ratgeber</b>.</p>

Der Ratgeber umfasst sechs Registerkarten:

Abschnitt	Aktion
Druckerstatus (Hauptdialogfeld)	<ul style="list-style-type: none"> <li>• Dient zur Überprüfung des Gerätestatus. Beim Drucken lautet der Status des Druckers beispielsweise <b>Drucker druckt</b>.</li> <li>• Anzeigen der erkannten Papiersorte</li> <li>• Anzeigen der Tintenfüllstände und Bestellen neuer Tintenpatronen</li> </ul>
Hilfreiche Informationen 	<ul style="list-style-type: none"> <li>• Hier erhalten Sie Informationen zu folgenden Vorgängen:               <ul style="list-style-type: none"> <li>– Verwenden der grundlegende Funktionen</li> <li>– Drucken, Scannen, Kopieren und Faxen</li> <li>– Drucken von Projekten wie Fotos, Umschläge, Karten, Banner, Transferpapier und Folien</li> </ul> </li> <li>• Im elektronischen <i>Benutzerhandbuch</i> .</li> <li>• Anzeigen der Tintenfüllstände und Bestellen neuer Tintenpatronen</li> </ul>
Fehlersuche 	<ul style="list-style-type: none"> <li>• Tipps zum aktuellen Status</li> <li>• Lösen von Druckerproblemen</li> <li>• Anzeigen der Tintenfüllstände und Bestellen neuer Tintenpatronen</li> </ul>
Wartung 	<ul style="list-style-type: none"> <li>• Einsetzen einer neuen Tintenpatrone</li> <li>• <b>Hinweis:</b> Warten Sie, bis der Scanvorgang abgeschlossen ist, bevor Sie eine neue Tintenpatrone einsetzen.</li> <li>• Anzeigen von Kaufoptionen für neue Patronen</li> <li>• Drucken einer Testseite</li> <li>• Beheben von Querstreifen durch Reinigung</li> <li>• Beheben von unscharfen Kanten durch Ausrichten</li> <li>• Durchführen der Fehlersuche bei anderen Problemen mit der Tinte</li> <li>• Anzeigen der Tintenfüllstände und Bestellen neuer Tintenpatronen</li> </ul>
Kontaktinformationen 	<ul style="list-style-type: none"> <li>• Informationen dazu, wie Sie uns per Telefon oder im Internet erreichen.</li> <li>• Anzeigen der Tintenfüllstände und Bestellen neuer Tintenpatronen</li> </ul>

Abschnitt	Aktion
Erweitert 	<ul style="list-style-type: none"> <li>• Ändern der Anzeige des Druckstatusfensters</li> <li>• Aktivieren bzw. Deaktivieren der akustischen Druckbenachrichtigung</li> <li>• Ändern der Netzwerkdruckeinstellungen</li> <li>• Weiterleiten der Informationen bezüglich der Verwendung des Druckers</li> <li>• Informationen zur Softwareversion anzeigen</li> <li>• Anzeigen der Tintenfüllstände und Bestellen neuer Tintenpatronen</li> </ul>

**Hinweis:** Klicken Sie zum Erhalten weiterer Informationen auf **Hilfe** (in der linken unteren Ecke des Bildschirms).

## Verwenden der Druckeinstellungen

### Öffnen der Druckeinstellungen

Mit **Druckeigenschaften** werden die Druckfunktionen gesteuert, wenn der Drucker an den Computer angeschlossen ist. Sie können die Einstellungen im Bildschirm **Druckeigenschaften** je nach dem zu erstellenden Projekt ändern. Die **Druckeigenschaften** können über fast jedes Programm geöffnet werden:

- 1 Klicken Sie bei geöffnetem Dokument auf **Datei → Drucken**.
- 2 Klicken Sie im Dialogfeld **Drucken** auf **Eigenschaften, Einstellungen, Optionen** oder **Einrichten**.

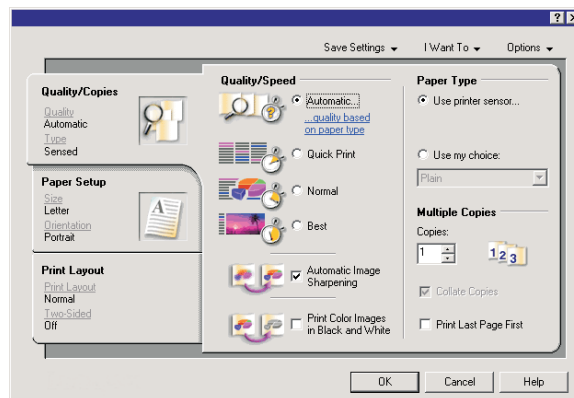

### Verwenden der Registerkarte "Druckeigenschaften"

Alle Druckeinstellungen befinden sich auf den drei Hauptregisterkarten der Softwarekomponente für die Druckeigenschaften: "Qualität/Kopien", "Papierereinstellungen" und "Drucklayout".

Registerkarte	Auswahloptionen
Qualität/Kopien	<ul style="list-style-type: none"> <li>• Wählen Sie eine Einstellung für die Papiersorte auf "Druckersensor verwenden" und "Meine Auswahl verwenden" aus.</li> <li>• Wählen Sie als Qualitäts- bzw. Geschwindigkeitseinstellung entweder "Automatisch", "Schnelldruck", "Normal" oder "Foto".</li> <li>• Legen Sie fest, ob in Schwarzweiß oder Farbe gedruckt werden soll.</li> <li>• Geben Sie die Anzahl der zu druckenden Kopien an.</li> <li>• Sortieren Sie die bei einem Auftrag ausgegebenen Seiten.</li> <li>• Drucken Sie ggf. die letzte Seite eines Druckauftrags zuerst.</li> </ul>

Registerkarte	Auswahloptionen
Papiereinstellungen	<ul style="list-style-type: none"> <li>• Wählen Sie ein Papierformat für Papier, Umschlag, Banner oder Randlos.</li> <li>• Wählen Sie als Ausrichtung das Hoch- oder das Querformat aus.</li> </ul>
Drucklayout	<ul style="list-style-type: none"> <li>• Wählen Sie als Layout die Option "Normal", "Banner", "Spiegelbildlich", "Mehrseitendruck", "Poster", "Broschüre" oder "Randlos" aus.</li> <li>• Legen Sie beim Mehrseitendruck eine Einstellung für das Binden der Seiten fest.</li> </ul>

### **Verwenden des Menüs "Einstellungen speichern"**

Im Menü "Einstellungen speichern" können Sie die aktuellen Einstellungen der Druckeigenschaften für zukünftige Projekte speichern. Bis zu sechs benutzerdefinierte Einstellungen können gespeichert werden.

### **Verwenden des Menüs "Ich möchte"**

Das Menü "Ich möchte" enthält eine Reihe von Assistenten (zum Drucken von Fotos, Umschlägen, Bannern, Postern oder für beidseitiges Drucken), die Sie bei der Auswahl der geeigneten Druckeinstellungen für ein Projekt unterstützen.

### **Verwenden des Menüs "Optionen"**

Mit dem Menü "Optionen" können Sie Änderungen an den Optionseinstellungen für Qualität, Layout und Druckstatus vornehmen. Weitere Informationen zu diesen Einstellungen erhalten Sie, indem Sie das Registerkarten-Dialogfeld vom Menü aus öffnen und darin auf die Schaltfläche **Hilfe** klicken.

Das Menü "Optionen" enthält auch direkte Verknüpfungen zu anderen Bereichen des Ratgebers sowie zu Informationen zur Softwareversion.

## **Verwenden der Symbolleiste**

Mit der Symbolleiste lassen sich druckerfreundliche Versionen von Webseiten erstellen.

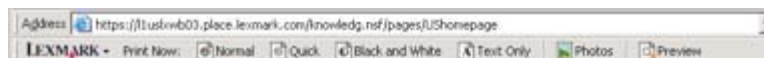

**Hinweis:** Die Symbolleiste wird automatisch aktiviert, wenn Sie mit Microsoft Windows Internet Explorer Version 5.5 oder höher das Web durchsuchen.

Schaltfläche	Funktion
	<ul style="list-style-type: none"> <li>• Auswählen der Optionen zur Seiteneinrichtung</li> <li>• Auswählen von Optionen zum Anpassen der Symbolleistendarstellung oder Auswählen einer anderen Einstellung für das Drucken von Fotos</li> <li>• Zugriff auf Links zur Lexmark Website</li> <li>• Aufrufen der Hilfe, um weitere Informationen zu erhalten</li> <li>• Deinstallieren der Symbolleiste</li> </ul>
Normal 	Drucken einer ganzen Webseite in normaler Qualität



Schaltfläche	Funktion
<p>Schnell</p> 	Drucken einer ganzen Webseite in Entwurfsqualität
<p>Schwarzweiß</p> 	Drucken einer ganzen Webseite in Schwarzweiß
<p>Nur Text</p> 	Drucken nur des Texts einer Webseite
<p>Fotos</p> 	<p>Drucken nur der Fotos oder Bilder einer Webseite</p> <p><b>Hinweis:</b> Die Anzahl der zum Drucken geeigneten Fotos oder Bilder wird neben "Fotos" angezeigt.</p> 
<p>Vorschau</p> 	Vorschau einer Webseite vor dem Drucken

## Zurücksetzen der Druckersoftware auf Standardeinstellungen

### ***Nur bei Windows 2000 oder Windows XP:***

- 1 Klicken Sie auf **Start** → **Einstellungen** → **Drucker** oder **Drucker und Faxgeräte**.
- 2 Klicken Sie mit der rechten Maustaste auf das Symbol **Lexmark 3500-4500 Series**.
- 3 Klicken Sie auf **Druckereinstellungen**.
- 4 Klicken Sie auf **Einstellungen speichern**.
- 5 Klicken Sie im Abschnitt "Wiederherstellen" auf **Werkseinstellungen (Standard)**.

### ***Nur bei Windows Vista:***

- 1 Klicken Sie auf  → **Systemsteuerung** → **Drucker**.
- 2 Klicken Sie mit der rechten Maustaste auf das Symbol **Lexmark 3500-4500 Series**.
- 3 Klicken Sie auf **Druckereinstellungen**.

**4** Klicken Sie auf **Einstellungen speichern**.

**5** Klicken Sie im Abschnitt "Wiederherstellen" auf **Werkseinstellungen (Standard)**.

**Hinweis:** Werkseinstellungen können nicht gelöscht werden.

# Einlegen von Papier und Originaldokumenten

## Einlegen von Papier

- 1 Stellen Sie Folgendes sicher:
  - Sie verwenden nur ausdrücklich für Tintenstrahldrucker geeignetes Papier.
  - Legen Sie bei Verwendung von Fotopapier, Glanzpapier oder schwerem mattem Papier das Papier mit der glänzenden bzw. zu bedruckenden Seite nach oben ein. (Wenn Sie nicht sicher sind, welche Seite die zu bedruckende Seite ist, lesen Sie die Anweisungen zum Papier.)
  - Das Papier ist neu und unbeschädigt.
  - Sie folgen bei Spezialpapier den beiliegenden Anweisungen.
  - Drücken Sie das Papier nicht mit Gewalt in den Drucker.
- 2 Schieben Sie vor dem ersten Einlegen von Papier die Papierführungen an den linken Rand der Papierstütze.
- 3 Legen Sie das Papier vertikal in die Mitte der Papierstütze und richten Sie die Papierführungen an den Papierrändern aus.

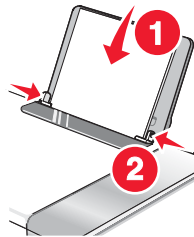

**Hinweis:** Stellen Sie zur Vermeidung eines Papierstaus sicher, dass sich das Papier bei der Anpassung der Papierführungen nicht wellt.

## Einlegen unterschiedlicher Papiersorten

Maximale Kapazität	Stellen Sie Folgendes sicher:
100 Blatt Normalpapier	<ul style="list-style-type: none"><li>• Das Papier ist für Tintenstrahldrucker geeignet.</li><li>• Das Papier ist in der Mitte der Papierstütze eingelegt.</li><li>• Die Papierführungen müssen an den Rändern des Papiers anliegen.</li></ul>
25 Blatt schweres mattes Papier 25 Blatt Fotopapier 25 Blatt Glanzpapier	<ul style="list-style-type: none"><li>• Die glänzende oder zu bedruckende Seite zeigt nach oben. (Wenn Sie nicht sicher sind, welche Seite die zu bedruckende Seite ist, lesen Sie die Anweisungen zum Papier.)</li><li>• Das Papier ist in der Mitte der Papierstütze eingelegt.</li><li>• Die Papierführungen müssen an den Rändern des Papiers anliegen.</li></ul> <p><b>Hinweis:</b> Fotos benötigen mehr Zeit zum Trocknen. Entnehmen Sie jedes Foto nach der Ausgabe, um so das Verwischen der Tinte zu vermeiden.</p>

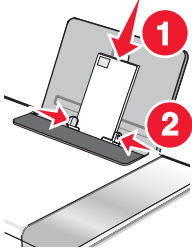
Maximale Kapazität	Stellen Sie Folgendes sicher:
10 Umschläge	<ul style="list-style-type: none"> <li>• Die Umschläge sind mit der zu bedruckenden Seite nach oben eingelegt.</li> <li>• Der Platz für die Briefmarke ist links oben in der Ecke.</li> <li>• Die Umschläge sind für Tintenstrahldrucker geeignet.</li> <li>• Die Umschläge sind in der Mitte der Papierstütze eingelegt.</li> <li>• Die Papierführungen liegen an den Rändern der Umschläge an.</li> </ul> <p><b>Warnung:</b> Verwenden Sie keine Umschläge mit Metallklammern, Metallfalzen oder Verschnürungen.</p> <p><b>Hinweise:</b></p> <ul style="list-style-type: none"> <li>– Verwenden Sie keine Umschläge mit Löchern, Perforation, Fenstern oder tiefen Prägungen.</li> <li>– Verwenden Sie keine Umschläge mit exponierten Selbstklebestreifen.</li> <li>– Umschläge brauchen mehr Zeit zum Trocknen. Entnehmen Sie jeden Umschlag nach der Ausgabe, um so das Verwischen der Tinte zu vermeiden.</li> </ul> 
25 Blatt Etiketten	<ul style="list-style-type: none"> <li>• Die Etiketten sind mit der zu bedruckenden Seite nach oben eingelegt.</li> <li>• Die Oberseite der Etiketten wird zuerst in den Drucker eingezogen.</li> <li>• Die Klebeschicht der Etiketten ragt maximal 1 mm über den Etikettenrand hinaus.</li> <li>• Verwenden Sie vollständige Etikettenblätter. Bei nicht vollständigen Blättern (mit teilweise fehlenden Etiketten) lösen sich beim Drucken unter Umständen Etiketten und verursachen einen Papierstau.</li> <li>• Die Etiketten sind in der Mitte der Papierstütze eingelegt.</li> <li>• Die Papierführungen liegen an den Rändern der Etiketten an.</li> </ul> <p><b>Hinweis:</b> Etiketten benötigen mehr Zeit zum Trocknen. Entnehmen Sie jedes Etikett nach der Ausgabe, um so das Verwischen der Tinte zu vermeiden.</p>

Maximale Kapazität	Stellen Sie Folgendes sicher:
50 Folien	<ul style="list-style-type: none"> <li>• Die raue Seite der Folien weist nach oben.</li> <li>• Wenn die Folie mit einem abziehbaren Streifen versehen ist, muss dieser nach unten zum Drucker hin zeigen und darf nicht Ihnen zugewandt sein.</li> <li>• Die Folien sind in der Mitte der Papierstütze eingelegt.</li> <li>• Die Papierführungen müssen an den Rändern der Folien anliegen.</li> </ul> <p><b>Hinweise:</b></p> <ul style="list-style-type: none"> <li>• Folien mit Trennblättern werden nicht empfohlen.</li> <li>• Folien brauchen mehr Zeit zum Trocknen. Entnehmen Sie jede Folie nach der Ausgabe, um das Verwischen der Tinte zu vermeiden.</li> </ul>
10 Blatt Transferpapier	<ul style="list-style-type: none"> <li>• Befolgen Sie die mit dem Transferpapier gelieferten Anweisungen.</li> <li>• Das Transferpapier ist mit der zu bedruckenden Seite nach oben eingelegt.</li> <li>• Das Transferpapier ist in der Mitte der Papierstütze eingelegt.</li> <li>• Die Papierführungen liegen an den Rändern des Transferpapiers an.</li> </ul> <p><b>Hinweis:</b> Beste Ergebnisse erzielen Sie, wenn Sie jeweils nur ein Blatt Transferpapier einlegen.</p>
25 Grußkarten 25 Karteikarten 25 Fotokarten 25 Postkarten	<ul style="list-style-type: none"> <li>• Die Karten sind mit der zu bedruckenden Seite nach oben eingelegt.</li> <li>• Die Karten sind in der Mitte der Papierstütze eingelegt.</li> <li>• Die Papierführungen liegen an den Rändern der Karten an.</li> </ul> <div data-bbox="948 1045 1138 1285" data-label="Image"> </div> <p><b>Hinweis:</b> Fotokarten benötigen mehr Zeit zum Trocknen. Entnehmen Sie jede Fotokarte nach der Ausgabe, um so das Verwischen der Tinte zu vermeiden.</p>
100 Blatt benutzerdefinierten Formats	<ul style="list-style-type: none"> <li>• Das Papier ist mit der zu bedruckenden Seite nach oben eingelegt.</li> <li>• Das Papierformat muss innerhalb der folgenden Abmessungen liegen:            Breite:            – 76,2 – 215,9 mm            – 3,0 – 8,5 Zoll            Länge:            – 127,0 – 355,6 mm            – 5,0 – 17,0 Zoll</li> <li>• Das Papier ist in der Mitte der Papierstütze eingelegt.</li> <li>• Die Papierführungen müssen an den Rändern des Papiers anliegen.</li> </ul>

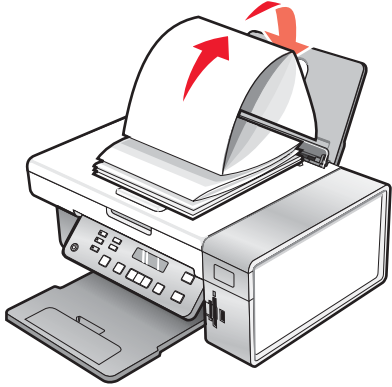
Maximale Kapazität	Stellen Sie Folgendes sicher:
20 Blatt Bannerpapier	 <ul style="list-style-type: none"> <li>• Entfernen Sie das Papier von der Papierstütze, bevor Sie das Bannerpapier einlegen.</li> <li>• Reißen Sie nur die zum Drucken des Banners benötigte Anzahl an Seiten ab.</li> <li>• Legen Sie den Stapel Bannerpapier auf die obere Abdeckung.</li> <li>• Legen Sie das Bannerpapier so ein, dass die Vorderkante zum Drucker zeigt.</li> <li>• Das Papier ist in der Mitte der Papierstütze eingelegt.</li> <li>• Die Papierführungen müssen an den Rändern des Papiers anliegen.</li> </ul>

## Legen des Originaldokuments auf das Scannerglas

Sie haben die Möglichkeit, Fotos, Textdokumente, Artikel aus Zeitschriften und Zeitungen sowie andere Veröffentlichungen zu scannen und anschließend zu drucken. Ein Dokument kann zum anschließenden Faxen gescannt werden.

- 1 Vergewissern Sie sich, ob der Computer und Drucker eingeschaltet sind.
- 2 Öffnen Sie die obere Abdeckung.

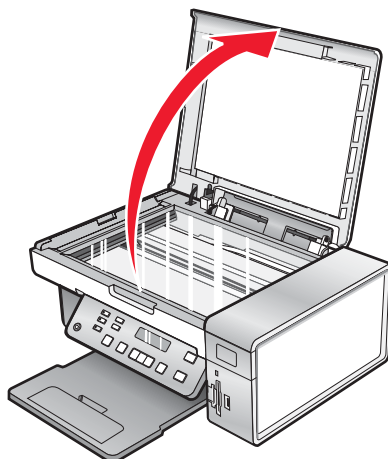

- 3** Legen Sie das Originaldokument oder die Vorlage mit der bedruckten Seite nach unten in die obere linke Ecke auf das Scannerglas.

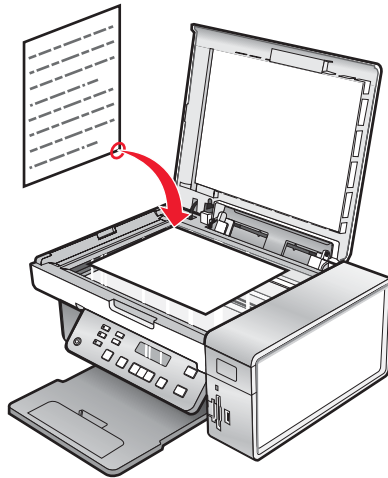

- 4** Schließen Sie die obere Abdeckung, um dunkle Ränder am gescannten Bild zu vermeiden.

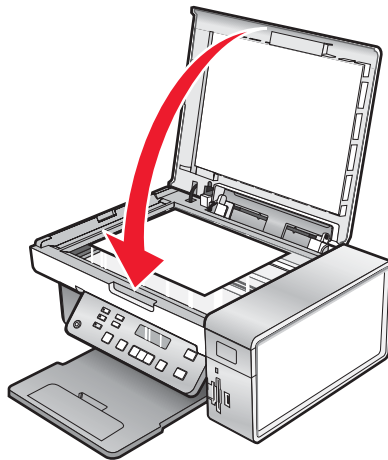

# Drucken

---

## Drucken von Dokumenten

- 1 Legen Sie Papier ein.
- 2 Klicken Sie bei geöffnetem Dokument auf **Datei → Drucken**.
- 3 Klicken Sie auf **Eigenschaften, Voreinstellungen, Optionen** oder **Installation**.
- 4 Passen Sie die Einstellungen an.
- 5 Klicken Sie auf **OK**.
- 6 Klicken Sie auf **OK** oder **Drucken**.

## Drucken von Grafiken in hoher Qualität

- 1 Legen Sie Papier ein.
- 2 Klicken Sie bei geöffnetem Bild auf **Datei → Drucken**.
- 3 Klicken Sie auf **Eigenschaften, Voreinstellungen, Optionen** oder **Installation**.
- 4 Klicken Sie auf die Registerkarte **Qualität/Kopien**.
- 5 Wählen Sie im Abschnitt "Qualität/Geschwindigkeit" die Option **Foto** aus.
- 6 Wählen Sie im Abschnitt zur Auswahl der Papiersorte die Option **Druckersensor verwenden**. Bei Auswahl dieser Option wählt der Drucker die Papiersorte aus.  
**Hinweis:** Wählen Sie zur manuellen Auswahl der Papiersorte die Option **Meine Auswahl verwenden**.
- 7 Wählen Sie im Dropdown-Menü ein Glanzpapier oder schweres mattes Papier aus.
- 8 Klicken Sie auf **OK**.
- 9 Klicken Sie auf **OK** oder **Drucken**.

## Drucken einer Webseite

Verwenden Sie die Lexmark Symbolleiste, um eine druckerfreundliche Version einer Webseite zu erstellen.



- 1 Legen Sie Papier ein.
- 2 Öffnen Sie eine Webseite mit Microsoft Internet Explorer 5.5 oder höher.
- 3 Wenn Sie die Druckeinstellungen überprüfen oder ändern wollen, gehen Sie wie folgt vor:
  - a Klicken Sie in der Symbolleiste auf **Lexmark → Seite einrichten**.
  - b Passen Sie die Druckeinstellungen an.
  - c Klicken Sie auf **OK**.

**Hinweis:** Weitere Informationen zu Druckeinstellungsoptionen erhalten Sie unter "Verwenden der Druckeinstellungen" auf Seite 31.



- 4 Gehen Sie zum Anzeigen der Webseite vor dem Drucken wie folgt vor:
  - a Klicken Sie auf **Vorschau**.
  - b Verwenden Sie die Symbolleistenoptionen, um zwischen den Seiten hin und her zu wechseln, zu verkleinern bzw. zu vergrößern oder um festzulegen, ob Text und Bilder zu drucken sind oder nur Text gedruckt werden soll.
  - c Gehen Sie folgendermaßen vor:
    - **Drucken**  
oder
    - **Schließen** und fahren Sie fort mit Schritt 5.
- 5 Wählen Sie auf der Symbolleiste ggf. eine Druckoption aus:
  - **Normal**
  - **Schnell**
  - **Schwarzweiß**
  - **Nur Text**

## Drucken von Fotos oder Bildern von einer Webseite

- 1 Legen Sie Papier ein. Verwenden Sie Fotopapier oder schweres mattes Papier und stellen Sie sicher, dass die glänzende bzw. zu bedruckende Seite Ihnen zugewandt ist. Somit erzielen Sie die besten Ergebnisse. (Wenn Sie nicht sicher sind, welche Seite die zu bedruckende Seite ist, lesen Sie die Anweisungen zum Papier.)
- 2 Öffnen Sie eine Webseite mit Microsoft Internet Explorer 5.5 oder höher.

Auf der Symbolleiste wird die Anzahl der zum Drucken geeigneten Fotos bei der Schaltfläche "Fotos" angezeigt.

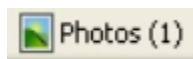

- 3 Wenn keine Zahl bei "Fotos" angezeigt wird:
  - a Wählen Sie im Dropdown-Menü mit dem Lexmark Logo **Optionen** aus.
  - b Klicken Sie auf die Registerkarte **Erweitert**.
  - c Wählen Sie eine kleinere Mindestfotogröße aus.
  - d Klicken Sie auf **OK**.

Die Anzahl der zum Drucken geeigneten Fotos wird bei der Schaltfläche "Fotos" angezeigt.
- 4 Klicken Sie auf **Fotos**.

Das Dialogfeld "Fast Pics" wird angezeigt.
- 5 Sollen alle Fotos oder Bilder mit denselben Einstellungen gedruckt werden, wählen Sie die gewünschte Größe, das Format des Papiers im Drucker sowie die Anzahl der Kopien aus.
- 6 Wenn nur ein Foto oder Bild gedruckt werden soll:
  - a Klicken Sie auf die Fotos oder Bilder, die *nicht* gedruckt werden sollen. Somit wird die Auswahl aufgehoben.
  - b So erfolgen übliche Änderungen:
    - 1 Klicken Sie mit der rechten Maustaste auf das Foto oder Bild.
    - 2 Klicken Sie auf **Bearbeiten**.
    - 3 Treffen Sie Ihre Auswahl.
    - 4 Befolgen Sie die Bildschirmanweisungen.

- 5 Klicken Sie abschließend auf **Fertig**.
- 6 Geben Sie die gewünschte Größe, das Format des in den Drucker eingelegten Papiers und die Anzahl an Kopien an.
- 7 Klicken Sie auf **Jetzt drucken**.

## Drucken von sortierten Kopien

Beim Drucken mehrerer Exemplare eines mehrseitigen Dokuments können Sie den Drucker so einstellen, dass das Dokument sortiert oder nicht sortiert ausgedruckt wird.

### Sortiert



### Nicht sortiert



- 1 Legen Sie Papier ein.
- 2 Klicken Sie bei geöffnetem Dokument auf **Datei → Drucken**.
- 3 Klicken Sie auf **Eigenschaften, Voreinstellungen, Optionen** oder **Installation**.
- 4 Wählen Sie auf der Registerkarte "Qualität/Kopien" die Anzahl der zu druckenden Kopien aus.
- 5 Aktivieren Sie das Kontrollkästchen **Kopien sortieren**.
- 6 Aktivieren Sie das Kontrollkästchen **Letzte Seite zuerst drucken**, um mit umgekehrter Seitenfolge zu drucken.
- 7 Klicken Sie auf **OK**.
- 8 Klicken Sie auf **OK** oder **Drucken**.

## Drucken in umgekehrter Seitenfolge (letzte Seite zuerst)

- 1 Legen Sie Papier ein.
- 2 Klicken Sie bei geöffnetem Dokument auf **Datei → Drucken**.
- 3 Klicken Sie auf **Eigenschaften, Voreinstellungen, Optionen** oder **Installation**.
- 4 Wählen Sie auf der Registerkarte "Qualität/Kopien" die Option **Letzte Seite zuerst drucken**.
- 5 Klicken Sie auf **OK**.
- 6 Klicken Sie auf **OK** oder **Drucken**.

## Drucken von Folien

- 1 Legen Sie die Folien ein.
- 2 Klicken Sie bei geöffnetem Dokument auf **Datei → Drucken**.
- 3 Klicken Sie auf **OK** oder **Drucken**.

**Hinweis:** Entfernen Sie jede Folie einzeln aus dem Drucker, und lassen Sie sie vor dem Stapeln trocknen, um ein Verschmieren zu vermeiden. Das Trocknen der Folien kann bis zu 15 Minuten dauern.

## Bedrucken von Umschlägen

- 1 Legen Sie Umschläge ein.
- 2 Wählen Sie in der Softwareanwendung **Datei → Drucken** aus.
- 3 Klicken Sie auf **Eigenschaften, Voreinstellungen, Optionen** oder **Installation**.
- 4 Wählen Sie im Menü "Ich möchte" die Option **Umschläge drucken** aus.
- 5 Wählen Sie in der Liste "Umschlaggröße" die Größe des eingelegten Umschlags aus.
- 6 Wählen Sie die Ausrichtung **Hochformat** oder **Querformat** aus.

### Hinweise:

- Die meisten Umschläge werden im Querformat bedruckt.
- Dieselbe Ausrichtung muss auch in der Anwendung ausgewählt sein.

- 7 Klicken Sie auf **OK**.
- 8 Klicken Sie erneut auf **OK**.
- 9 Klicken Sie auf **OK** oder **Drucken**.

## Drucken von Karten

- 1 Legen Sie Grußkarten, Indexkarten oder Postkarten ein.
- 2 Wählen Sie in der Softwareanwendung **Datei→Drucken** aus.
- 3 Klicken Sie auf **Eigenschaften, Voreinstellungen, Optionen** oder **Einrichten**.
- 4 Wählen Sie eine Qualitäts-/Geschwindigkeitseinstellung aus.  
Wählen Sie für Fotos und Grußkarten **Foto** aus und für andere Kartentypen **Normal**.
- 5 Wählen Sie die Registerkarte **Papiereinstellungen** aus.
- 6 Wählen Sie **Papier** aus.
- 7 Wählen Sie aus der Liste "Papierformat" ein Kartenformat aus.
- 8 Klicken Sie auf **OK**.
- 9 Klicken Sie auf **OK** oder **Drucken**.

### Hinweise:

- Drücken Sie die Karten nicht in den Drucker, um Papierstaus zu vermeiden.
- Entfernen Sie jede Karte gleich nach der Ausgabe und lassen Sie sie vor dem Stapeln trocknen, um ein Verschmieren zu vermeiden.

## Drucken mehrerer Seiten auf einem Blatt

- 1 Legen Sie Papier ein.
- 2 Klicken Sie bei geöffnetem Dokument auf **Datei → Drucken**.
- 3 Klicken Sie auf **Eigenschaften, Voreinstellungen, Optionen** oder **Installation**.

4 Wählen Sie auf der Registerkarte "Drucklayout" die Option **Mehrseitendruck** aus.

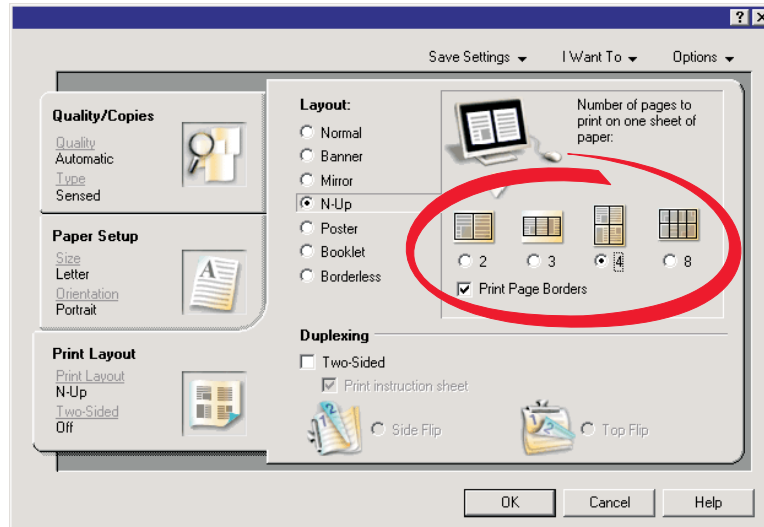

5 Wählen Sie die auf jedem Blatt zu druckende Anzahl von Seiten.

6 Wenn jede Seite von einem Rahmen umgeben sein soll, wählen Sie die Option **Seitenränder drucken**.

7 Klicken Sie auf **OK**.

8 Klicken Sie auf **OK** oder **Drucken**.

## Drucken von Dateien von einer Speicherkarte oder einem Flash-Laufwerk

### Hinweise:

- Stellen Sie zum Drucken von Microsoft Office-Dateien sicher, dass der Drucker über ein USB-Kabel mit einem Computer verbunden ist und dass beide Geräte eingeschaltet sind.
- Zum Drucken von Fotos kann der Drucker zwar an einen Computer angeschlossen sein, dies ist aber nicht zwingend erforderlich.

1 Setzen Sie eine Speicherkarte in einen Kartensteckplatz oder ein Flash-Laufwerk in den PictBridge-Anschluss an der Vorderseite des Druckers ein.

Der Drucker wechselt automatisch in den Modus zum Drucken von Dateien, wenn auf der Speicherkarte oder dem Flash-Laufwerk ausschließlich Microsoft Office-Dateien gespeichert sind. Nur Microsoft Office-Dateien mit den Dateierweiterungen DOC, XLS, PPT, PDF und RTF werden erkannt.

**Hinweis:** Falls auf der Speicherkarte oder dem Flash-Laufwerk auf Fotos gespeichert sind, wird die Meldung **Was möchten Sie drucken?** auf dem Display angezeigt.

- a Drücken Sie ggf. wiederholt ◀ oder ▶, bis **Dokumente** angezeigt wird.
- b Drücken Sie ✓.

2 Falls sich das zu druckende Dokument in einem Unterordner auf der Speicherkarte oder dem Flash-Laufwerk befindet, drücken Sie wiederholt ✓, bis der gewünschte Ordner angezeigt wird.

**Hinweis:** Drücken Sie ↶, um zum vorherigen Ordner zurückzukehren.

- 3 Drücken Sie wiederholt ◀ oder ▶, bis der Dateiname des zu druckenden Dokuments angezeigt wird.
- 4 Drücken Sie **Start Farbe** oder **Start Schwarz**.

# Arbeiten mit Fotos

- Die Druckereinstellungen müssen zum Drucken der gewünschten Fotos entsprechend festgelegt sein. Informationen zum Festlegen der Fotodruckereinstellungen finden Sie unter "Verwenden des Menüs "Fotokarte"" auf Seite 22.
- Beim Entfernen einer Speicherkarte/eines Flash-Laufwerks werden folgende Druckereinstellungen auf die Werkseinstellungen zurückgesetzt: Fotoeffekte, Layout, Papierformat, Papiersorte, Fotoformat und Qualität.
- Verwenden Sie Lexmark Premium-Fotopapier oder Lexmark Fotopapier, um die beste Druckqualität zu erzielen.
- Berühren Sie die bedruckte Oberfläche des Fotos nicht mit den Fingern, um ein Verschmieren zu vermeiden. Entfernen Sie jedes bedruckte Blatt einzeln aus dem Papierausgabefach und lassen Sie die Ausdrucke vor dem Stapeln, Ausstellen oder Verwahren mindestens 24 Stunden trocknen, um ein optimales Ergebnis zu erzielen.

## Aufrufen und Verwalten von Fotos

### Einsetzen einer Speicherkarte

- 1 Setzen Sie eine Speicherkarte ein.
  - Setzen Sie die Karte so ein, dass der Markenname nach links zeigt.
  - Falls sich auf der Karte ein Pfeil befindet, muss dieser in Richtung des Druckers zeigen.
  - Stecken Sie die Speicherkarte in den mitgelieferten Adapter, bevor Sie sie in den Steckplatz einsetzen.



Anschlüsse	Speicherkarte
1	<ul style="list-style-type: none"> <li>• xD-Picture Card</li> <li>• Secure Digital</li> <li>• Mini Secure Digital (mit Adapter)</li> <li>• Micro Secure Digital (mit Adapter)</li> <li>• MultiMedia Card</li> <li>• MultiMedia Card mit verringerter Kapazität (mit Adapter)</li> <li>• Memory Stick</li> <li>• Memory Stick PRO</li> <li>• Memory Stick Duo (mit Adapter) oder Memory Stick PRO Duo (mit Adapter)</li> </ul>
2	<ul style="list-style-type: none"> <li>• Compact Flash Type I und Type II</li> <li>• Microdrive</li> <li>• Mobile MultiMedia Card (mit Adapter)</li> <li>• Secure Digital mit hoher Kapazität (mit Adapter)</li> </ul>

- 2 Warten Sie, bis die LED oberhalb der Speicherkarten-Steckplätze des Druckers aufleuchtet. Die LED blinkt, wenn von der Speicherkarte gelesen wird oder Daten übertragen werden.

**Warnung:** Kabel, Netzwerkadapter, Speicherkarte oder Drucker im angezeigten Bereich nicht während eines Druck-, Lese- oder Schreibvorgangs mittels Speicherkarte berühren. Daten können verloren gehen. Entfernen Sie des Weiteren keine Speicherkarte während eines Druck-, Lese- oder Schreibvorgangs mittels Speicherkarte.



Erkennt der Drucker, dass eine Speicherkarte eingesetzt wurde, wird die Meldung **Speicherkarte erkannt** angezeigt.

Entfernen Sie die Speicherkarte und stecken Sie sie erneut ein, wenn sie vom Drucker nicht gelesen wird. Weitere Informationen hierzu finden Sie unter "Fehlerbehebung bei Speicherkarten" auf Seite 97.

**Hinweis:** Der Drucker erkennt jeweils nur eine aktive Speicherkarte. Falls Sie mehrere Speicherkarten einsetzen, wird eine Meldung mit der Aufforderung auf dem Display angezeigt, die nicht verwendete Speicherkarte zu entfernen.

## **Einsetzen eines Flash-Laufwerks**

- 1 Setzen Sie das Flash-Laufwerk in den PictBridge-Anschluss an der Vorderseite des Druckers ein.

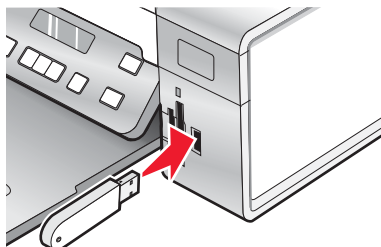

**Hinweis:** Hierfür ist u. U. ein Adapter erforderlich, falls das Flash-Laufwerk nicht direkt in den Anschluss passt.

- 2 Warten Sie, bis der Drucker das eingesetzte Flash-Laufwerk erkannt hat. Die Meldung **USB-Flash-Laufwerk erkannt** wird angezeigt, wenn das Flash-Laufwerk erkannt wurde.

Entfernen Sie das Flash-Laufwerk und setzen Sie es erneut ein, wenn es vom Drucker nicht gelesen wird.

**Warnung:** Berühren Sie während eines Druck-, Lese- oder Schreibvorgangs mittels Flash-Laufwerk keine Kabel, Netzwerkadapter, kein Flash-Laufwerk und keinen Drucker im angezeigten Bereich. Daten können verloren gehen. Entfernen Sie das Flash-Laufwerk nicht während eines Druck-, Lese- oder Schreibvorgangs mittels Flash-Laufwerk.



**Hinweis:** Der Drucker erkennt jeweils nur ein aktives Mediengerät. Falls Sie eine Speicherkarte und ein Flash-Laufwerk einsetzen, wird eine Meldung auf dem Display mit der Aufforderung angezeigt, das Gerät festzulegen, das der Drucker erkennen soll.

## ***Übertragen von Fotos von einem Speichermedium auf den Computer mittels Bedienfeld***

Falls der Drucker direkt an einen Computer angeschlossen oder über eine Drahtlosnetzwerkverbindung mit einem Computer verbunden ist, können Sie Fotos von einer Speicherkarte oder einem Flash-Laufwerk an den Computer übertragen.

### **Hinweise:**

- Sie können keine Fotos von einem Speichermedium auf den Computer mit einem externen Netzwerkadapter übertragen.
- Bei der Drahtlosverbindung ist möglicherweise die Auswahl eines Computers erforderlich (und eine PIN, falls vom Computer angefordert).

**1** Setzen Sie eine Speicherkarte oder ein Flash-Laufwerk ein, auf der/dem sich die zu übertragenden Bilder befinden. Weitere Informationen hierzu finden Sie unter "Einsetzen einer Speicherkarte" auf Seite 46 oder "Einsetzen eines Flash-Laufwerks" auf Seite 47.

**2** Drücken Sie ◀ oder ▶ wiederholt, bis **Fotos speichern** angezeigt wird.

**3** Drücken Sie ✓.

**4** Drücken Sie ggf. ◀ oder ▶ wiederholt, bis **Computer:** angezeigt wird.

**5** Befolgen Sie die Bildschirmanweisungen.

## ***Übertragen aller Fotos von einer Speicherkarte mit dem Computer***

**1** Setzen Sie eine Speicherkarte in den Drucker ein. Dabei muss das Etikett zum Bedienfeld des Druckers zeigen. Falls der Computer mit einem Drahtlosnetzwerk verbunden ist, müssen Sie möglicherweise den Drucker auswählen.

**Hinweis:** Zum Herstellen einer Netzwerkverbindung müssen Sie die Anwendung manuell öffnen und den zu verwendenden Drucker auswählen.

Die Lexmark Imaging Studio-Software wird automatisch auf dem Computer gestartet.

**2** Klicken Sie auf **Wählen Sie die Option zum automatischen Speichern aller Fotos unter "Eigene Bilder"**..



**3** Klicken Sie zum Löschen der Fotos von der Speicherkarte auf **Ja**.

**Hinweis:** Stellen Sie sicher, dass alle Fotos kopiert wurden bevor Sie zum Löschen auf **Ja** klicken.

**4** Klicken Sie auf **Fertig**. Entfernen Sie die Speicherkarte, um die übertragenen Fotos in der Fotobibliothek anzuzeigen.

## ***Übertragen von ausgewählten Fotos von einer Speicherkarte mit dem Computer***

**1** Setzen Sie eine Speicherkarte in den Drucker ein. Dabei muss das Etikett zum Bedienfeld des Druckers zeigen.

Die Lexmark Imaging Studio-Software wird automatisch auf dem Computer gestartet.

**Hinweis:** Zum Herstellen einer Drahtlosnetzwerkverbindung müssen Sie die Anwendung erst öffnen und anschließend den zu verwendenden Drucker auswählen.

**2** Klicken Sie auf **die Option zur Auswahl der zu speichernden Fotos**.

**3** Klicken Sie auf **Auswahl aller Fotos aufheben**.

**4** Wählen Sie die zu übertragenden Fotos per Mausklick aus.

**5** Klicken Sie auf **Weiter**.

**6** Klicken Sie zum Speichern der Fotos im Standardordner auf **Weiter**.

**7** Gehen Sie zum Speichern der Fotos in einem anderen Ordner folgendermaßen vor:

**a** Klicken Sie auf **Durchsuchen**.

**b** Wählen Sie den gewünschten Ordner aus.

**c** Klicken Sie auf **OK**.

**8** Aktivieren Sie zum Zuweisen eines Präfixes für alle übertragenen Fotos das entsprechende Kontrollkästchen und geben Sie einen Namen ein.

**9** Klicken Sie auf **Weiter**.

**10** Klicken Sie zum Löschen der Fotos von der Speicherkarte auf **Ja**.

**Hinweis:** Stellen Sie sicher, dass alle Fotos kopiert wurden bevor Sie zum Löschen auf **Ja** klicken.

**11** Klicken Sie auf **Fertig**. Entfernen Sie die Speicherkarte, um die übertragenen Fotos in der Fotobibliothek anzuzeigen.

## ***Übertragen aller Fotos von einer CD oder einem Flash-Laufwerk mit dem Computer***

**1** Legen Sie die CD in den Computer bzw. setzen Sie ein Flash-Laufwerk in den Drucker ein. Weitere Informationen hierzu finden Sie unter "Einsetzen eines Flash-Laufwerks" auf Seite 47.

Die Lexmark Imaging Studio-Software wird automatisch auf dem Computer gestartet.

**2** Bei Verwendung von Windows XP wird der Bildschirm "Welche Aktion soll durchgeführt werden?" angezeigt.

Wählen Sie die Option zum Übertragen der Fotos auf den Computer mithilfe von Lexmark Imaging Studio.

**3** Bei Verwendung von Windows 2000:

**a** Doppelklicken Sie auf das Symbol **Lexmark Imaging Studio**.

**b** Klicken Sie auf **Fotos übertragen**.

- 4 Wählen Sie die Option zum automatischen Speichern aller Fotos unter "Eigene Bilder".
- 5 Entnehmen Sie das Flash-Laufwerk oder die CD, um die übertragenen Fotos in der Fotobibliothek anzuzeigen.

### ***Übertragen ausgewählter Fotos von einer CD oder einem Flash-Laufwerk mit dem Computer***

- 1 Legen Sie die CD in den Computer bzw. setzen Sie ein Flash-Laufwerk in den Drucker ein. Weitere Informationen hierzu finden Sie unter "Einsetzen eines Flash-Laufwerks" auf Seite 47.  
Die Lexmark Imaging Studio-Software wird automatisch auf dem Computer gestartet.
- 2 Bei Verwendung von Windows XP wird der Bildschirm "Welche Aktion soll durchgeführt werden?" angezeigt.  
Wählen Sie die Option zum Übertragen der Fotos auf den Computer mithilfe von Lexmark Imaging Studio.
- 3 Bei Verwendung von Windows 2000:
  - a Doppelklicken Sie auf das Symbol **Lexmark Imaging Studio**.
  - b Klicken Sie auf **Fotos übertragen**.
- 4 Klicken Sie auf die Option zur Auswahl der zu speichernden Fotos.
- 5 Klicken Sie auf **Auswahl aller Fotos aufheben**.
- 6 Wählen Sie die zu übertragenden Fotos per Mausklick aus.
- 7 Klicken Sie zum Speichern der Fotos im Standardordner auf **Weiter**.
- 8 Gehen Sie zum Speichern der Fotos in einem anderen Ordner folgendermaßen vor:
  - a Klicken Sie auf **Durchsuchen**.
  - b Wählen Sie den gewünschten Ordner aus.
  - c Klicken Sie auf **OK**.
- 9 Aktivieren Sie zum Zuweisen eines Präfixes für alle übertragenen Fotos das entsprechende Kontrollkästchen und geben Sie einen Namen ein.
- 10 Klicken Sie auf **Weiter**.
- 11 Entnehmen Sie die CD oder das Flash-Laufwerk, um die übertragenen Fotos in der Fotobibliothek anzuzeigen.

### ***Übertragen von Fotos von einer Speicherkarte auf ein Flash-Laufwerk***

- 1 Setzen Sie eine Speicherkarte ein, auf der sich die zu übertragenden Bilder befinden. Weitere Informationen finden Sie unter "Einsetzen einer Speicherkarte" auf Seite 46.
- 2 Stecken Sie ein Flash-Laufwerk in den PictBridge-Anschluss an der Vorderseite des Druckers ein. Weitere Informationen finden Sie unter "Einsetzen eines Flash-Laufwerks" auf Seite 47.  
Eine Meldung mit dem Hinweis **Welches Gerät soll angezeigt werden?** wird angezeigt.
- 3 Drücken Sie wiederholt ◀ oder ▶, bis **Kamerakarte** bzw. der entsprechende Typ der Kamerakarte angezeigt wird.
- 4 Drücken Sie ✓.
- 5 Drücken Sie wiederholt ◀ oder ▶, bis **Fotos speichern** angezeigt wird.
- 6 Drücken Sie ✓.

7 Drücken Sie ggf. ◀ oder ▶, bis die gewünschte Einstellung angezeigt wird.

**Hinweise:**

- Wenn die Fotos auf der Speicherkarte an mehreren Tagen aufgenommen wurden, umfassen die Auswahlmöglichkeiten die Optionen **Letztes Datum** und **Zeitraum**.
- Drücken Sie zur Auswahl eines Zeitraums ✓ und anschließend wiederholt ◀ oder ▶, bis das gewünschte Datum angezeigt wird. Zeiträume werden nach Monat und Jahr beginnend mit dem aktuellsten Monat angezeigt.
- Falls der Computer auch angeschlossen ist, müssen Sie als Ziel **USB** auswählen.

8 Drücken Sie **Start Farbe** oder **Start Schwarz**.

**Hinweise:**

- Ist auf dem Flash-Laufwerk nicht genügend Speicherplatz vorhanden, wird auf dem Display eine Eingabeaufforderung angezeigt.
- Entfernen Sie das Flashlaufwerk erst, wenn auf dem Display eine Meldung angezeigt wird, dass der Kopiervorgang abgeschlossen ist.

## Drucken von Fotos mithilfe des Bedienfelds

### *Drucken von Fotos auf einem Speichermedium mit dem Korrekturbogen*

- 1 Legen Sie Normalpapier im Letter- oder A4-Format ein.
- 2 Setzen Sie eine Speicherkarte oder ein Flash-Laufwerk ein, auf der/dem sich die zu druckenden Bilder befinden. Weitere Informationen finden Sie unter "Einsetzen einer Speicherkarte" auf Seite 46 oder "Einsetzen eines Flash-Laufwerks" auf Seite 47.
- 3 Drücken Sie wiederholt ◀ oder ▶, bis **Korrekturbogen** angezeigt wird.
- 4 Drücken Sie ✓.
- 5 Drücken Sie wiederholt ◀ oder ▶, bis **Korrekturbogen drucken** angezeigt wird.
- 6 Drücken Sie ✓.
- 7 Drücken Sie ◀ oder ▶, um die Kategorie der zu druckenden Fotos anzugeben.

Beim Drucken eines Korrekturbogens haben Sie folgende Möglichkeiten:

- Für alle Fotos auf der Speicherkarte
- Für die 20 aktuellsten Fotos, falls sich mindestens 20 oder mehr Fotos auf der Karte befinden
- Nach Datum, falls die Fotos auf der Karte nicht am selben Tag aufgenommen wurden

8 Drücken Sie ✓.

9 Drücken Sie erneut ✓.

Ein oder mehrere Korrekturbögen werden gedruckt.

10 Befolgen Sie die Anweisungen auf dem Korrekturbogen, um die zu druckenden Fotos, Anzahl der Kopien, Rote-Augen-Reduzierung, das Seitenlayout, Druckoptionen und das Papierformat auszuwählen.

**Hinweis:** Stellen Sie sicher, dass Sie die Optionsfelder aktivieren, wenn Sie eine Auswahl treffen.

11 Legen Sie den Korrekturbogen mit der bedruckten Seite nach unten auf das Scannerglas. Weitere Informationen finden Sie unter "Legen des Originaldokuments auf das Scannerglas" auf Seite 38.

**12** Drücken Sie gegebenenfalls mehrmals ◀ oder ▶, bis **Korrekturbogen scannen** angezeigt wird.

**13** Drücken Sie ✓.

**14** Drücken Sie **Start Farbe** oder **Start Schwarz**, um den Korrekturbogen zu scannen.

**15** Legen Sie Papier so ein, dass die glänzende oder zu bedruckende Seite Ihnen zugewandt ist. (Wenn Sie nicht sicher sind, welche Seite die zu bedruckende Seite ist, lesen Sie die Anweisungen zum Papier.) Weitere Informationen finden Sie unter "Einlegen von Papier" auf Seite 35.

**Hinweis:** Das Papierformat muss dem auf dem Korrekturbogen ausgewählten Format entsprechen.

**16** Drücken Sie **Start Farbe** oder **Start Schwarz**, um die Fotos zu drucken.

**Warnung:** Sie sollten *nicht* die Speicherkarte oder das Flash-Laufwerk entfernen oder den Drucker ausschalten, bevor die auf dem Korrekturbogen ausgewählten Fotos gedruckt wurden. Der Korrekturbogen wird ungültig, wenn die Speicherkarte oder das Flash-Laufwerk aus dem Drucker entfernt oder der Drucker ausgeschaltet wird.

## **Drucken aller Fotos**

**1** Legen Sie Papier so ein, dass die glänzende oder zu bedruckende Seite Ihnen zugewandt ist. (Wenn Sie nicht sicher sind, welche Seite die zu bedruckende Seite ist, lesen Sie die Anweisungen zum Papier.) Weitere Informationen finden Sie unter "Einlegen von Papier" auf Seite 35.

**2** Setzen Sie eine Speicherkarte oder ein Flash-Laufwerk ein, auf der/dem sich die zu druckenden Bilder befinden. Weitere Informationen finden Sie unter "Einsetzen einer Speicherkarte" auf Seite 46 oder "Einsetzen eines Flash-Laufwerks" auf Seite 47.

**3** Drücken Sie wiederholt ◀ oder ▶, bis **Fotos drucken** angezeigt wird.

**4** Drücken Sie ✓.

**5** Drücken Sie wiederholt ◀ oder ▶, bis **Alle Fotos drucken** angezeigt wird.

**6** Drücken Sie **Start Farbe** oder **Start Schwarz**.

Die für den Druckauftrag verwendeten Druckereinstellungen werden der Reihe nach in der zweiten Zeile des Displays angezeigt.

**7** Drücken Sie erneut **Start Farbe** oder **Start Schwarz**.

## **Drucken von Fotos anhand der Nummer**

Sie können Fotos mithilfe der ihnen auf einem Fotokorrekturbogen zugewiesenen Nummern drucken. Falls Sie Fotos anhand der Fotonummer drucken, müssen Sie zuerst einen Korrekturbogen drucken. Weitere Informationen finden Sie unter "Drucken von Fotos auf einem Speichermedium mit dem Korrekturbogen" auf Seite 51.

**1** Legen Sie Fotopapier so ein, dass die glänzende oder zu bedruckende Seite Ihnen zugewandt ist. (Wenn Sie nicht sicher sind, welche Seite die zu bedruckende Seite ist, lesen Sie die Anweisungen zum Papier.) Weitere Informationen finden Sie unter "Einlegen von Papier" auf Seite 35.

**2** Setzen Sie eine Speicherkarte oder ein Flash-Laufwerk ein, auf der/dem sich die zu druckenden Bilder befinden. Weitere Informationen finden Sie unter "Einsetzen einer Speicherkarte" auf Seite 46 oder "Einsetzen eines Flash-Laufwerks" auf Seite 47.

**3** Drücken Sie wiederholt ◀ oder ▶, bis **Fotos drucken** angezeigt wird.

**4** Drücken Sie ✓.

**5** Drücken Sie wiederholt ◀ oder ▶, bis **Anzahl Fotos** angezeigt wird.

6 Drücken Sie ✓.

7 Drücken Sie wiederholt ◀ oder ▶, bis die gewünschte Fotonummer angezeigt wird.

8 Drücken Sie ✓, um ein Foto auszuwählen.

**Hinweis:** Bei Auswahl eines Fotos wird ein Sternchen (\*) links neben der Zahl in der zweiten Zeile des Displays angezeigt.

9 Zur Auswahl weiterer Fotos drücken Sie ◀ oder ▶, bis Sie die Nummer erreicht haben, und drücken Sie anschließend ✓.

10 Drücken Sie **Start Farbe** oder **Start Schwarz**.

Die für einen Druckauftrag verwendeten Druckereinstellungen werden nacheinander in der zweiten Zeile des Displays angezeigt.

11 Drücken Sie erneut **Start Farbe** oder **Start Schwarz**.

### ***Drucken von Fotos nach Datumsbereich***

1 Legen Sie Fotopapier so ein, dass die glänzende oder zu bedruckende Seite Ihnen zugewandt ist. (Wenn Sie nicht sicher sind, welche Seite die zu bedruckende Seite ist, lesen Sie die Anweisungen zum Papier.) Weitere Informationen hierzu finden Sie unter "Einlegen von Papier" auf Seite 35.

2 Setzen Sie eine Speicherkarte oder ein Flash-Laufwerk ein, auf der/dem sich die zu druckenden Bilder befinden. Weitere Informationen hierzu finden Sie unter "Einsetzen einer Speicherkarte" auf Seite 46 oder "Einsetzen eines Flash-Laufwerks" auf Seite 47.

3 Drücken Sie wiederholt ◀ oder ▶, bis **Fotos drucken** angezeigt wird.

4 Drücken Sie ✓.

5 Drücken Sie wiederholt ◀ oder ▶, bis **Zeitraum** angezeigt wird.

6 Drücken Sie ✓.

Das Datum wird nach Monat und Jahr beginnend mit dem aktuellsten Monat angezeigt.

7 Drücken Sie ◀ oder ▶, um den gewünschten Monat auszuwählen.

8 Drücken Sie ✓.

9 Drücken Sie **Start Farbe** oder **Start Schwarz**.

Die für den Druckauftrag zu verwendenden Druckereinstellungen werden der Reihe nach in der zweiten Zeile des Displays angezeigt.

10 Drücken Sie erneut **Start Farbe** oder **Start Schwarz**.

### ***Drucken von Fotos mit Farbeffekten***

Sie können das Bedienfeld zur Anwendung von Farbeffekten auf die Fotos verwenden.

**Hinweis:** Drucken Sie alternativ Fotos mit Farbeffekten mithilfe eines Korrekturbogens. Weitere Informationen finden Sie unter "Drucken von Fotos auf einem Speichermedium mit dem Korrekturbogen" auf Seite 51.

- 1 Legen Sie Papier so ein, dass die glänzende oder zu bedruckende Seite Ihnen zugewandt ist. (Wenn Sie nicht sicher sind, welche Seite die zu bedruckende Seite ist, lesen Sie die Anweisungen zum Papier.) Weitere Informationen finden Sie unter "Einlegen von Papier" auf Seite 35.
- 2 Setzen Sie eine Speicherkarte oder ein Flash-Laufwerk ein, auf der/dem sich die zu druckenden Bilder befinden. Weitere Informationen finden Sie unter "Einsetzen einer Speicherkarte" auf Seite 46 oder "Einsetzen eines Flash-Laufwerks" auf Seite 47.
- 3 Drücken Sie wiederholt ◀ oder ▶, bis die Option für **Fotoeffekte** angezeigt wird.
- 4 Drücken Sie ✓.
- 5 Drücken Sie wiederholt ◀ oder ▶, bis der gewünschte Farbeffekt angezeigt wird.  
**Hinweis:** Die Auswahloptionen für Farbeffekte umfassen Sepia, Antikgrau und Antikbraun.
- 6 Drücken Sie ✓.  
**Hinweis:** Der Farbeffekt wird auf alle gedruckten Fotos angewendet, bis die aktive Speicherkarte bzw. das aktive Flash-Laufwerk entfernt wird.

### ***Drucken von Fotos mit DPOF von einer Digitalkamera aus***

DPOF (Digital Print Order Format) ist eine auf einigen Digitalkameras verfügbare Funktion. Unterstützt Ihre Kamera DPOF, können Sie angeben, welche Fotos und wie oft die Fotos gedruckt werden sollen. Des Weiteren haben Sie die Möglichkeit, Druckeinstellungen festzulegen, während sich die Speicherkarte noch in der Kamera befindet. Der Drucker erkennt diese Einstellungen, wenn Sie die Speicherkarte in den Drucker einlegen.

**Hinweis:** Die ausgewählten Fotodruckeinstellungen müssen den derzeitigen Druckereinstellungen entsprechen. Informationen zum Ändern der Drucker-/Fotodruckeinstellungen erhalten Sie unter "Verwenden des Menüs "Fotokarte"" auf Seite 22.

- 1 Legen Sie Fotopapier so ein, dass die glänzende oder zu bedruckende Seite Ihnen zugewandt ist. (Wenn Sie nicht sicher sind, welche Seite die zu bedruckende Seite ist, lesen Sie die Anweisungen zum Papier.) Weitere Informationen hierzu finden Sie unter "Einlegen von Papier" auf Seite 35.
- 2 Setzen Sie eine Speicherkarte ein. Weitere Informationen hierzu finden Sie unter "Einsetzen einer Speicherkarte" auf Seite 46.
- 3 Drücken Sie wiederholt ◀ oder ▶, bis **Fotos drucken** angezeigt wird.
- 4 Drücken Sie ✓.
- 5 Drücken Sie auf wiederholt ◀ oder ▶, bis **DPOF drucken** angezeigt wird.
- 6 Drücken Sie **Start Farbe** oder **Start Schwarz**.

## Verwenden einer PictBridge-fähigen Digitalkamera für den Fotodruck

Schließen Sie eine PictBridge-fähige Digitalkamera an den Drucker an. Verwenden Sie die Tasten auf der Kamera zum Auswählen und Drucken von Fotos.

- 1 Stecken Sie das eine Ende des USB-Kabels in die Kamera.

**Hinweis:** Verwenden Sie nur das im Lieferumfang Ihrer Digitalkamera enthaltene USB-Kabel.

- 2 Schließen Sie das andere Kabelende an den PictBridge-Anschluss an der Vorderseite des Druckers an.

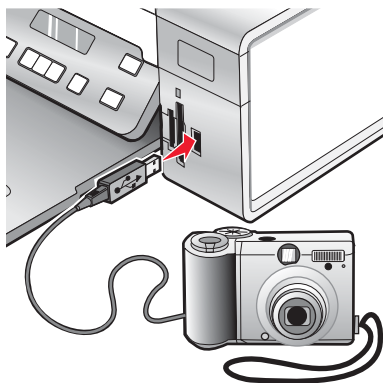

**Warnung:** Berühren Sie weder das USB-Kabel, einen Netzwerkadapter noch den Drucker im angezeigten Bereich, während ein Druckauftrag über die PictBridge-fähige Digitalkamera ausgeführt wird. Daten können verloren gehen. Entfernen Sie das Weitere USB-Kabel oder Netzwerkadapter nicht während des Druckens von einer PictBridge-fähigen Digitalkamera.



### Hinweise:

- Stellen Sie sicher, dass die PictBridge-fähige Digitalkamera auf den richtigen USB-Modus eingestellt ist. Weitere Informationen finden Sie in der Dokumentation zur Kamera.
- Der Drucker erkennt jeweils nur ein aktives Mediengerät. Wenn Sie mehrere Mediengeräte einsetzen, wird auf dem Display eine Meldung mit der Aufforderung angezeigt, das vom Drucker zu erkennende Gerät anzugeben.
- Falls beim Anschließen einer PictBridge-fähigen Kamera eine Speicherkarte eingesetzt ist, wird eine Fehlermeldung mit der Aufforderung angezeigt, eines der Medien zu entfernen.
- Folgendes wird bei hergestellter Verbindung zu PictBridge auf dem Druckerdisplay angezeigt:  
**PictBridge-Kamera erkannt. Drücken Sie  $\sqrt{\quad}$ , um die Einstellungen zu ändern.** Bei Anzeige einer anderen Meldung erhalten Sie weitere Informationen unter "Fehlermeldungen" auf Seite 98.
- Die aus den Menüelementen ausgewählten Werte sind die für das Drucken mit Pictbridge verwendeten Einstellungen, wenn keine ausdrückliche Auswahl über die Kamera getroffen wird.

**3** Folgen Sie den Anweisungen in der Dokumentation zur Kamera, um Fotos auszuwählen und zu drucken.

**Hinweis:** Ist der Drucker bei angeschlossener Kamera ausgeschaltet, muss die Verbindung zur Kamera getrennt und anschließend wiederhergestellt werden.

## Drucken von Fotos mithilfe des Computers

**Hinweis:** Informationen zum Drucken von Fotos oder Bildern von einer Webseite erhalten Sie unter "Drucken von Fotos oder Bildern von einer Webseite" auf Seite 41.

### **Anzeigen/Drucken von Fotos von der Fotobibliothek**

- 1** Doppelklicken Sie auf das Symbol **Lexmark Imaging Studio**.
- 2** Klicken Sie auf **Fotobibliothek anzeigen/drucken**.
- 3** Wählen Sie die zu druckenden Fotos per Mausclick aus.
- 4** Klicken Sie unten im Bildschirm auf der Imaging Studio-Taskleiste auf die Option für den Fotodruck.
- 5** Wählen Sie in der Dropdown-Liste "Qualität" eine Kopierqualität aus.
- 6** Wählen Sie in der Dropdown-Liste "Papierformat im Drucker" ein Papierformat aus.
- 7** Wählen Sie zur Auswahl mehrerer Ausdrücke eines Fotos oder zur Auswahl anderer Fotogrößen als 4 x 6 Zoll (10 x 15 cm) die gewünschten Optionen aus der Tabelle aus. Mithilfe der Dropdown-Liste in der letzten Spalte können andere Größen angezeigt und ausgewählt werden.
- 8** Klicken Sie in der rechten unteren Ecke des Bildschirms auf **Jetzt drucken**.



## ***Drucken von Fotos von einem Speichermedium mithilfe des Computers***

- 1 Legen Sie Fotopapier so ein, dass die glänzende oder zu bedruckende Seite Ihnen zugewandt ist. (Wenn Sie nicht sicher sind, welche Seite die zu bedruckende Seite ist, lesen Sie die Anweisungen zum Papier.) Weitere Informationen hierzu finden Sie unter "Einlegen von Papier" auf Seite 35.
- 2 Legen Sie eine CD oder ein Speichermedium in den Computer ein.
  - a Bei Verwendung von Windows XP oder Windows Vista wird der Bildschirm "Welche Aktion soll durchgeführt werden?" angezeigt. Wählen Sie die Option zum Übertragen der Fotos auf den Computer mithilfe von Lexmark Imaging Studio.
  - b Bei Verwendung von Windows 2000:
    - 1 Doppelklicken Sie auf das Symbol **Lexmark Imaging Studio**.
    - 2 Klicken Sie auf **Fotos übertragen**.
- 3 Klicken Sie auf die Option zur Auswahl der zu druckenden Fotos.
- 4 Klicken Sie zum Drucken aller Fotos auf **Drucken**.
- 5 Klicken Sie zum Drucken der ausgewählten Fotos auf **Auswahl aufheben**.
- 6 Wählen Sie die zu druckenden Fotos per Mausklick aus.
- 7 Klicken Sie auf **Drucken**.
- 8 Wählen Sie in der Dropdown-Liste "Qualität" eine Kopierqualität aus.
- 9 Wählen Sie aus der Dropdown-Liste "Papierformat im Drucker" ein Papierformat aus.
- 10 Wählen Sie zur Auswahl mehrerer Ausdrücke eines Fotos oder zur Auswahl anderer Fotogrößen als 4 x 6 Zoll (10 x 15 cm) die gewünschten Optionen aus der Tabelle aus. Mithilfe der Dropdown-Liste in der letzten Spalte können andere Größen angezeigt und ausgewählt werden.
- 11 Klicken Sie in der rechten unteren Ecke des Bildschirms auf **Jetzt drucken**.
- 12 Entfernen Sie die CD oder das Speichermedium.

## ***Drucken von Fotopaketen***

- 1 Doppelklicken Sie auf das Symbol **Lexmark Imaging Studio**.
- 2 Klicken Sie auf **Fotopakete**.
- 3 Klicken Sie, um die Fotos auszuwählen, die dem Fotopaket hinzugefügt werden sollen.
- 4 Klicken Sie auf **Weiter**.
- 5 Wählen Sie in der Dropdown-Liste "Qualität" eine Kopierqualität aus.
- 6 Wählen Sie in der Dropdown-Liste "Papierformat im Drucker" ein Papierformat aus.
- 7 Wählen Sie zur Auswahl mehrerer Ausdrücke eines Fotos oder zur Auswahl anderer Fotogrößen als 4 x 6 Zoll (10 x 15 cm) die gewünschten Optionen aus der Tabelle aus. Mithilfe der Dropdown-Liste in der letzten Spalte können andere Größen angezeigt und ausgewählt werden.
- 8 Klicken Sie in der rechten unteren Ecke des Bildschirms auf **Jetzt drucken**.

# Erstellen von Fotoprojekten

## **Erstellen von Fotogrußkarten**

- 1 Doppelklicken Sie auf das Symbol **Lexmark Imaging Studio**.
- 2 Klicken Sie auf **Fotogrußkarten**.
- 3 Wählen Sie auf der Registerkarte "Stil" per Mausklick einen Stil für die Grußkarte aus.
- 4 Wählen Sie auf der Registerkarte "Foto" ein Foto aus und ziehen Sie es ins Vorschaufenster auf der rechten Seite des Bildschirms.
- 5 Klicken Sie auf den Textbereich, um der Fotogrußkarte Text hinzuzufügen.
- 6 Wenn Sie die Bearbeitung des Texts beendet haben, klicken Sie auf **OK**.
- 7 Klicken Sie zum Erstellen einer weiteren Fotogrußkarte mit einem anderen Stil und/oder Foto auf **Neue Karte hinzufügen** und wiederholen Sie Schritt 3 auf Seite 58 bis Schritt 6 auf Seite 58.
- 8 Wählen Sie zum Drucken der Fotogrußkarte auf der Registerkarte "Freigeben" die entsprechende Option zum Drucken der Fotogrußkarte aus.
- 9 Wählen Sie in der Dropdown-Liste "Kopien" die Anzahl der Kopien aus.
- 10 Wählen Sie in der Dropdown-Liste "Qualität" die gewünschte Kopierqualität aus.
- 11 Wählen Sie in der Dropdown-Liste "Papierformat im Drucker" ein Papierformat aus.

Unterstützte Papierformate	Abmessungen
A4	210 x 297 Millimeter
Letter	8,5 x 11 Zoll
Grußkarten	4 x 8 Zoll (10,16 x 20,32 Zentimeter)

- 12 Klicken Sie auf **Jetzt drucken**.
- 13 Wählen Sie zum Senden der Fotogrußkarte per E-Mail auf der Registerkarte "Freigeben" die entsprechende Option zum Senden der Fotogrußkarte per E-Mail aus.
- 14 Wählen Sie im Bildschirmbereich für die Sendequalität und -geschwindigkeit die Bildgröße aus.
- 15 Klicken Sie auf **E-Mail erstellen**, um eine E-Mail-Nachricht mit den Fotogrußkarten als Anlage zu erstellen.

## **Erstellen einer Fotodiashow**

- 1 Doppelklicken Sie auf das Symbol **Lexmark Imaging Studio**.
- 2 Klicken Sie auf **Diashow**.
- 3 Klicken Sie auf die ausgewählten Fotos und ziehen Sie sie in das Vorschaufenster auf der rechten Seite des Bildschirms.
- 4 Gehen Sie zum Scannen eines weiteren Fotos für die Diashow folgendermaßen vor:
  - a Legen Sie das Foto mit der Vorderseite nach unten auf das Scannerglas.
  - b Klicken Sie auf **Datei → Foto vom Scanner hinzufügen**.
  - c Wiederholen Sie diesen Schritt, bis alle gewünschten Fotos gescannt wurden.

- 5 Legen Sie auf der Registerkarte "Einstellungen" mithilfe der Dropdown-Liste für die Dauer der Anzeige von jedem Foto fest, wie viele Sekunden jedes Foto angezeigt werden soll.
- 6 Klicken Sie zum erneuten Wiedergeben der Diashow auf **Ja**.
- 7 Klicken Sie unten im rechten Fensterbereich auf **Diashow anzeigen**. Die Diashow wird angezeigt. Klicken Sie in der Anzeige für die Diashow auf die Option zum Beenden der Diashow, um diese zu schließen.
- 8 Klicken Sie auf der Registerkarte "Freigeben" auf die Option zum Speichern der Diashow, um diese im Ordner "Eigene Bilder" zu speichern.
- 9 Geben Sie im Bereich für den Dateinamen des Dialogfelds einen Namen ein.
- 10 Klicken Sie auf **Speichern**.
- 11 Klicken Sie auf der Registerkarte "Freigeben" auf die Option zum Drucken der Diashow, um die Diashow zu drucken.
- 12 Wählen Sie in der Dropdown-Liste "Qualität" eine Kopierqualität aus.
- 13 Wählen Sie in der Dropdown-Liste "Papierformat im Drucker" ein Papierformat aus.
- 14 Wählen Sie zur Auswahl mehrerer Ausdrücke eines Fotos oder zur Auswahl anderer Fotogrößen als 4 x 6 Zoll (10 x 15 cm) die gewünschten Optionen aus der Tabelle aus. Mithilfe der Dropdown-Liste in der letzten Spalte können andere Größen angezeigt und ausgewählt werden.
- 15 Klicken Sie auf **Jetzt drucken**.

### ***Drucken eines Bilds als mehrseitiges Poster***

- 1 Legen Sie Papier ein.
- 2 Doppelklicken Sie auf das Symbol **Lexmark Imaging Studio**.
- 3 Klicken Sie im Bereich "Kreative Druckaufgaben" des Willkommensbildschirms auf **Poster**.
- 4 Gehen Sie zum Scannen eines Fotos folgendermaßen vor:
  - a Legen Sie das Foto mit der Vorderseite nach unten auf das Scannerglas.
  - b Klicken Sie auf **Datei → Foto vom Scanner hinzufügen**.
- 5 Wenn Sie kein neues Objekt scannen möchten, öffnen Sie den Ordner, der das gewünschte Foto enthält.
- 6 Ziehen Sie das Foto in den Vorschaubereich zum Drucken mehrseitiger Poster des Bildschirms.
- 7 Klicken Sie unten im linken Fensterbereich auf **Nächster Schritt**.
- 8 Wählen Sie in der Dropdown-Liste für das Papierformat des zu druckenden Posters ein Papierformat aus.
- 9 Wählen Sie in der Dropdown-Liste "Druckqualität für das Poster" die gewünschte Druckqualität.
- 10 Wählen Sie in der Dropdown-Liste "Postergröße" die gewünschte Postergröße.
- 11 Klicken Sie zum Drehen des Posters zur besseren Einpassung auf die gedruckten Seiten auf **Um 90 Grad drehen**.
- 12 Klicken Sie in der rechten unteren Ecke des Bildschirms auf **Jetzt drucken**.

# Kopieren

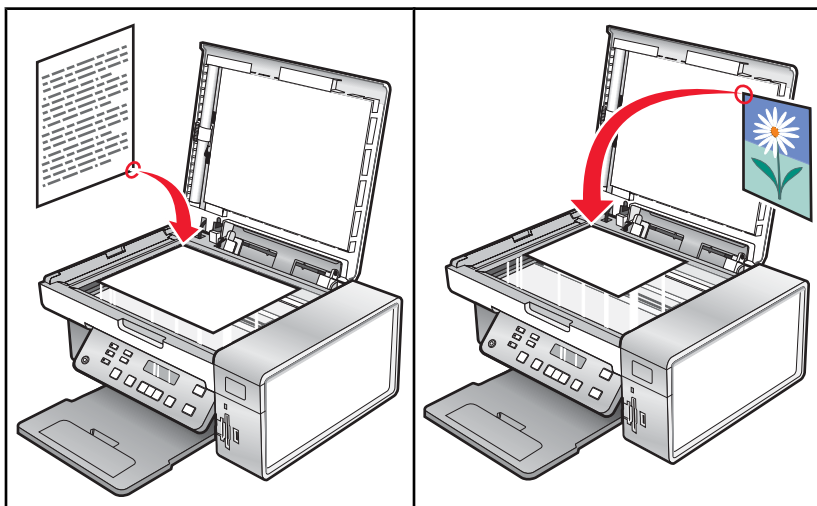







**Hinweis:** Informationen zum Anpassen der Kopiereinstellungen finden Sie unter "Verwenden des Menüs "Kopieren"" auf Seite 20.

## Erstellen von Kopien

- 1 Legen Sie Papier ein.
- 2 Legen Sie das Originaldokument mit der bedruckten Seite nach unten auf das Scannerglas.
- 3 Drücken Sie im Bedienfeld den Modus **Kopieren**.
- 4 Drücken Sie **Start Farbe** oder **Start Schwarz**.

## Anpassen der Kopierqualität

Die Qualität legt die für den Kopierauftrag verwendete Auflösung fest. Die Auflösung beinhaltet einen Wert in dpi (dots per inch - Punkte pro Zoll). Je höher der Wert in dpi, desto höher die Auflösung und Kopierqualität.

- 1 Legen Sie Papier ein.
- 2 Legen Sie das Originaldokument mit der bedruckten Seite nach unten auf das Scannerglas.
- 3 Drücken Sie ggf. den Modus **Kopieren**.
- 4 Drücken Sie .
- 5 Drücken Sie wiederholt  oder , bis **Qualität** angezeigt wird.
- 6 Drücken Sie .
- 7 Drücken Sie wiederholt  oder , bis die gewünschte Qualität angezeigt wird.
- 8 Drücken Sie .
- 9 Drücken Sie **Start Farbe** oder **Start Schwarz**.

## Kopieren von Fotos

- 1 Legen Sie Fotopapier so ein, dass die glänzende oder zu bedruckende Seite Ihnen zugewandt ist. (Wenn Sie nicht sicher sind, welche Seite die zu bedruckende Seite ist, lesen Sie die Anweisungen zum Papier.)
- 2 Legen Sie ein Foto mit der zu bedruckenden Seite nach unten in die obere linke Ecke auf das Scannerglas. Weitere Informationen hierzu finden Sie unter "Legen des Originaldokuments auf das Scannerglas" auf Seite 38.
- 3 Drücken Sie im Bedienfeld den Modus **Kopieren**.
- 4 Drücken Sie .
- 5 Drücken Sie wiederholt ◀ oder ▶, bis **Qualität** angezeigt wird.
- 6 Drücken Sie ✓.
- 7 Drücken Sie wiederholt ◀ oder ▶, bis **Foto** angezeigt wird.
- 8 Drücken Sie ✓.
- 9 Drücken Sie wiederholt ◀ oder ▶, bis **Papiereinstellungen** angezeigt wird.
- 10 Drücken Sie ✓.
- 11 Drücken Sie wiederholt ◀ oder ▶, bis **Papierformat** angezeigt wird.
- 12 Drücken Sie ✓.
- 13 Drücken Sie wiederholt ◀ oder ▶, bis das gewünschte Format angezeigt wird.
- 14 Drücken Sie ✓.
- 15 Drücken Sie wiederholt ◀ oder ▶, bis **Papiersorte** angezeigt wird.
- 16 Drücken Sie ✓.
- 17 Drücken Sie wiederholt ◀ oder ▶, bis die Sorte des in den Drucker eingelegten Papiers eingelegt wird.
- 18 Drücken Sie ✓.
- 19 Drücken Sie **Start Farbe** oder **Start Schwarz**.

## Erstellen randloser Kopien mithilfe des Bedienfelds

- 1 Legen Sie Fotopapier so ein, dass die glänzende oder zu bedruckende Seite Ihnen zugewandt ist. (Wenn Sie nicht sicher sind, welche Seite die zu bedruckende Seite ist, lesen Sie die Anweisungen zum Papier.)
- 2 Legen Sie ein Foto mit der zu bedruckenden Seite nach unten in die obere linke Ecke auf das Scannerglas. Weitere Informationen hierzu finden Sie unter "Legen des Originaldokuments auf das Scannerglas" auf Seite 38.
- 3 Drücken Sie im Bedienfeld den Modus **Kopieren**.
- 4 Drücken Sie .
- 5 Drücken Sie wiederholt ◀ oder ▶, bis **Größe anpassen** angezeigt wird.
- 6 Drücken Sie ✓.

- 7 Drücken Sie wiederholt ◀ oder ▶, bis **Randlos** angezeigt wird.
- 8 Drücken Sie ✓.
- 9 Drücken Sie wiederholt ◀ oder ▶, bis **Papiereinstellungen** angezeigt wird.
- 10 Drücken Sie ✓.
- 11 Drücken Sie wiederholt ◀ oder ▶, bis **Papierformat** angezeigt wird.
- 12 Drücken Sie ✓.
- 13 Drücken Sie wiederholt ◀ oder ▶, bis das gewünschte Format angezeigt wird.
- 14 Drücken Sie ✓.
- 15 Drücken Sie wiederholt ◀ oder ▶, bis **Papiersorte** angezeigt wird.
- 16 Drücken Sie ✓.
- 17 Drücken Sie wiederholt ◀ oder ▶, bis entweder **Automatisch** oder **Foto** angezeigt wird.
- 18 Drücken Sie ✓.
- 19 Drücken Sie **Start Farbe** oder **Start Schwarz**.

## Aufhellen oder Nachdunkeln von Kopien

Sie können zum Anpassen des Aussehens einer Kopie oder eines Fotos das Foto bzw. die Kopie heller oder dunkler machen.

- 1 Legen Sie Papier ein.

**Hinweis:** Verwenden Sie beim Kopieren von Fotos Fotopapier oder schweres mattes Papier, wobei die glänzende oder zu bedruckende Seite nach oben zeigen muss. (Wenn Sie nicht sicher sind, welche Seite die zu bedruckende Seite ist, lesen Sie die Anweisungen zum Papier.)

- 2 Legen Sie das Originaldokument mit der bedruckten Seite nach unten auf das Scannerglas.
- 3 Drücken Sie im Bedienfeld den Modus **Kopieren**.
- 4 Drücken Sie **Heller/Dunkler**.
- 5 Drücken Sie wiederholt ◀ oder ▶, um den Schieberegler zu verstellen.
- 6 Drücken Sie ✓.
- 7 Drücken Sie **Start Farbe** oder **Start Schwarz**.

## Sortieren von Kopien mithilfe des Bedienfelds

Beim Drucken mehrerer Exemplare eines mehrseitigen Dokuments können Sie den Drucker so einstellen, dass das Dokument sortiert oder nicht sortiert ausgedruckt wird.

**Sortiert**

**Nicht sortiert**



- 1 Legen Sie Papier ein.
- 2 Legen Sie das Originaldokument mit der bedruckten Seite nach unten auf das Scannerglas.
- 3 Drücken Sie im Bedienfeld den Modus **Kopieren**.
- 4 Drücken Sie .
- 5 Drücken Sie wiederholt ◀ oder ▶, bis **Sortieren** angezeigt wird.
- 6 Drücken Sie ✓.
- 7 Drücken Sie wiederholt ◀ oder ▶, bis **Ein** angezeigt wird.  
**Hinweis:** Sie können Kopien nur sortieren, wenn Sie keine Änderungen im Menü **Größe ändern** vorgenommen haben.
- 8 Drücken Sie **Start Farbe** oder **Start Schwarz**.  
**Hinweis:** Wenn Sie das Dokument auf das Scannerglas legen, wird eine Meldung mit dem Hinweis auf zusätzliche Seiten angezeigt.
- 9 Drücken Sie ✓, um mit dem Kopieren weiterer Seiten fortzufahren.
- 10 Drücken Sie nach der letzten Seite wiederholt ◀ oder ▶, bis **Nein** angezeigt wird.
- 11 Drücken Sie ✓.

## Wiederholen eines Bildes auf einer Seite

Sie können dasselbe Bild mehrmals auf einem Blatt Papier ausdrucken. Diese Option eignet sich insbesondere für Etiketten, Aufkleber, Broschüren und Handzettel.

- 1 Legen Sie Papier ein.  
**Hinweis:** Verwenden Sie beim Kopieren von Fotos Fotopapier oder schweres mattes Papier, wobei die glänzende oder zu bedruckende Seite nach oben zeigen muss. (Wenn Sie nicht sicher sind, welche Seite die zu bedruckende Seite ist, lesen Sie die Anweisungen zum Papier.)
- 2 Legen Sie das Originaldokument mit der bedruckten Seite nach unten auf das Scannerglas.
- 3 Drücken Sie im Bedienfeld den Modus **Kopieren**.
- 4 Drücken Sie .
- 5 Drücken Sie wiederholt ◀ oder ▶, bis **Bild wiederholen** angezeigt wird.
- 6 Drücken Sie ✓.
- 7 Drücken Sie wiederholt ◀ oder ▶, bis die gewünschte Anzahl der Bilder angezeigt wird, die auf eine Seite gedruckt werden sollen.
- 8 Drücken Sie **Start Farbe** oder **Start Schwarz**.

## Vergrößern oder Verkleinern von Bildern



1 Legen Sie Papier ein.

**Hinweis:** Verwenden Sie beim Kopieren von Fotos Fotopapier oder schweres mattes Papier, wobei die glänzende oder zu bedruckende Seite nach oben zeigen muss. (Wenn Sie nicht sicher sind, welche Seite die zu bedruckende Seite ist, lesen Sie die Anweisungen zum Papier.)



2 Legen Sie das Originaldokument oder Foto mit der bedruckten Seite nach unten auf das Scannerglas.

3 Drücken Sie im Bedienfeld den Modus **Kopieren**.



4 Drücken Sie .

5 Drücken Sie wiederholt  oder , bis **Größe verändern** angezeigt wird.

6 Drücken Sie .

7 Drücken Sie wiederholt  oder , bis die gewünschte Einstellung angezeigt wird.

### Hinweise:

- Falls Sie die Option für benutzerdefiniertes Format wählen, halten Sie  oder  gedrückt, bis das gewünschte Format angezeigt wird, und drücken Sie .
- Falls Sie **Randlos** wählen, verkleinert oder vergrößert der Drucker das Dokument oder Foto nach Bedarf, um eine randlose Kopie im ausgewählten Papierformat zu drucken. Die besten Ergebnisse mit dieser Formateinstellung erzielen Sie mit Fotopapier. Legen Sie die Papiersorte auf **Automatisch** oder **Foto** fest.

8 Drücken Sie **Start Farbe** oder **Start Schwarz**.

## Kopieren eines Dokuments mithilfe des Computers

1 Legen Sie das Originaldokument mit der bedruckten Seite nach unten auf das Scannerglas.

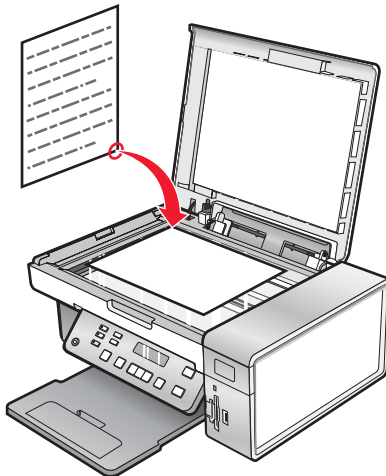

2 Doppelklicken Sie auf das Symbol **Lexmark Imaging Studio**.

3 Klicken Sie im linken Fensterbereich des Willkommensbildschirms auf **Kopieren**.

4 Wählen Sie die Option "Dokument".

5 Klicken Sie auf **Start**.

6 Wählen Sie in der Dropdown-Liste "Kopien" die Anzahl der Kopien aus.



- 7 Wählen Sie in der Dropdown-Liste "Qualität" die gewünschte Kopierqualität aus.
- 8 Wählen Sie in der Dropdown-Liste "Papierformat im Drucker" ein Papierformat aus.
- 9 Wählen Sie, ob das Dokument in Farbe, Graustufen oder Schwarzweiß gedruckt werden soll, indem Sie auf die entsprechende Option klicken.
- 10 Verwenden Sie zum Anpassen des Helligkeitswerts den entsprechenden Schieberegler.
- 11 Geben Sie zum Verwenden eines benutzerdefinierten Druckformats in das Feld "Druckformat" eine Zahl zwischen 25 und 400 ein.  
Sie können das Dokument auch in die Seite einpassen, indem Sie die Option "An Seite anpassen" aktivieren.
- 12 Klicken Sie in der rechten unteren Ecke des Bildschirms auf **Jetzt kopieren**.

## Kopieren eines Fotos mithilfe des Computers

- 1 Legen Sie das Foto mit der Vorderseite nach unten auf das Scannerglas.

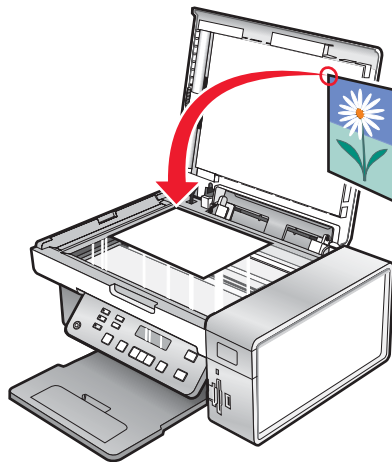

- 2 Doppelklicken Sie auf das Symbol **Lexmark Imaging Studio**.
- 3 Klicken Sie im linken Fensterbereich des Willkommensbildschirms auf **Kopieren**.
- 4 Wählen Sie die Option **Foto**.
- 5 Klicken Sie auf **Start**.  
Das Foto wird im rechten Fensterbereich angezeigt.
- 6 Wählen Sie in der Dropdown-Liste "Qualität" die gewünschte Kopierqualität aus.
- 7 Wählen Sie in der Dropdown-Liste "Papierformat im Drucker" ein Papierformat aus.
- 8 Wählen Sie zur Auswahl mehrerer Ausdrücke eines Fotos oder zur Auswahl anderer Fotogrößen als 4 x 6 Zoll (10 x 15 cm) die gewünschten Optionen aus der Tabelle aus. Mithilfe der Dropdown-Liste in der letzten Spalte können andere Größen angezeigt und ausgewählt werden.
- 9 Klicken Sie in der rechten unteren Ecke des Bildschirms auf **Jetzt kopieren**.

# Scannen

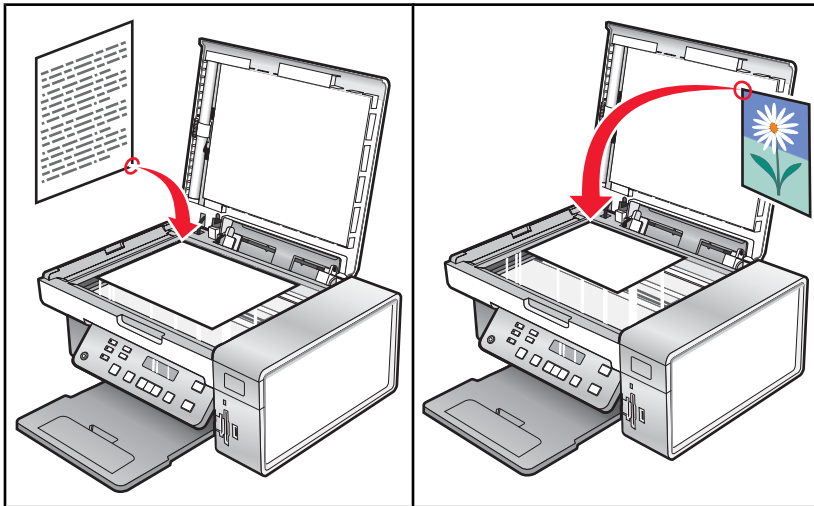

**Hinweis:** Informationen zum Anpassen der Scaneinstellungen finden Sie unter "Verwenden des Menüs "Scannen"" auf Seite 21.

## Scannen von Dokumenten

- 1 Der Drucker muss an einen Computer angeschlossen und Drucker sowie Computer müssen eingeschaltet sein.
- 2 Legen Sie das Originaldokument mit der bedruckten Seite nach unten auf das Scannerglas.
- 3 Wählen Sie auf dem Bedienfeld den **Scanmodus**.
- 4 Drücken Sie wiederholt ◀ oder ▶, bis das Ziel, an das der Scan gesendet werden soll, angezeigt wird.
- 5 Drücken Sie **Start Farbe** oder **Start Schwarz**.
- 6 Bei Verwendung eines Macintosh-Betriebssystems müssen Sie möglicherweise im Dialog **Scannen** auf dem Computerbildschirm auf **Scannen** klicken.
- 7 Klicken Sie zum Speichern des gescannten Bilds in der Softwareanwendung auf **Ablage → Sichern unter**.
- 8 Geben Sie den Dateinamen, das Format und den Speicherort für das gescannte Bild ein.
- 9 Klicken Sie auf **Sichern**.

## Scannen auf einen Computer über ein Netzwerk

- 1 Stellen Sie Folgendes sicher:
  - Der Drucker ist über einen Druckserver an das Netzwerk angeschlossen, und der Drucker und der Computer, über den das Scannen erfolgt, sind eingeschaltet.
  - Der Drucker ist für das Scannen über ein Netzwerk konfiguriert (direktes Drucken über IP).
- 2 Legen Sie das Originaldokument mit der bedruckten Seite nach unten auf das Scannerglas.
- 3 Drücken Sie auf dem Bedienfeld die Taste **Scanmodus**.
- 4 Drücken Sie ◀ oder ▶ wiederholt, bis der Computer markiert ist, an den Sie einen Scan senden möchten.

5 Drücken Sie **✓**.

6 Drücken Sie **◀** oder **▶** wiederholt, bis das gewünschte Scanziel angezeigt wird.

7 Drücken Sie **Start Farbe** oder **Start Schwarz**.

## Scannen eines Dokuments mithilfe des Computers

1 Legen Sie das Originaldokument mit der bedruckten Seite nach unten auf das Scannerglas.

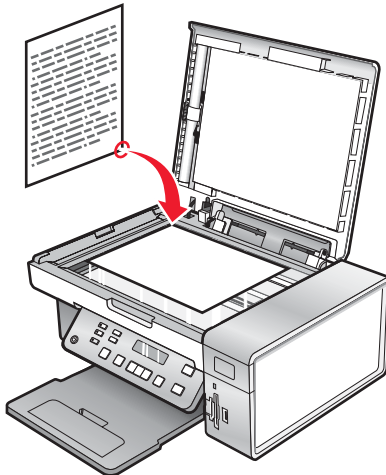

2 Doppelklicken Sie auf das Symbol **Lexmark Imaging Studio**.

3 Klicken Sie auf **Scannen**.

4 Wählen Sie **Dokument**.

5 Klicken Sie auf **Start**.

Das gescannte Dokument wird in Ihr standardmäßig verwendetes Textverarbeitungsprogramm geladen. Sie können das Dokument jetzt bearbeiten.

## Scannen von Text zur Bearbeitung

Mit der OCR (Optical Character Recognition)-Softwarefunktion können Sie gescannte Bilder in Text zur Bearbeitung in einem Textverarbeitungsprogramm umwandeln.

1 Stellen Sie Folgendes sicher:

- Der Drucker muss an einen Computer angeschlossen und Drucker sowie Computer müssen eingeschaltet sein.
- ABBYY Fine Reader muss installiert sein.

2 Legen Sie das Originaldokument mit der bedruckten Seite nach unten auf das Scannerglas.

3 Doppelklicken Sie auf das Symbol **Lexmark Imaging Studio**.

4 Klicken Sie auf **Scannen**.

5 Wählen Sie die Option **Dokument**.

6 Klicken Sie auf **Start**.

Das gescannte Dokument wird in Ihr standardmäßig verwendetes Textverarbeitungsprogramm geladen. Sie können das Dokument jetzt bearbeiten.

## Scannen von Bildern zur Bearbeitung

- 1 Der Drucker muss an einen Computer angeschlossen und Drucker sowie Computer müssen eingeschaltet sein.
- 2 Legen Sie das Originaldokument mit der bedruckten Seite nach unten auf das Scannerglas.
- 3 Doppelklicken Sie auf das Symbol **Lexmark Imaging Studio**.
- 4 Klicken Sie auf **Scannen**.
- 5 Wählen Sie die Option **Foto** oder **Mehrere Fotos**.
- 6 Klicken Sie auf **Start**.

Das gescannte Bild kann bearbeitet werden.

## Scannen eines Fotos in die Fotobibliothek

- 1 Legen Sie das Foto mit der bedruckten Seite auf das Scannerglas.
- 2 Doppelklicken Sie auf das Symbol **Lexmark Imaging Studio**.
- 3 Klicken Sie auf **Fotobibliothek anzeigen/drucken**.
- 4 Klicken Sie auf der Registerkarte "Hinzufügen" der Fotobibliothek auf **Neuen Scan hinzufügen**.
- 5 Wählen Sie **Foto**.
- 6 Klicken Sie auf **Start**.

Das Foto wird im aktuellen Ordner der Fotobibliothek abgelegt.

## Gleichzeitiges Scannen mehrerer Fotos mithilfe des Computers

- 1 Legen Sie die Fotos mit der Vorderseite nach unten auf das Scannerglas.

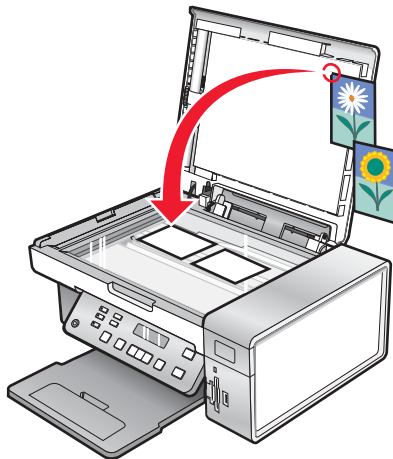

**Hinweis:** Lassen Sie zwischen den Fotos und den Rändern des Scannbereichs so viel Abstand wie möglich. Somit erzielen Sie die besten Ergebnisse.

- 2 Doppelklicken Sie auf das Symbol **Lexmark Imaging Studio**.
- 3 Klicken Sie auf **Scannen**.

- 4 Wählen Sie **Mehrere Fotos** .
- 5 Klicken Sie auf **Start**.

## Scannen von Dokumenten oder Bildern zum Senden per E-Mail

Mithilfe Ihrer Standard-E-Mail-Anwendung können Sie angehängte Bilder per E-Mail senden.

- 1 Legen Sie das Originaldokument mit der bedruckten Seite nach unten auf das Scannerglas.

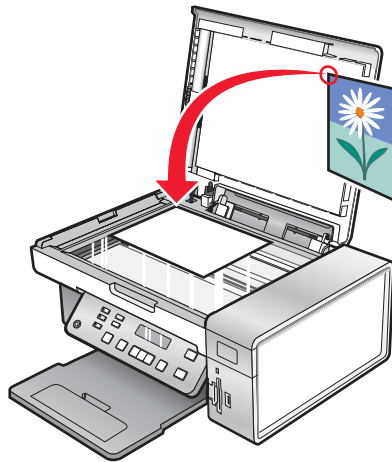

- 2 Doppelklicken Sie auf das Symbol **Lexmark Imaging Studio**.
- 3 Klicken Sie auf **E-Mail**.
- 4 Wählen Sie die Option "Foto", "Mehrere Fotos" oder "Dokument".
- 5 Klicken Sie auf **Start**.
- 6 Wählen Sie beim Scannen eines Fotos im Bereich für die Sendequalität und -geschwindigkeit die Fotogröße aus.
- 7 Klicken Sie auf **E-Mail erstellen**, um die Bilder an eine E-Mail-Nachricht anzuhängen.

## Entfernen von Wellenmustern bei gescannten Fotos, Zeitschriften oder Zeitungen

Durch die Moiré-Entfernung werden Wellenmuster aus Bildern entfernt, die von Zeitschriften oder Zeitungen gescannt wurden.

- 1 Der Drucker muss an einen Computer angeschlossen und Drucker sowie Computer müssen eingeschaltet sein.
- 2 Legen Sie das Originaldokument mit der bedruckten Seite nach unten auf das Scannerglas.
- 3 Doppelklicken Sie auf das Symbol **Lexmark Imaging Studio**.
- 4 Klicken Sie auf **Scannen**.
- 5 Wählen Sie **Foto** oder **Mehrere Fotos** .
- 6 Klicken Sie auf **Start**.
- 7 Klicken Sie auf die Registerkarte **Erweitert**.
- 8 Klicken Sie auf **Bildmuster**.

- 9 Klicken Sie zum Entfernen der durch Scannen von Zeitschriften oder Zeitungen entstandenen Bildmuster auf **Muster entfernen**.
- 10 Wählen Sie aus der Dropdown-Liste die zu entfernenden Muster aus.
- 11 Aktivieren Sie zur Reduzierung der Streuung bei Farbfotos das entsprechende Kontrollkästchen und wählen Sie anschließend mithilfe des Schiebereglers den gewünschten Wert aus.
- 12 Klicken Sie auf **OK**. Die Miniaturansicht wird aktualisiert.

## Anpassen der Scaneinstellungen mit dem Computer

- 1 Doppelklicken Sie auf das Symbol **Lexmark Imaging Studio**.
- 2 Klicken Sie auf **Scannen**.
- 3 Klicken Sie auf **benutzerdefinierte Einstellungen**.
- 4 Ändern Sie die Einstellungen nach Bedarf.

Einstellung	Optionen
Farbtiefe	Wählen Sie die Option "Farbe", "Grau" oder "Schwarzweiß" aus.
Scanauflösung (Punkte pro Zoll)	Wählen Sie in der Dropdown-Liste eine Scanauflösung aus.
Größe	<ul style="list-style-type: none"> <li>• Gescannte Objekte können automatisch zugeschnitten werden. Bewegen Sie den Schieberegler zur gewünschten Einstellung.</li> <li>• Wählen Sie den zu scannenden Bereich aus. Wählen Sie in der Dropdown-Liste eine Papierquelle aus.</li> </ul>
Scanbereich auswählen	Wählen Sie den Scanbereich durch Auswahl eines Papierformats aus der Dropdown-Liste aus.
Bild mittels OCR in Text konvertieren	Konvertieren Sie ein Bild in Text.
Diese Einstellungen beim Scannen immer verwenden	Aktivieren Sie dieses Kontrollkästchen, um die ausgewählten Einstellungen immer zu verwenden.

# Faxen

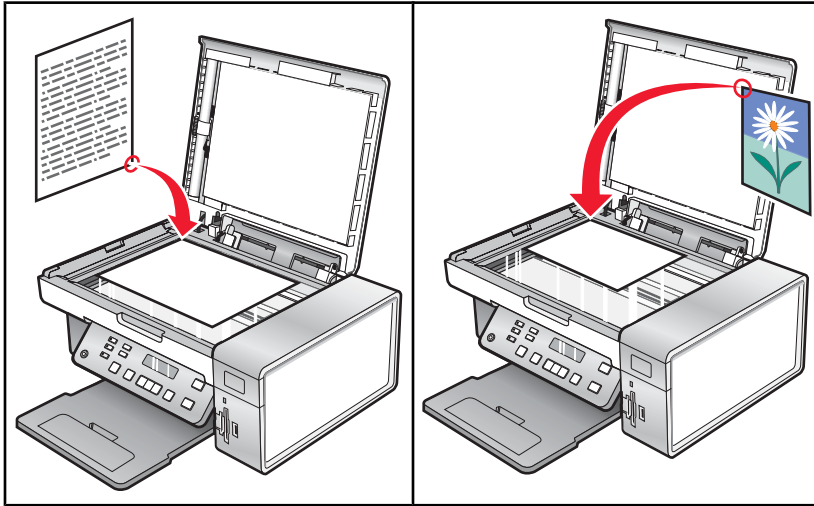

Stellen Sie Folgendes sicher:

- Der Drucker ist an einen Computer angeschlossen und mit einem Faxmodem ausgestattet.
- Ein Telefonkabel ist an den PC angeschlossen.
- Drucker und Computer sind eingeschaltet.

## Senden einer Faxnachricht mithilfe der Software

Dokumente können auf einen Computer gescannt und anschließend mithilfe der Software als Fax gesendet werden.

- 1 Legen Sie das Originaldokument mit der bedruckten Seite nach unten auf das Scannerglas.
- 2 Doppelklicken Sie auf das Symbol **Lexmark Imaging Studio**.
- 3 Klicken Sie im linken Fensterbereich des Willkommensbildschirms auf **Faxen**.
- 4 Wählen Sie die Option "Dokument".
- 5 Klicken Sie auf **Start**.
- 6 Geben Sie die Empfängerinformationen ein und klicken Sie auf **Weiter**.  
**Hinweis:** Eine Faxnummer kann bis zu 64 Ziffern, Kommas, Punkte und/oder folgende Zeichen beinhalten: \* # + - ( )
- 7 Geben Sie die Deckblattinformationen ein und klicken Sie auf **Weiter**.
- 8 Wenn Sie zusätzliche Dokumente zusammen mit Ihrem Fax versenden möchten, hängen Sie diese jetzt an und klicken Sie anschließend auf **Weiter**.
- 9 So senden Sie ein Fax:
  - Sofort: Wählen Sie die Option "Jetzt senden".
  - Zu einem bestimmten Zeitpunkt:
    - a Wählen Sie die Option "Faxversendung verzögern bis" aus.
    - b Geben Sie eine Uhrzeit und ein Datum an.

**10** Wählen Sie zum Drucken einer Kopie der Faxnachricht die entsprechende Option aus.

**11** Klicken Sie auf **Senden**.

## **Automatisches Empfangen einer Faxnachricht**

**1** Doppelklicken Sie auf das Symbol **Lexmark Imaging Studio**.

**2** Klicken Sie im linken Fensterbereich des Willkommensbildschirms unter "Einstellungen" auf die Option zur Verwaltung und Einrichtung von Faxnachrichten.

**3** Klicken Sie im Menü "Ich möchte" auf **Kurzwahlliste und weitere FaxEinstellungen anpassen**.

**4** Klicken Sie auf die Registerkarte **Rufzeichen und Antwort**.

**5** Wählen Sie im Bereich zum automatischen Empfang von Anrufen als Faxnachrichten in der Dropdown-Liste "Automatische Antwort" die Option **Ein** aus.

**6** Wählen Sie zur Aktivierung/Deaktivierung der automatischen Antwort zu bestimmten Zeitpunkten die gewünschten Einstellungen in den Dropdown-Listen aus.

**7** Wählen Sie im Bereich zum Empfang mittels Telefonleitung eine Einstellung in der Dropdown-Liste "Anruf annehmen bei" aus, um die Anzahl an Ruftönen festzulegen, die vor der automatischen Entgegennahme einer Faxnachricht durch den Drucker erfolgen.

**8** Klicken Sie auf **OK**, um die Einstellungen zu speichern.



# Wartung des Druckers

---

## Austauschen der Patronen

### *Entfernen einer benutzten Tintenpatrone*

- 1 Stellen Sie sicher, dass der Drucker eingeschaltet ist.
- 2 Heben Sie die Scannereinheit an.  
Sofern der Drucker gerade nicht verwendet wird, fährt der Patronenträger in die Ladeposition.

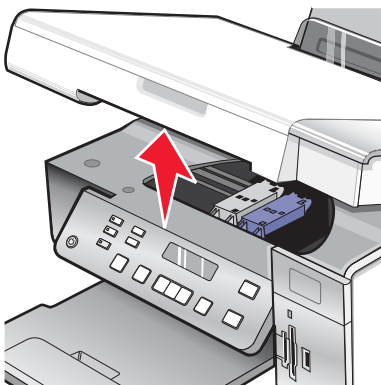

- 3 Drücken Sie den Patronenhebel nach unten, um die Patronenabdeckung anzuheben.

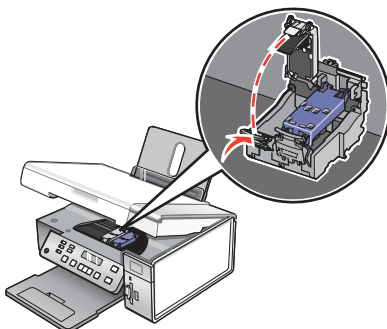

- 4 Nehmen Sie die Tintenpatrone heraus.

**Hinweis:** Wiederholen Sie zum Entfernen beider Tintenpatronen die Schritte 3 und 4 für die zweite Patrone.

### *Einsetzen der Tintenpatronen*

- 1 Entfernen Sie beim Einsetzen neuer Tintenpatronen den Aufkleber und das Klebeband von der Rück- und Unterseite der Patronen.

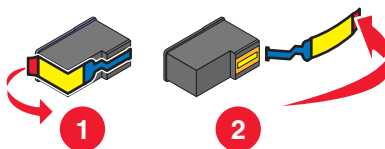

**Warnung:** Sie sollten *keinesfalls* den goldfarbenen Kontaktbereich an der Rückseite oder die Metalldüsen an der Unterseite der Patronen berühren.

**2** Drücken Sie die Patronenhebel nach unten, um die Patronenabdeckungen anzuheben.

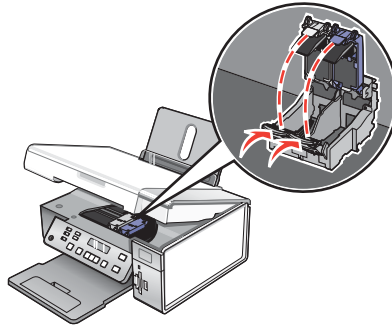

**3** Setzen Sie die schwarze Tintenpatrone bzw. die Fotopatrone in den linken Patronenträger ein. Setzen Sie die Farbpatrone in den rechten Patronenträger ein.

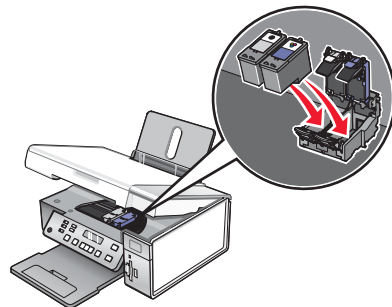

**4** Schließen Sie die Abdeckungen.

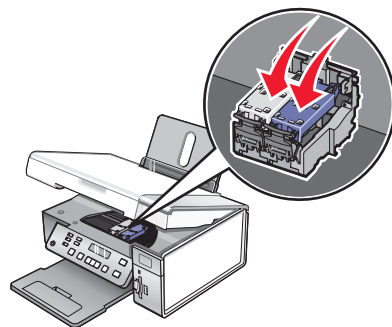

**5** Schließen Sie die Scannereinheit, und achten Sie darauf, dass sich Ihre Hände dabei nicht unterhalb der Scannereinheit befinden.

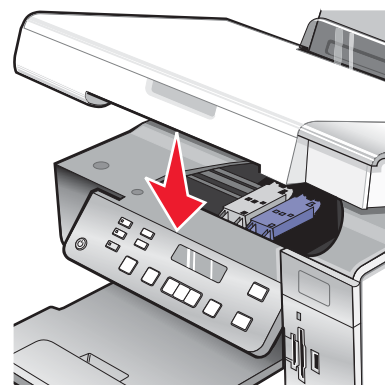

Sie werden über das Bedienfelddisplay aufgefordert, Papier einzulegen und zum Drucken einer Ausrichtungsseite ✓ zu drücken.

**Hinweis:** Die Scannereinheit muss geschlossen sein, um einen neuen Scan-, Druck-, Kopier- oder Faxauftrag zu beginnen.

## Erzielen einer besseren Druckqualität

### *Verbessern der Druckqualität*

Stellen Sie Folgendes sicher, wenn Sie mit der Druckqualität eines Ausdrucks nicht zufrieden sind:

- Verwenden Sie das richtige Papier für diesen Druck. Verwenden Sie beim Drucken von Fotos oder anderen Bildern hoher Qualität Lexmark Premium Fotopapier oder Lexmark Fotopapier, um die besten Ergebnisse zu erzielen.
- Verwenden Sie schwereres oder sehr weißes Papier.
- Wählen Sie eine höhere Druckqualität aus.

Wenn das Dokument trotzdem nicht die Druckqualität aufweist, die Sie erwarten, gehen Sie folgendermaßen vor:

- 1 Richten Sie die Tintenpatronen aus. Weitere Informationen finden Sie unter "Ausrichten der Tintenpatronen" auf Seite 75.

Wenn die Druckqualität nicht besser geworden ist, fahren Sie fort mit Schritt 2.

- 2 Reinigen Sie die Patronendüsen. Weitere Informationen finden Sie unter "Reinigen der Patronendüsen" auf Seite 76.

Wenn die Druckqualität nicht besser geworden ist, fahren Sie fort mit Schritt 3.

- 3 Entnehmen Sie die Tintenpatronen und setzen Sie sie erneut ein. Weitere Informationen finden Sie unter "Entfernen einer benutzten Tintenpatrone" auf Seite 73 und "Einsetzen der Tintenpatronen" auf Seite 73.

Wenn die Druckqualität nicht besser geworden ist, fahren Sie fort mit Schritt 4.

- 4 Reinigen Sie die Düsen und Kontakte der Patronen. Weitere Informationen finden Sie unter "Reinigen der Patronendüsen und -kontakte" auf Seite 76.

Wenn die Druckqualität trotzdem nicht zufrieden stellend ist, tauschen Sie die Tintenpatronen aus. Weitere Informationen finden Sie unter "Bestellen von Zubehör" auf Seite 78.

### *Ausrichten der Tintenpatronen*

- 1 Legen Sie Normalpapier ein.
- 2 Drücken Sie auf dem Bedienfeld die Taste **Einstellungen**.
- 3 Drücken Sie wiederholt ◀ oder ▶, bis **wartung** angezeigt wird.
- 4 Drücken Sie ✓.
- 5 Drücken Sie wiederholt ◀ oder ▶, bis **Tintenpatronen ausrichten** angezeigt wird.
- 6 Drücken Sie ✓.

Eine Ausrichtungsseite wird gedruckt.

Drucken Sie Ihr Dokument erneut, wenn Sie die Patronen zur Verbesserung der Qualität ausgerichtet haben. Falls die Druckqualität nicht verbessert wurde, reinigen Sie die Patronendüsen.

## **Reinigen der Patronendüsen**

- 1 Legen Sie Normalpapier ein.
- 2 Drücken Sie **Einstellungen**.
- 3 Drücken Sie wiederholt ◀ oder ▶, bis **Wartung** angezeigt wird.
- 4 Drücken Sie ✓.
- 5 Drücken Sie wiederholt ◀ oder ▶, bis **Patronen reinigen** angezeigt wird.
- 6 Drücken Sie ✓.

Eine Seite wird gedruckt. Dabei wird die Tinte zur Reinigung der Düsen mit hohem Druck durch die Patronendüsen gepresst.

- 7 Drucken Sie das Dokument erneut und prüfen Sie, ob sich die Druckqualität verbessert hat.
- 8 Wenn sich die Druckqualität nicht verbessert hat, reinigen Sie die Düsen noch bis zu zweimal.

## **Reinigen der Patronendüsen und -kontakte**

- 1 Nehmen Sie die Tintenpatronen heraus.
- 2 Nehmen Sie ein fusselfreies Tuch und feuchten Sie es leicht mit Wasser an.
- 3 Drücken Sie das Tuch für ungefähr drei Sekunden behutsam gegen die Düsen und wischen Sie sie anschließend in der gezeigten Richtung ab.

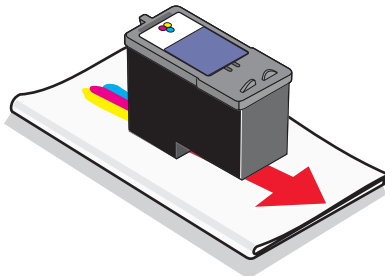

- 4** Verwenden Sie einen sauberen Teil des feuchten Tuches, um ihn für ungefähr drei Sekunden behutsam gegen die Kontakte zu drücken und diese anschließend in der gezeigten Richtung abzuwischen.

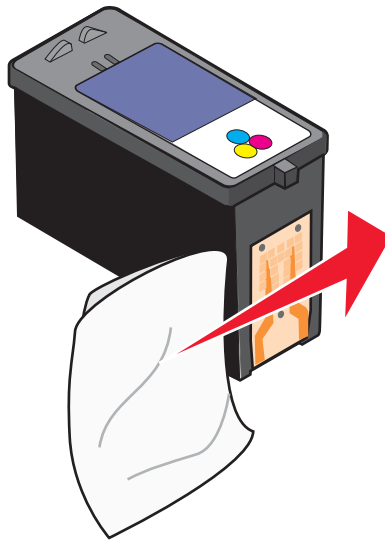

- 5** Wiederholen Sie mit einem anderen sauberen Teil des feuchten Tuchs die Schritte Schritt 3 und Schritt 4.
- 6** Lassen Sie die Düsen und Kontakte vollständig trocknen.
- 7** Setzen Sie die Tintenpatronen wieder ein.
- 8** Drucken Sie das Dokument erneut.
- 9** Wenn sich die Druckqualität nicht verbessert hat, sollten Sie die Düsen reinigen. Weitere Informationen hierzu finden Sie unter "Reinigen der Patronendüsen" auf Seite 76.
- 10** Wiederholen Sie den Schritt Schritt 9 noch bis zu zweimal.
- 11** Wenn die Druckqualität trotzdem nicht zufrieden stellend ist, tauschen Sie die Tintenpatronen aus.

## Umgang mit den Tintenpatronen

- Lassen Sie neue Tintenpatronen bis zum Einsetzen in ihrer Verpackung.
- Nehmen Sie installierte Tintenpatronen nur dann aus dem Drucker, wenn diese ausgetauscht, gereinigt oder in einem luftdichten Behälter aufbewahrt werden sollen. Die Tintenpatronen drucken nicht mehr ordnungsgemäß, wenn sie über einen längeren Zeitraum hinweg ungeschützt aufbewahrt werden.
- Bewahren Sie nicht genutzte Fotopatronen im dazugehörigen Behälter auf.

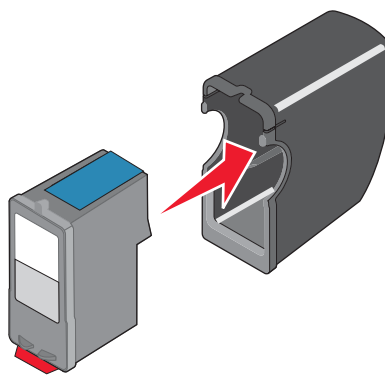

## Reinigen des Scannerglases

- 1 Nehmen Sie ein fusselfreies Tuch und feuchten Sie es leicht mit Wasser an.
- 2 Wischen Sie damit ohne Druck über das Scannerglas.

**Hinweis:** Achten Sie darauf, dass die Tinte bzw. die Korrekturflüssigkeit getrocknet ist, bevor Sie das Dokument auf das Scannerglas legen.

## Bestellen von Zubehör

### ***Bestellen von Tintenpatronen***

**Lexmark 3500-4500 Series-Modelle** (außer Lexmark 3580 und Lexmark 4580)

Komponente	Teilenummer	Durchschnittliche Standardkapazität für Seiten beträgt bis zu <sup>1</sup>
Schwarze Tintenpatrone	23A	215
Schwarze Patrone <sup>2</sup>	23	215
Schwarze Patrone mit hoher Kapazität	34	550
Farbpatrone	24A	185
Farbpatrone <sup>2</sup>	24	185
Farbpatrone mit hoher Kapazität	35	500
Fotopatrone	31	Nicht zutreffend

<sup>1</sup> Werte wurden durch fortlaufendes Drucken erzielt. Der angegebene Kapazitätswert entspricht der Norm ISO/IEC 24711 (Final Draft International Standard, FDIS).

<sup>2</sup> Lizenzierte Patrone im Rahmen des Rückgabeprogramms

**Lexmark 3580 und Lexmark 4580-Modelle**

Komponente	Teilenummer
Farbpatrone	2
Schwarze Tintenpatrone	3
Fotopatrone	31

### ***Bestellen von Papier und anderem Zubehör***

Zum Bestellen von Zubehör oder zum Suchen nach einem Händler in Ihrer Nähe besuchen Sie unsere Website unter [www.lexmark.com](http://www.lexmark.com).

#### **Hinweise:**

- Verwenden Sie nur Lexmark Tintenpatronen, um beste Ergebnisse zu erzielen.
- Verwenden Sie Lexmark Fotopapier zum Drucken von Fotos oder anderen Bildern hoher Qualität, um beste Ergebnisse zu erzielen.

Komponente	Teilenummer
USB-Kabel	1021294
Lexmark N2050 (interner Server für den Drahtlosdruck) <b>Hinweis:</b> Falls bei Ihrem Drucker kein interner Server für den Drahtlosdruck bereits installiert war, können Sie durch Installieren von Lexmark N2050 auf dem Drucker über ein Drahtlosnetzwerk drucken und scannen.	Weitere Informationen erhalten Sie unter <a href="http://www.lexmark.com">www.lexmark.com</a> .

Papier	Papierformat
Lexmark Premium Fotopapier	<ul style="list-style-type: none"> <li>• Letter</li> <li>• A4</li> <li>• 4 x 6 Zoll</li> <li>• 10 x 15 cm</li> <li>• L</li> </ul>
Lexmark Fotopapier	<ul style="list-style-type: none"> <li>• Letter</li> <li>• A4</li> <li>• 4 x 6 Zoll</li> <li>• 10 x 15 cm</li> </ul>
Lexmark Perfectfinish™ Fotopapier	<ul style="list-style-type: none"> <li>• Letter</li> <li>• A4</li> <li>• 4 x 6 Zoll</li> <li>• 10 x 15 cm</li> <li>• L</li> </ul>
<b>Hinweis:</b> Die Verfügbarkeit hängt vom Land/der Region ab.	

Informationen zum Erwerb von Lexmark Premium Fotopapier, Lexmark Fotopapier oder Lexmark Perfectfinish-Fotopapier in Ihrem Land/Ihrer Region finden Sie unter [www.lexmark.com](http://www.lexmark.com).

## Verwendung von Lexmark Patronen

Lexmark Drucker, Lexmark Tintenpatronen und Lexmark Fotopapier gewährleisten in Kombination eine bessere Druckqualität.

Wenn Sie die Meldung **Keine Original-Lexmark Tinte mehr** erhalten, ist die Original-Lexmark Tinte in den angegebenen Tintenpatronen verbraucht.

Wenn Sie glauben, eine neue Original-Lexmark Tintenpatrone erworben zu haben, jedoch die Meldung **Keine Original-Lexmark Tinte mehr** erhalten:

- 1 Klicken Sie in der Meldung auf **Weitere Informationen**.
- 2 Klicken Sie auf **Nicht-Lexmark Tintenpatrone melden**.

So vermeiden Sie, dass die Meldung erneut für die angegebenen Tintenpatronen erscheint:

- Ersetzen Sie die Tintenpatronen durch neue Lexmark Tintenpatronen.
- Klicken Sie beim Drucken von einem Computer in der Meldung auf **Weitere Informationen**, aktivieren Sie das Kontrollkästchen und klicken Sie auf **Schließen**.

Die Garantie von Lexmark erstreckt sich nicht auf Schäden, die durch Nicht-Lexmark Tinte oder Patronen verursacht wurden.

## **Nachfüllen einer Tintenpatrone**

Die Garantie erstreckt sich nicht auf die Reparatur von Fehlern oder Schäden, die durch eine nachgefüllte Patrone entstanden sind. Lexmark rät von der Verwendung einer nachgefüllten Patrone ab. Durch das Nachfüllen von Patronen kann die Druckqualität negativ beeinflusst werden, außerdem sind Schäden am Drucker möglich. Optimale Ergebnisse erzielen Sie mit Zubehör von Lexmark.

## **Recycling von Lexmark Produkten**

So senden Sie Lexmark Produkte zum Recycling an Lexmark:

- 1** Rufen Sie unsere Website auf unter **[www.lexmark.com/recycle](http://www.lexmark.com/recycle)**.
- 2** Befolgen Sie die Bildschirmanweisungen.



# Fehlerbehebung

---

- "Fehlerbehebung bei der Einrichtung" auf Seite 81
- "Fehlerbehebung beim Drucken" auf Seite 85
- "Fehlerbehebung beim Kopieren" auf Seite 91
- "Fehlerbehebung beim Scannen" auf Seite 92
- "Fehlerbehebung bei Papierstaus und Papierzuführungsfehlern" auf Seite 95
- "Fehlerbehebung bei Speicherkarten" auf Seite 97
- "Fehlermeldungen" auf Seite 98
- "Zurücksetzen auf die Werkseinstellungen" auf Seite 104
- "Entfernen und erneutes Installieren der Software" auf Seite 105

## Fehlerbehebung bei der Einrichtung

- "Auf dem Display wird die falsche Sprache angezeigt" auf Seite 81
- "Ein/Aus-Taste leuchtet nicht" auf Seite 82
- "Software kann nicht installiert werden" auf Seite 82
- "Seite wird nicht gedruckt" auf Seite 83
- "Drucken von Digitalkamera über PictBridge nicht möglich" auf Seite 85

### ***Auf dem Display wird die falsche Sprache angezeigt***

Folgende Lösungen sind möglich. Versuchen Sie es mit einer der folgenden Lösungsmöglichkeiten:

#### **Ändern der Sprachauswahl bei der Ersteinrichtung**

Nach dem Auswählen der Sprache wird **sprache** erneut auf dem Display angezeigt. So ändern Sie die Auswahl:

- 1 Drücken Sie wiederholt ◀ oder ▶, bis die gewünschte Sprache auf dem Display angezeigt wird.
- 2 Drücken Sie zum Speichern ✓.

#### **Auswählen einer anderen Sprache nach der Ersteinrichtung**

- 1 Drücken Sie auf dem Bedienfeld die Taste **Einstellungen**.
- 2 Drücken Sie wiederholt ◀ oder ▶, bis **Gerätesetup** angezeigt wird.
- 3 Drücken Sie ✓.
- 4 Drücken Sie wiederholt ◀ oder ▶, bis **sprache** angezeigt wird.
- 5 Drücken Sie ✓.
- 6 Drücken Sie wiederholt ◀ oder ▶, bis die gewünschte Sprache auf dem Display angezeigt wird.
- 7 Drücken Sie zum Speichern ✓.

**Hinweis:** Wenn Sie die Sprache auf dem Display nicht verstehen, erhalten Sie weitere Informationen unter "Zurücksetzen auf die Werkseinstellungen" auf Seite 104.

## ***Ein/Aus-Taste leuchtet nicht***

Folgende Lösungen sind möglich. Versuchen Sie es mit einer der folgenden Lösungsmöglichkeiten:



### **Drücken Sie die Ein/Aus-Taste**

Schalten Sie den Drucker ein, indem Sie die Taste  drücken.

### **Trennen Sie das Netzkabel und schließen Sie es wieder an**

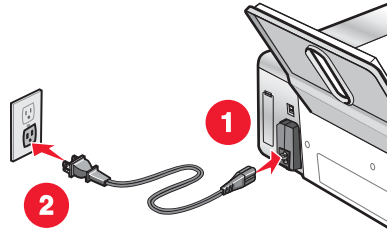
- 1 Entfernen Sie das Netzkabel von der Steckdose und anschließend vom Drucker.
- 2 Stecken Sie das Kabel ordnungsgemäß in den entsprechenden Anschluss am Drucker ein.



- 3 Schließen Sie das Kabel an eine Steckdose an, die bereits für andere elektrische Geräte verwendet wurde.
- 4 Falls die -LED nicht leuchtet, drücken Sie .

## ***Software kann nicht installiert werden***

Folgende Lösungen sind möglich. Versuchen Sie es mit einer der folgenden Lösungsmöglichkeiten:

### **Überprüfen des Betriebssystems**

Folgende Betriebssysteme werden unterstützt: Windows 2000, Windows XP, Windows Vista und Mac OS X.

**Hinweis:** Windows 2000 mit Service Pack 3 oder höher

### **Überprüfen der Systemanforderungen**

Stellen Sie sicher, dass Ihr Computer die auf der Druckerverpackung aufgeführten Mindestsystemanforderungen erfüllt.

### **Prüfen der USB-Verbindung**

- 1 Prüfen Sie das USB-Kabel auf erkennbare Beschädigungen.
- 2 Schließen Sie das viereckige Ende des USB-Kabels ordnungsgemäß auf der Rückseite des Druckers an.
- 3 Stecken Sie das rechteckige Ende des USB-Kabels ordnungsgemäß in den USB-Anschluss des Computers.

Der USB-Anschluss ist durch das USB-Symbol  gekennzeichnet.

### **Überprüfen der Drahtlosverbindung**



Die Wi-Fi-Anzeige muss leuchten. Weitere Informationen finden Sie unter "Die Teile des Druckers" auf Seite 16.

**Hinweis:** Nur auf 4500 Series-Druckern ist ein interner Drahtlosdruckserver installiert.

## Erneutes Installieren der Software

- 1 Schalten Sie den Computer aus und starten Sie ihn danach erneut.
- 2 Klicken Sie in allen Fenstern "Neue Hardware gefunden" auf **Abbrechen**.
- 3 Legen Sie die CD ein und folgen Sie den Anweisungen auf dem Bildschirm, um die Software erneut zu installieren.

## Erneutes Anschließen des Netzteils

- 1 Drücken Sie , um den Drucker auszuschalten.
- 2 Ziehen Sie das Netzkabel aus der Steckdose.
- 3 Entfernen Sie das Netzteil vom Drucker.
- 4 Schließen Sie das Netzteil wieder am Drucker an.
- 5 Stecken Sie das Netzkabel in die Steckdose.
- 6 Drücken Sie , um den Drucker einzuschalten.

## Deaktivieren der Antivirusprogramme

- 1 Schließen Sie alle geöffneten Softwareanwendungen.
- 2 Deaktivieren Sie alle Antivirusprogramme.
- 3 Doppelklicken Sie auf das Symbol **Arbeitsplatz**.  
Klicken Sie unter Windows XP auf **Start**, um das Arbeitsplatzsymbol zu verwenden.
- 4 Doppelklicken Sie auf das Symbol für das **CD-ROM-Laufwerk**.
- 5 Doppelklicken Sie ggf. auf **setup.exe**.
- 6 Befolgen Sie zum Installieren der Software die Anweisungen auf dem Bildschirm.

## Deinstallieren und erneutes Installieren der Software

Deinstallieren Sie die Druckersoftware und installieren Sie sie erneut. Weitere Informationen hierzu finden Sie unter "Entfernen und erneutes Installieren der Software" auf Seite 105.

## ***Seite wird nicht gedruckt***

Folgende Lösungen sind möglich. Versuchen Sie es mit einer der folgenden Lösungsmöglichkeiten:

### **Prüfen, ob Meldungen vorhanden sind**

Bei einer angezeigten Fehlermeldung finden Sie weitere Informationen unter "Fehlermeldungen" auf Seite 98.

### **Prüfen der Stromversorgung**

Falls die -LED nicht leuchtet, lesen Sie "Ein/Aus-Taste leuchtet nicht" auf Seite 82.

### **Erneutes Einlegen von Papier**

Entfernen Sie das Papier und legen Sie es anschließend erneut ein.

## Überprüfen der Tinte

Überprüfen Sie die Tintenfüllstände und setzen Sie ggf. neue Tintenpatronen ein.

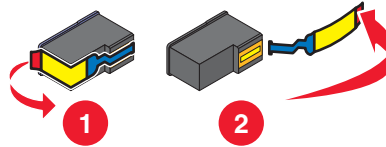

## Überprüfen der Patronen

- 1 Nehmen Sie die Tintenpatronen heraus.
- 2 Prüfen Sie, ob der Aufkleber und das Klebeband entfernt wurden.





- 3 Setzen Sie die Tintenpatronen erneut ein.

## Überprüfen der Standardeinstellungen und Einstellungen zum Anhalten des Druckers

- 1 Gehen Sie folgendermaßen vor:
  - In Windows XP (bei standardmäßigem Startmenü): **Start** → **Drucker und Faxgeräte**.
  - In Windows XP (bei klassischem Startmenü): **Start** → **Einstellungen** → **Drucker und Faxgeräte**.
  - In Windows Vista (bei standardmäßigem Startmenü):  → **Systemsteuerung** → **Drucker** (unter Hardware und Sound).
  - In Windows Vista (bei klassischem Startmenü):  → **Drucker**.
- 2 Doppelklicken Sie auf die Druckerwarteschlange.
- 3 Klicken Sie auf **Drucker**.
  - Vergewissern Sie sich, dass "Drucker anhalten" nicht aktiviert ist.
  - Falls neben der Option zum Festlegen als Standarddrucker kein Häkchen angezeigt wird, markieren Sie die Druckerwarteschlange für jede zu druckende Datei.

## Erneutes Anschließen des Netzteils

- 1 Drücken Sie , um den Drucker auszuschalten.
- 2 Ziehen Sie das Netzkabel aus der Steckdose.
- 3 Entfernen Sie das Netzteil vom Drucker.
- 4 Schließen Sie das Netzteil wieder am Drucker an.
- 5 Stecken Sie das Netzkabel in die Steckdose.
- 6 Drücken Sie , um den Drucker einzuschalten.

## Entfernen und erneutes Installieren der Software

Deinstallieren Sie die Druckersoftware und installieren Sie sie erneut. Weitere Informationen hierzu finden Sie unter "Entfernen und erneutes Installieren der Software" auf Seite 105.

## ***Drucken von Digitalkamera über PictBridge nicht möglich***

Folgende Lösungen sind möglich. Versuchen Sie es mit einer der folgenden Lösungsmöglichkeiten:

### **Aktivieren des Druckens mit PictBridge von der Kamera**

Aktivieren Sie auf der Kamera das Drucken mit PictBridge, indem Sie den richtigen USB-Modus auswählen. Weitere Informationen finden Sie in der Dokumentation zur Digitalkamera.

### **Stellen Sie sicher, dass es sich bei der Kamera um eine PictBridge-fähige Digitalkamera handelt**

- 1 Trennen Sie die Verbindung der Kamera.
- 2 Schließen Sie eine PictBridge-fähige Digitalkamera an den PictBridge-Anschluss an. In der Dokumentation zur Digitalkamera finden Sie Informationen dazu, ob Ihre Kamera PictBridge-kompatibel ist.

### **Überprüfen des USB-Kabels**

Verwenden Sie nur das im Lieferumfang Ihrer Kamera enthaltene USB-Kabel.

### **Entfernen von Speicherkarten**

Entfernen Sie sämtliche Speicherkarten vom Drucker.

### **Prüfen, ob Meldungen vorhanden sind**

Wird eine Fehlermeldung auf dem Display angezeigt, erhalten Sie weitere Informationen unter "Fehlermeldungen" auf Seite 98.

## **Fehlerbehebung beim Drucken**

- "Bei Verwendung einer PictBridge-fähigen Digitalkamera wird ein Foto des Formats 10 x 15 cm (4 x 6 Zoll) unvollständig gedruckt" auf Seite 86
- "Verbessern der Druckqualität" auf Seite 86
- "Schlechte Qualität bei Texten und Grafiken" auf Seite 87
- "Schlechte Qualität an den Seitenrändern" auf Seite 88
- "Geringe Druckgeschwindigkeit" auf Seite 89
- "Dokumente oder Fotos werden unvollständig gedruckt" auf Seite 90
- "Foto ist verwischt" auf Seite 90
- "Tintenfüllstand anscheinend falsch" auf Seite 90
- "Tintenfüllstände scheinen zu schnell zu sinken" auf Seite 90

## **Bei Verwendung einer PictBridge-fähigen Digitalkamera wird ein Foto des Formats 10 x 15 cm (4 x 6 Zoll) unvollständig gedruckt**

### **Stellen Sie sicher, dass Fotoformat und Papierformat ordnungsgemäß festgelegt sind**

Der Drucker gibt die Meldung **Papier- oder Fotoformatfehler** zurück, wenn das ausgewählte Fotoformat nicht mit dem festgelegten Papierformat übereinstimmt. Dieses Problem tritt üblicherweise beim Drucken mithilfe einer PictBridge-fähigen Digitalkamera auf. Sie haben die Einstellung für das Menüelement **Fotoformat** auf dem Bedienfeld des Druckers bei **8,5 x 11 Zoll** oder **5 x 7 Zoll** belassen, auf der Kamera ist jedoch ein Druckformat von **4 x 6 Zoll** oder **L** festgelegt. Sie müssen sicherstellen, dass auf dem Drucker **4 x 6 Zoll** oder **10 x 15 cm** als Fotoformat ausgewählt ist, je nachdem, welches Fotoformat normalerweise in Ihrem Land oder Ihrer Region verwendet wird.

- Stellen Sie sicher, dass das Fotopapier mit dem Format 10 x 15 cm (4 x 6 Zoll) korrekt in die Papierstütze eingelegt ist.
- Ist das Ändern der Druckformateinstellung auf der PictBridge-fähigen Digitalkamera möglich, legen Sie das Format auf 10 x 15 cm (4 x 6 Zoll) fest.
- Ist dies nicht möglich, ändern Sie das Papierformat mithilfe des Bedienfelds zu 10 x 15 cm (4 x 6 Zoll).
  - 1 Schließen Sie das eine Ende des mit der Kamera mitgelieferten USB-Kabels an die Kamera an. Verbinden Sie das andere Ende des Kabels mit dem PictBridge-Anschluss an der Vorderseite des Druckers.
  - 2 Schalten Sie die Kamera ein und wählen Sie mithilfe des Kamerabedienfelds das erste Foto aus.
  - 3 Warten Sie, bis **PictBridge-Druck** auf dem Bedienfelddisplay angezeigt wird.

**Hinweis:** Falls **Papier- oder Fotoformatfehler** angezeigt wird, drücken Sie zum Löschen der Fehlermeldung **X**.
  - 4 Drücken Sie .
  - 5 Drücken Sie wiederholt **◀** oder **▶**, bis **Fotoformat** angezeigt wird.
  - 6 Drücken Sie **✓**.
  - 7 Drücken Sie wiederholt **◀** oder **▶**, bis **4 x 6 Zoll** oder **10 x 15 cm** angezeigt wird.
  - 8 Drücken Sie **✓**.
  - 9 Drücken Sie wiederholt **◀** oder **▶**, bis **Papiereinstellungen** angezeigt wird.
  - 10 Drücken Sie **✓**.
  - 11 Drücken Sie wiederholt **◀** oder **▶**, bis **Papierformat** angezeigt wird.
  - 12 Drücken Sie **✓**.
  - 13 Drücken Sie wiederholt **◀** oder **▶**, bis **10 x 15 cm** angezeigt wird.
  - 14 Drücken Sie **✓**.
  - 15 Drücken Sie **Start Farbe** oder **Start Schwarz**.







### **Verbessern der Druckqualität**

Folgende Lösungen sind möglich. Versuchen Sie es mit einer der folgenden Lösungsmöglichkeiten:

#### **Überprüfen des Papiers**

- Verwenden Sie für das Dokument geeignetes Papier. Verwenden Sie beim Drucken von Fotos oder anderen Bildern hoher Qualität Lexmark Fotopapier, um die besten Ergebnisse zu erzielen.
- Verwenden Sie schwereres oder ganz weißes Papier.

## Auswählen einer höheren Druckqualität

- 1 Drücken Sie je nach Druckauftrag auf **Kopieren**, **Scannen** oder **Fotokarte**.
- 2 Drücken Sie .
- 3 Drücken Sie wiederholt  oder , bis **Qualität** angezeigt wird.
- 4 Drücken Sie .
- 5 Drücken Sie wiederholt  oder , bis die gewünschte Qualität angezeigt wird.
- 6 Drücken Sie .

## Überprüfen der Tintenpatronen

Wenn das Dokument trotzdem nicht die gewünschte Druckqualität aufweist, gehen Sie folgendermaßen vor:

- 1 Richten Sie die Tintenpatronen aus. Weitere Informationen finden Sie unter "Ausrichten der Tintenpatronen" auf Seite 75.  
Hat sich die Druckqualität nicht verbessert, fahren Sie fort mit Schritt 2.
- 2 Reinigen Sie die Patronendüsen. Weitere Informationen finden Sie unter "Reinigen der Patronendüsen" auf Seite 76.  
Hat sich die Druckqualität nicht verbessert, fahren Sie fort mit Schritt 3.
- 3 Nehmen Sie die Tintenpatronen heraus und setzen Sie die Patronen wieder ein. Weitere Informationen finden Sie unter "Entfernen einer benutzten Tintenpatrone" auf Seite 73 und "Einsetzen der Tintenpatronen" auf Seite 73.  
Hat sich die Druckqualität nicht verbessert, fahren Sie fort mit Schritt 4.
- 4 Reinigen Sie die Düsen und Kontakte der Tintenpatronen. Weitere Informationen finden Sie unter "Reinigen der Patronendüsen und -kontakte" auf Seite 76.  
Wenn die Druckqualität trotzdem nicht zufrieden stellend ist, tauschen Sie die Tintenpatronen aus. Weitere Informationen finden Sie unter "Bestellen von Zubehör" auf Seite 78.

## Schlechte Qualität bei Texten und Grafiken

- Leere Seiten
- Zu dunkel
- Verwaschener Druck
- Falsche Farben
- Helle und dunkle Streifen im Ausdruck
- Schiefe Linien
- Verschmierter Ausdruck
- Querstreifen
- Weiße Linien im Druckbild

Folgende Lösungen sind möglich. Versuchen Sie es mit einer der folgenden Lösungsmöglichkeiten:

### Überprüfen der Tinte

Überprüfen Sie die Tintenfüllstände und setzen Sie ggf. neue Tintenpatronen ein.

### Durchgehen der Schritte zum Verbessern der Druckqualität

Siehe "Verbessern der Druckqualität" auf Seite 86.

## Entfernen von ausgedruckten Blättern

Entfernen Sie jedes Blatt einzeln nach der Ausgabe und lassen Sie es trocknen, um das Verschmieren der Tinte bei Verwendung folgender Druckmedien zu vermeiden:

- Dokumente mit Grafiken oder Bildern
- Fotopapier
- Schweres mattes Papier oder Glanzpapier
- Folien
- Etiketten
- Umschläge
- Transferpapier

**Hinweis:** Folien benötigen zum Trocknen bis zu 15 Minuten.

## Verwenden einer anderen Papiermarke

Verschiedene Papiermarken nehmen die Tinte unterschiedlich auf, wodurch Farbveränderungen entstehen. Verwenden Sie beim Drucken von Fotos oder anderen Bildern hoher Qualität Lexmark Premium Fotopapier oder Lexmark Fotopapier, um die besten Ergebnisse zu erzielen.

## Überprüfen des Papierzustands

Verwenden Sie nur neues, glattes Papier.

## Entfernen und erneutes Installieren der Software

Software u. U. nicht korrekt installiert. Weitere Informationen hierzu finden Sie unter "Entfernen und erneutes Installieren der Software" auf Seite 105.

## *Schlechte Qualität an den Seitenrändern*

Folgende Lösungen sind möglich. Versuchen Sie es mit einer der folgenden Lösungsmöglichkeiten:

### Prüfen der Mindestdruckeinstellungen

Verwenden Sie folgende Mindestrandeinstellungen (außer beim randlosen Druck):



- Linker und rechter Rand:
  - 6,35 mm (0,25 Zoll) für Papier im Letter-Format
  - 3,37 mm (0,133 Zoll) für alle Papierformate außer Letter
- Oberer Rand: 1,7 mm (0,067 Zoll)
- Unterer Rand: 12,7 mm (0,5 Zoll)

## Auswählen der Funktion für randloses Drucken



- 1 Wählen Sie in der Softwareanwendung **Datei → Drucken** aus.
- 2 Klicken Sie auf **Eigenschaften, Voreinstellungen, Optionen** oder **Einrichten**.
- 3 Klicken Sie auf **Drucklayout**.
- 4 Klicken Sie auf **Randlos**.



## Wählen Sie die Option "Randlos" zum Anpassen der Größe (zum Kopieren)

- 1 Drücken Sie .
- 2 Drücken Sie wiederholt ◀ oder ▶, bis **Größe verändern** angezeigt wird.
- 3 Drücken Sie ✓.
- 4 Drücken Sie wiederholt ◀ oder ▶, bis **Randlos** angezeigt wird.
- 5 Drücken Sie ✓.
- 6 Drücken Sie **Start Farbe** bzw. **Start Schwarz** oder , um zur Auswahl der Anzahl der Kopien in das Menü "Kopieren" zurückzukehren.

## Wählen Sie die Fotofunktion "Randlos" (beim Drucken von Fotos)

- 1 Drücken Sie .
- 2 Drücken Sie wiederholt ◀ oder ▶, bis **Layout** angezeigt wird.
- 3 Drücken Sie ✓.
- 4 Drücken Sie wiederholt ◀ oder ▶, bis **Randlos** angezeigt wird.
- 5 Drücken Sie ✓.
- 6 Drücken Sie **Start Farbe** bzw. **Start Schwarz** oder , um zur Auswahl der zu druckenden Fotos in das Menü "Fotokarte" zurückzukehren.

## Verwenden Sie Fotopapier

Zum randlosen Drucken ist Fotopapier erforderlich. Bei Auswahl der Funktion "Randlos" werden kleine Ränder gedruckt, wenn Sie auf Normalpapier drucken.

## Papierformat muss den Druckereinstellungen entsprechen

- 1 Wählen Sie in der Softwareanwendung **Datei → Drucken** aus.
- 2 Klicken Sie auf **Eigenschaften, Voreinstellungen, Optionen** oder **Einrichten**.
- 3 Klicken Sie auf **Papiereinstellungen**.
- 4 Prüfen Sie das Papierformat.

## Geringe Druckgeschwindigkeit

Folgende Lösungen sind möglich. Versuchen Sie es mit einer der folgenden Lösungsmöglichkeiten:

### Optimieren der Verarbeitungsgeschwindigkeit des Computers

- Schließen Sie alle nicht benötigten Anwendungen.
- Verringern Sie die Anzahl und Größe von Grafiken und Bildern im Dokument.
- Entfernen Sie so viele nicht verwendete Schriftarten wie möglich vom System.

## Hinzufügen von Speicherplatz

Erwägen Sie den Erwerb von zusätzlichem Arbeitsspeicher.

## **Auswählen einer geringeren Druckqualität**

- 1 Klicken Sie in der Softwareanwendung auf **Datei → Drucken**.
- 2 Klicken Sie auf **Eigenschaften, Einstellungen, Optionen** oder **Setup**.
- 3 Klicken Sie auf **Qualität/Kopien**.
- 4 Wählen Sie im Bereich "Qualität/Geschwindigkeit" eine niedrigere Druckqualität aus.

## **Entfernen und erneutes Installieren der Software**

Weitere Informationen hierzu finden Sie unter "Entfernen und erneutes Installieren der Software" auf Seite 105.

## ***Dokumente oder Fotos werden unvollständig gedruckt***

Folgende Lösungen sind möglich. Versuchen Sie es mit einer der folgenden Lösungsmöglichkeiten:

### **Prüfen der Dokumentplatzierung**

Stellen Sie sicher, dass das Dokument oder Foto mit der bedruckten Seite nach unten in der oberen linken Ecke auf dem Scannerglas liegt.

### **Prüfen des Papierformats**

Stellen Sie sicher, dass das verwendete Papierformat dem ausgewählten Dokument- oder Fotoformat entspricht.

### ***Foto ist verwischt***

Berühren Sie die bedruckte Oberfläche des Fotos nicht mit den Fingern, um ein Verschmieren zu vermeiden. Entfernen Sie jedes bedruckte Blatt einzeln aus dem Papierausgabefach und lassen Sie die Ausdrücke vor dem Stapeln, Ausstellen oder Aufbewahren mindestens 24 Stunden trocknen, um ein optimales Ergebnis zu erzielen.

### ***Tintenfüllstand anscheinend falsch***

Folgende Lösungen sind möglich. Versuchen Sie es mit einer der folgenden Lösungsmöglichkeiten:

#### **Drucken Sie Grafiken oder Fotos?**

Beim Drucken von Dokumenten mit zahlreichen Grafiken oder wenn unter "Qualität/Geschwindigkeit" die Einstellung "Foto" ausgewählt ist, steigt der Tintenverbrauch des Druckers. Die ausgewählte Qualität und die Dokumentart beeinflussen den Tintenverbrauch.

#### **Ist die zu druckende Datei sehr groß?**

Die durch die Software des Druckers angezeigten Tintenfüllstände werden während des Druckens nicht aktualisiert. Der Füllstand vor Druckbeginn wird angezeigt. Die Tintenfüllstände im Fenster "Druckstatus" sind beim Drucken einer großen Datei möglicherweise nicht korrekt.

### ***Tintenfüllstände scheinen zu schnell zu sinken***

Folgende Lösungen sind möglich. Versuchen Sie es mit einer der folgenden Lösungsmöglichkeiten:

#### **Drucken Sie Fotos oder Dokumente mit vielen Grafiken?**

Da für Fotos und Grafiken mehr Tinte benötigt wird als für Text, erhöht sich der Verbrauch beim Grafik- oder Fotodruck.

## **Haben Sie unter "Qualität/Geschwindigkeit" die Einstellung "Beste" ausgewählt?**

Um den Tintenverbrauch zu senken, sollten Sie die Einstellung **Beste** nur auswählen, wenn Sie mit Fotopapier oder schwerem matten Papier arbeiten. Bei allen anderen Papiersorten wird die beste Druckqualität mit einer niedrigeren Einstellung unter Qualität/Geschwindigkeit erreicht. Verwenden Sie die Einstellung "Schnelldruck" oder "Normal" zum Drucken von Dokumenten, die hauptsächlich aus Text bestehen.

## **Fehlerbehebung beim Kopieren**

- "Kopiergerät reagiert nicht" auf Seite 91
- "Scannereinheit lässt sich nicht schließen." auf Seite 91
- "Schlechte Kopierqualität" auf Seite 91
- "Dokumente oder Fotos werden unvollständig kopiert" auf Seite 92

### ***Kopiergerät reagiert nicht***

Folgende Lösungen sind möglich. Versuchen Sie es mit einer der folgenden Lösungsmöglichkeiten:

#### **Prüfen, ob Meldungen vorhanden sind**

Bei einer angezeigten Fehlermeldung finden Sie weitere Informationen unter "Fehlermeldungen" auf Seite 98.

#### **Prüfen der Stromversorgung**

Falls die -LED nicht leuchtet, lesen Sie "Ein/Aus-Taste leuchtet nicht" auf Seite 82.

#### **Entfernen der Software und erneute Installation**

Weitere Informationen hierzu finden Sie unter "Entfernen und erneutes Installieren der Software" auf Seite 105.

### ***Scannereinheit lässt sich nicht schließen.***

- 1 Heben Sie die Scannereinheit an.
- 2 Entfernen Sie ggf. Gegenstände, die das Schließen der Scannereinheit verhindern.
- 3 Senken Sie die Scannereinheit.

### ***Schlechte Kopierqualität***

- Leere Seiten
- Schiefe Linien
- Schachbrettmuster
- Verschmierter Ausdruck
- Verzerrte Grafiken oder Bilder
- Querstreifen
- Fehlende Zeichen
- Unerwartete Zeichen
- Verwaschener Druck
- Weiße Linien im Druckbild
- Zu dunkel

Folgende Lösungen sind möglich. Versuchen Sie es mit einer der folgenden Lösungsmöglichkeiten:

#### **Prüfen, ob Meldungen vorhanden sind**

Bei einer angezeigten Fehlermeldung finden Sie weitere Informationen unter "Fehlermeldungen" auf Seite 98.

#### **Überprüfen der Tinte**

Überprüfen Sie die Tintenfüllstände und setzen Sie ggf. eine neue Tintenpatrone ein.

## Reinigen des Scannerglases

Wenn das Scannerglas verschmutzt ist, wischen Sie es mit einem mit Wasser befeuchteten, sauberen und fussel-freien Tuch vorsichtig ab.

## Durchgehen der Schritte zum Verbessern der Druckqualität

Siehe "Verbessern der Druckqualität" auf Seite 75.

## Anpassen der Helligkeit der Kopie

- 1 Legen Sie das Dokument mit der bedruckten Seite nach unten auf das Scannerglas.
- 2 Drücken Sie auf dem Bedienfeld die Taste **Kopiermodus**.
- 3 Drücken Sie **Heller/Dunkler**.
- 4 Drücken Sie ◀ oder ▶ mehrmals hintereinander, um die Kopie aufzuhellen oder abzdunkeln.
- 5 Drücken Sie **Start Farbe** oder **Start Schwarz**.

## Prüfen der Qualität des Originaldokuments

Ist die Qualität des Originaldokuments nicht zufrieden stellend, versuchen Sie, eine bessere Version des Dokuments oder Bilds zu verwenden.

## Scannen von Foto- oder Glanzpapier, einer Zeitschrift oder Zeitung

Informationen zum Kopieren oder Scannen von Foto- oder Glanzpapier, einer Zeitung oder Zeitschrift finden Sie unter "Entfernen von Wellenmustern bei gescannten Fotos, Zeitschriften oder Zeitungen" auf Seite 69.

## Prüfen der Dokumentplatzierung

Stellen Sie sicher, dass das Dokument oder Foto mit der bedruckten Seite nach unten in der oberen linken Ecke auf dem Scannerglas liegt.

## *Dokumente oder Fotos werden unvollständig kopiert*

Folgende Lösungen sind möglich. Versuchen Sie es mit einer der folgenden Lösungsmöglichkeiten:

### Prüfen der Dokumentplatzierung

Stellen Sie sicher, dass das Dokument oder Foto mit der bedruckten Seite nach unten in der oberen linken Ecke auf dem Scannerglas liegt.

### Prüfen des Papierformats

Stellen Sie sicher, dass das verwendete Papierformat mit dem ausgewählten Format übereinstimmt.

### Prüfen der Einstellung für die Originalgröße

Die Originalgröße muss auf **Automatisch** festgelegt sein oder der Größe des zu kopierenden Originaldokuments entsprechen.

## Fehlerbehebung beim Scannen

- "Scanner reagiert nicht" auf Seite 93
- "Der Scanvorgang war nicht erfolgreich" auf Seite 93
- "Scanvorgang nimmt zu viel Zeit in Anspruch oder der Computer reagiert nicht mehr" auf Seite 94

- "Schlechte Scanbildqualität" auf Seite 94
- "Dokumente oder Fotos werden unvollständig gescannt" auf Seite 95
- "Scannen auf einen Computer über ein Netzwerk nicht möglich" auf Seite 95

## ***Scanner reagiert nicht***

Folgende Lösungen sind möglich. Versuchen Sie es mit einer der folgenden Lösungsmöglichkeiten:

### **Prüfen, ob Meldungen vorhanden sind**



Bei einer angezeigten Fehlermeldung finden Sie weitere Informationen unter "Fehlermeldungen" auf Seite 98.

### **Prüfen der Stromversorgung**

Falls die  -LED nicht leuchtet, lesen Sie "Ein/Aus-Taste leuchtet nicht" auf Seite 82.

## **Überprüfen der Standardeinstellungen und Einstellungen zum Anhalten des Druckers**

1 Gehen Sie folgendermaßen vor:

- In Windows XP (bei standardmäßigem Startmenü): **Start → Drucker und Faxgeräte.**
- In Windows XP (bei klassischem Startmenü): **Start → Einstellungen → Drucker und Faxgeräte.**
- In Windows Vista (bei standardmäßigem Startmenü):  → **Systemsteuerung → Drucker** (unter Hardware und Sound).
- In Windows Vista (bei klassischem Startmenü):  → **Einstellungen → Drucker.**

2 Doppelklicken Sie auf die Druckerwarteschlange.

3 Klicken Sie auf **Drucker**.

- Vergewissern Sie sich, dass "Drucker anhalten" nicht aktiviert ist.
- Falls neben der Option zum Festlegen als Standarddrucker kein Häkchen angezeigt wird, markieren Sie die Druckerwarteschlange für jede zu druckende Datei.

## **Entfernen und erneutes Installieren der Software**

Weitere Informationen hierzu finden Sie unter "Entfernen und erneutes Installieren der Software" auf Seite 105.

## ***Der Scanvorgang war nicht erfolgreich***

Folgende Lösungen sind möglich. Versuchen Sie es mit einer der folgenden Lösungsmöglichkeiten:

### **Prüfen der USB-Kabelverbindung**

- 1 Prüfen Sie das USB-Kabel auf erkennbare Beschädigungen.
- 2 Schließen Sie das viereckige Ende des USB-Kabels ordnungsgemäß auf der Rückseite des Druckers an.
- 3 Stecken Sie das rechteckige Ende des USB-Kabels ordnungsgemäß in den USB-Anschluss des Computers.

Der USB-Anschluss ist durch das USB-Symbol  gekennzeichnet.

### **Starten Sie den Computer erneut**

Schalten Sie den Computer aus und starten Sie ihn danach erneut.

## **Deinstallieren und erneutes Installieren der Software**

Weitere Informationen finden Sie unter "Entfernen und erneutes Installieren der Software" auf Seite 105.

## ***Scanvorgang nimmt zu viel Zeit in Anspruch oder der Computer reagiert nicht mehr***

Folgende Lösungen sind möglich. Versuchen Sie es mit einer der folgenden Lösungsmöglichkeiten:

### **Schließen Sie andere Softwareanwendungen**

Schließen Sie alle nicht verwendeten Programme.

### **Herabsetzen der Scanauflösung**

- 1 Legen Sie das Originaldokument mit der bedruckten Seite nach unten auf das Scannerglas.
- 2 Doppelklicken Sie auf das Symbol **Lexmark Imaging Studio**.
- 3 Klicken Sie im linken Fensterbereich des Willkommensbildschirms auf **Scannen**.
- 4 Klicken Sie auf **Benutzerdefinierte Einstellungen**.
- 5 Auswählen einer niedrigeren Scanauflösung
- 6 Klicken Sie auf **Start**.

### ***Schlechte Scanbildqualität***

Folgende Lösungen sind möglich. Versuchen Sie es mit einer der folgenden Lösungsmöglichkeiten:

### **Prüfen, ob Meldungen vorhanden sind**

Bei einer angezeigten Fehlermeldung finden Sie weitere Informationen unter "Fehlermeldungen" auf Seite 98.

### **Reinigen des Scannerglases**

Wenn das Scannerglas verschmutzt ist, wischen Sie es mit einem mit Wasser befeuchteten, sauberen und fusselfreien Tuch vorsichtig ab.

### **Anpassen der Scanqualität**

- 1 Legen Sie das Originaldokument mit der bedruckten Seite nach unten auf das Scannerglas.
- 2 Doppelklicken Sie auf das Symbol **Lexmark Imaging Studio**.
- 3 Klicken Sie im linken Fensterbereich des Willkommensbildschirms auf **Scannen**.
- 4 Klicken Sie auf **benutzerdefinierte Einstellungen**.
- 5 Wählen Sie eine höhere Scanauflösung aus.
- 6 Klicken Sie auf **Start**.

### **Durchgehen der Schritte zum Verbessern der Druckqualität**

Siehe "Verbessern der Druckqualität" auf Seite 75.

### **Scannen von Foto- oder Glanzpapier, einer Zeitschrift oder Zeitung**

Informationen zum Kopieren oder Scannen von Foto- oder Glanzpapier, einer Zeitung oder Zeitschrift finden Sie unter "Entfernen von Wellenmustern bei gescannten Fotos, Zeitschriften oder Zeitungen" auf Seite 69.

## **Prüfen der Qualität des Originaldokuments**

Ist die Qualität des Originaldokuments nicht zufrieden stellend, versuchen Sie, eine bessere Version des Dokuments oder Bilds zu verwenden.

## **Prüfen der Dokumentplatzierung**

Stellen Sie sicher, dass das Dokument oder Foto mit der bedruckten Seite nach unten in der oberen linken Ecke auf dem Scannerglas liegt.

## ***Dokumente oder Fotos werden unvollständig gescannt***

Folgende Lösungen sind möglich. Versuchen Sie es mit einer der folgenden Lösungsmöglichkeiten:

### **Prüfen der Dokumentplatzierung**

Stellen Sie sicher, dass das Dokument oder Foto mit der bedruckten Seite nach unten in der oberen linken Ecke auf dem Scannerglas liegt.

### **Prüfen des Papierformats**

Stellen Sie sicher, dass das verwendete Papierformat mit dem ausgewählten Format übereinstimmt.

### **Prüfen der Einstellung für die Originalgröße**

Die Originalgröße muss auf **Automatische Erkennung** festgelegt sein oder der Größe des zu scannenden Originaldokuments entsprechen.

## ***Scannen auf einen Computer über ein Netzwerk nicht möglich***



Siehe "Scannen auf einen Computer über ein Netzwerk" auf Seite 66.

## **Fehlerbehebung bei Papierstaus und Papierzuführungsfehlern**



- "Papierstau im Drucker" auf Seite 95
- "Papierstau an der Papierstütze" auf Seite 95
- "Falscher Einzug von Papier oder Sondermedien" auf Seite 96
- "Drucker zieht kein Papier, keine Umschläge oder Sondermedien ein" auf Seite 96
- "Stau bei Bannerpapier" auf Seite 97

### ***Papierstau im Drucker***

#### **Manuelles Entfernen des Papiers**

- 1 Drücken Sie , um den Drucker auszuschalten.
- 2 Ziehen Sie das Papier vorsichtig heraus.
- 3 Drücken Sie , um den Drucker wieder einzuschalten.

### ***Papierstau an der Papierstütze***

- 1 Drücken Sie , um den Drucker auszuschalten.
- 2 Ziehen Sie das Papier vorsichtig heraus.
- 3 Drücken Sie , um den Drucker wieder einzuschalten.

## ***Falscher Einzug von Papier oder Sondermedien***

Diese Lösungen sind bei Einzugsfehlern oder schrägem Einzug von Papier oder Spezialmedien möglich bzw., wenn mehrere Blätter eingezogen werden oder zusammenkleben. Versuchen Sie es mit einer der folgenden Lösungsmöglichkeiten:

### **Überprüfen des Papierzustands**

Verwenden Sie nur neues, glattes Papier.

### **Überprüfen des eingelegten Papiers**

- Legen Sie weniger Papier in den Drucker ein.
- Legen Sie das Papier so ein, dass die zu bedruckende Seite nach oben zeigt. (Wenn Sie nicht sicher sind, welche Seite die zu bedruckende Seite ist, lesen Sie die Anweisungen zum Papier.)

Unter "Einlegen unterschiedlicher Papiersorten" auf Seite 35 finden Sie Informationen über:

- Maximale Einlegemengen nach Papiertyp
- Besondere Einlegeanweisungen für unterstützte Papiertypen und Sondermedien

### **Entnehmen jeder Seite nach dem Druck**

Entfernen Sie jede Seite gleich nach der Ausgabe, um sie vor dem Stapeln trocknen zu lassen.

### **Anpassen der Papierführungen**

Passen Sie die Papierführungen an:

- Bei Verwendung von Druckmedien mit einer geringeren Breite als 21 cm (8,5 Zoll)
- An den Papier- oder Medienrändern, um ein Wellen zu vermeiden

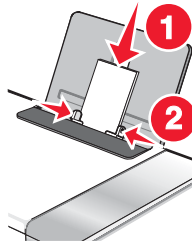

## ***Drucker zieht kein Papier, keine Umschläge oder Sondermedien ein***

Folgende Lösungen sind möglich. Versuchen Sie es mit einer der folgenden Lösungsmöglichkeiten:

### **Überprüfen, ob ein Papierstau vorliegt**

Prüfen Sie, ob ein Papierstau vorhanden ist, und beheben Sie ihn gegebenenfalls. Weitere Informationen hierzu finden Sie unter "Papierstau im Drucker" auf Seite 95 und "Papierstau an der Papierstütze" auf Seite 95.



### **Prüfen des Papiereinzugs**

- Stellen Sie sicher, dass die Sondermedien korrekt eingelegt sind. Weitere Informationen hierzu finden Sie unter "Einlegen unterschiedlicher Papiersorten" auf Seite 35.
- Legen Sie jeweils nur eine Seite, einen Umschlag, ein Blatt oder ein Sondermedium ein.



## Überprüfen der Standardeinstellungen und Einstellungen zum Anhalten des Druckers

1 Gehen Sie folgendermaßen vor:

- In Windows XP (bei standardmäßigem Startmenü): **Start → Drucker und Faxgeräte.**
- In Windows XP (bei klassischem Startmenü): **Start → Einstellungen → Drucker und Faxgeräte.**
- In Windows Vista (bei standardmäßigem Startmenü):  → **Systemsteuerung → Drucker** (unter Hardware und Sound).
- In Windows Vista (bei klassischem Startmenü):  → **Einstellungen → Drucker.**

2 Doppelklicken Sie auf die Druckerwarteschlange.

3 Klicken Sie auf **Drucker**.

- Vergewissern Sie sich, dass "Drucker anhalten" nicht aktiviert ist.
- Falls neben der Option zum Festlegen als Standarddrucker kein Häkchen angezeigt wird, markieren Sie die Druckerwarteschlange für jede zu druckende Datei.

## *Stau bei Bannerpapier*

Folgende Lösungen sind möglich. Versuchen Sie es mit einer der folgenden Lösungsmöglichkeiten:

### **Beseitigen des Bannerpapierstaus**

- 1 Drücken Sie , um den Drucker auszuschalten.
- 2 Entfernen Sie das gestaute Bannerpapier aus dem Drucker.

### **Durchgehen der Prüfliste zum Bannerdruck**

- Verwenden Sie nur die für das Banner benötigte Anzahl von Blättern.
- Wählen Sie folgende Einstellungen aus, damit der Drucker das Papier fortlaufend einziehen kann, ohne einen Papierstau zu verursachen:
  - 1 Klicken Sie bei geöffnetem Dokument auf **Datei → Drucken.**
  - 2 Klicken Sie auf **Eigenschaften, Voreinstellungen, Optionen** oder **Einrichten.**
  - 3 Wählen Sie die Registerkarte **Papiereinstellungen** aus.
  - 4 Wählen Sie im Bereich **Papierformat** die Option **Banner** aus.
  - 5 Wählen Sie als Papierformat **Letter Banner** oder **Banner A4** aus.
  - 6 Wählen Sie **Hochformat** oder **Querformat** aus.
  - 7 Klicken Sie auf **OK.**
  - 8 Klicken Sie auf **OK** oder **Drucken.**

## **Fehlerbehebung bei Speicherkarten**

- "Einsetzen der Speicherkarte nicht möglich" auf Seite 97
- "Keine Aktivität nach Einsetzen einer Speicherkarte" auf Seite 98

### ***Einsetzen der Speicherkarte nicht möglich***

Folgende Lösungen sind möglich. Versuchen Sie es mit einer der folgenden Lösungsmöglichkeiten:

### **Überprüfen des Speicherkartentyps**

Vergewissern Sie sich, dass der verwendete Speicherkartentyp mit dem Drucker kompatibel ist. Weitere Informationen hierzu finden Sie unter "Einsetzen einer Speicherkarte" auf Seite 46.

## Überprüfen der Speicherkartenplatzierung

Stellen Sie sicher, dass Sie die Speicherkarte in den richtigen Steckplatz eingesetzt haben. Weitere Informationen hierzu finden Sie unter "Einsetzen einer Speicherkarte" auf Seite 46.

### **Keine Aktivität nach Einsetzen einer Speicherkarte**

Folgende Lösungen sind möglich. Versuchen Sie es mit einer der folgenden Lösungsmöglichkeiten:

#### **Setzen Sie die Speicherkarte erneut ein**

Die Speicherkarte wurde eventuell zu langsam eingesetzt. Ziehen Sie die Speicherkarte heraus und schieben Sie sie schnell wieder ein.

## Überprüfen der Speicherkartenplatzierung

Stellen Sie sicher, dass Sie die Speicherkarte in den richtigen Steckplatz eingesetzt haben. Weitere Informationen hierzu finden Sie unter "Einsetzen einer Speicherkarte" auf Seite 46.

## Überprüfen des Speicherkartentyps

Vergewissern Sie sich, dass der verwendete Speicherkartentyp mit dem Drucker kompatibel ist. Weitere Informationen hierzu finden Sie unter "Einsetzen einer Speicherkarte" auf Seite 46.

## Überprüfen Sie, ob die Speicherkarte beschädigt ist

Prüfen Sie die Speicherkarte auf erkennbare Schäden.

## Überprüfen Sie, ob die Speicherkarte Fotos enthält

Setzen Sie eine Speicherkarte ein, die Fotos enthält. Der Drucker liest im JPEG-Format erstellte Fotos. Weitere Informationen finden Sie in der Dokumentation zur Digitalkamera.

## Stellen Sie sicher, dass ein USB-Kabel angeschlossen ist

- 1 Prüfen Sie das USB-Kabel auf erkennbare Beschädigungen.
- 2 Schließen Sie das viereckige Ende des USB-Kabels ordnungsgemäß auf der Rückseite des Druckers an.
- 3 Stecken Sie das rechteckige Ende des USB-Kabels ordnungsgemäß in den USB-Anschluss des Computers.

Der USB-Anschluss ist durch das USB-Symbol  gekennzeichnet.

## Fehlermeldungen

### Ausrichtungsfehler

Folgende Lösungen sind möglich. Versuchen Sie es mit einer der folgenden Lösungsmöglichkeiten:

#### **Entfernen Sie das Klebeband von der Tintenpatrone**

- 1 Nehmen Sie die Tintenpatrone heraus.
- 2 Prüfen Sie, ob der Aufkleber und das Klebeband entfernt wurden.

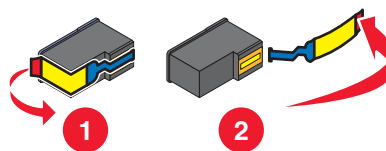

- 3 Setzen Sie die Tintenpatrone wieder ein.
- 4 Drücken Sie auf , um die Patrone auszurichten.

Weitere Informationen hierzu finden Sie unter "Ausrichten der Tintenpatronen" auf Seite 75.

### **Verwenden Sie neues Papier**



Legen Sie zum Ausrichten der Tintenpatrone nur normales, unbedrucktes Papier ein.

Der Drucker erkennt Markierungen auf bereits verwendetem Papier. Dies kann u. U. zu Ausrichtungsfehlermeldungen führen.

### **Wenig schwarze Tinte/Wenig Farbtinte/Wenig Fototinte**



- 1 Prüfen Sie die angegebenen Tintenfüllstände und setzen Sie ggf. eine neue Patrone ein.  
Informationen zum Bestellen von Zubehör finden Sie unter "Bestellen von Zubehör" auf Seite 78.
- 2 Drücken Sie , um fortzufahren.

### **Patronenfehler (1102, 1203, 1204 oder 120F)**

- 1 Entfernen Sie die Tintenpatronen und schließen Sie die Patronenträgerabdeckungen.
- 2 Ziehen Sie das Netzkabel aus der Steckdose.
- 3 Schließen Sie das Netzteil wieder an der Steckdose an.
- 4 Falls die Taste  nicht leuchtet, drücken Sie .
- 5 Setzen Sie die Tintenpatronen wieder ein.

Falls der Fehler nicht erneut auftritt, wurde das Problem behoben.

Falls das Problem erneut auftritt, funktioniert eine der Patronen nicht ordnungsgemäß. Fahren Sie mit folgendem Vorgang fort, um herauszufinden, welche Patrone nicht ordnungsgemäß funktioniert.

- 1 Entfernen Sie die Tintenpatronen und schließen Sie die Patronenträgerabdeckungen.
- 2 Ziehen Sie das Netzkabel aus der Steckdose.
- 3 Schließen Sie das Netzteil wieder an der Steckdose an.
- 4 Falls die Taste  nicht leuchtet, drücken Sie .
- 5 Installieren Sie die schwarze Patrone oder die Fotopatrone.
- 6 Beachten Sie Folgendes:
  - Wird der Fehler erneut angezeigt, tauschen Sie die schwarze Patrone oder Fotopatrone gegen eine neue aus.
  - Wird der Fehler nicht mehr angezeigt, setzen Sie die Farbpatrone wieder ein.
- 7 Wird der Fehler erneut angezeigt, tauschen Sie die Fotopatrone gegen eine neue.

## Beseitigen von Staus beim Patronenträger

Folgende Lösungen sind möglich. Versuchen Sie es mit einer der folgenden Lösungsmöglichkeiten:

### Entfernen Sie sämtliche Fremdkörper

- 1 Heben Sie die Scannereinheit an.
- 2 Entfernen Sie ggf. Gegenstände aus dem Patronenträgerpfad.
- 3 Die Patronenträgerabdeckungen müssen geschlossen sein.

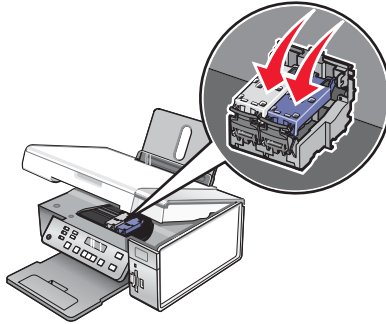

- 4 Schließen Sie die Scannereinheit.
- 5 Drücken Sie ✓.

### Entfernen Sie die Tintenpatronen

- 1 Stellen Sie sicher, dass der Drucker eingeschaltet ist.
- 2 Heben Sie die Scannereinheit an.
- 3 Nehmen Sie beide Tintenpatronen heraus.
- 4 Die Patronenträgerabdeckungen müssen geschlossen sein.
- 5 Schließen Sie die Scannereinheit.
- 6 Drücken Sie ⏻, um den Drucker auszuschalten.
- 7 Ziehen Sie das Netzkabel aus der Steckdose.
- 8 Stecken Sie das Netzkabel in die Steckdose.
- 9 Drücken Sie ⏻, um den Drucker einzuschalten.
- 10 Setzen Sie die Tintenpatronen erneut ein. Weitere Informationen hierzu finden Sie unter "Einsetzen der Tintenpatronen" auf Seite 73.

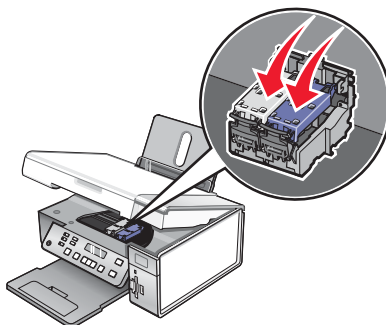

- 11 Schließen Sie die Scannereinheit.
- 12 Stecken Sie das Netzkabel in die Steckdose.
- 13 Drücken Sie , um den Drucker einzuschalten.
- 14 Setzen Sie die Tintenpatronen erneut ein. Weitere Informationen hierzu finden Sie unter "Einsetzen der Tintenpatronen" auf Seite 73.

## Computer nicht angeschlossen

Folgende Lösungen sind möglich. Versuchen Sie es mit einer der folgenden Lösungsmöglichkeiten:

### Überprüfen Sie die Computerverbindung

Stellen Sie sicher, dass Ihr Computer an den Drucker angeschlossen und eingeschaltet ist.

### Überprüfen des USB-Kabels

- 1 Prüfen Sie das USB-Kabel auf erkennbare Beschädigungen.
- 2 Stecken Sie das viereckige Ende des USB-Kabels fest in den USB-Anschluss auf der Rückseite des Druckers.
- 3 Stecken Sie das rechteckige Ende des USB-Kabels ordnungsgemäß in den USB-Anschluss des Computers.

Der USB-Anschluss ist durch das USB-Symbol  gekennzeichnet.

### Überprüfen Sie den externen Druckserver

Falls Sie einen externen Druckserver verwenden, stellen Sie sicher, dass er angeschlossen ist. Weitere Informationen finden Sie in der Dokumentation zum Druckserver.

## Kein Korrekturbogen erkannt



Das auf das Scannerglas gelegte Dokument ist kein gültiger Korrekturbogen. Weitere Informationen hierzu finden Sie unter "Drucken von Fotos auf einem Speichermedium mit dem Korrekturbogen" auf Seite 51.

## Fehler 1104



- 1 Nehmen Sie die Tintenpatronen heraus.
- 2 Setzen Sie die schwarze Tintenpatrone bzw. Fotopatrone wieder in den linken Patronenträger ein.
- 3 Setzen Sie die Farbpatrone wieder in den rechten Patronenträger ein.

## Patronenfehler links/Patronenfehler rechts

Diese Meldung wird möglicherweise auch als Fehler 1205 (Linke Patrone) oder Fehler 1206 (Rechte Patrone).

- 1 Nehmen Sie die angegebene Tintenpatrone heraus.
- 2 Ziehen Sie das Netzkabel aus der Steckdose.
- 3 Schließen Sie das Netzteil wieder an der Steckdose an.
- 4 Falls die Taste  nicht leuchtet, drücken Sie .
- 5 Setzen Sie die Tintenpatrone wieder ein.
- 6 Beachten Sie Folgendes:
  - Wird der Fehler nicht mehr angezeigt, ist das Problem behoben.
  - Wird der Fehler wieder angezeigt, tauschen Sie die Tintenpatrone gegen eine neue Patrone aus.

## Patronenfehler links/Patronenfehler rechts

- 1 Nehmen Sie die angegebene Tintenpatrone heraus.
- 2 Ziehen Sie das Netzkabel aus der Steckdose.
- 3 Schließen Sie das Netzteil wieder an der Steckdose an.
- 4 Falls die Taste  nicht leuchtet, drücken Sie .
- 5 Setzen Sie die Tintenpatrone wieder ein.
- 6 Beachten Sie Folgendes:
  - Wird der Fehler nicht mehr angezeigt, ist das Problem behoben.
  - Wird der Fehler wieder angezeigt, tauschen Sie die Tintenpatrone gegen eine neue Patrone aus.

## Fehlen der linken Patrone/Fehlen der rechten Patrone

Mindestens eine Tintenpatrone fehlt oder wurde nicht ordnungsgemäß eingesetzt. Weitere Informationen hierzu finden Sie unter "Einsetzen der Tintenpatronen" auf Seite 73.

### Hinweise:

- Sie können eine Farbkopie nur mit der installierten Farbpatrone erstellen.
- Sie können ein Schwarzweißdokument nur mit der schwarzen Tintenpatrone ausdrucken.
- Sie können weder kopieren noch drucken, wenn nur eine Fotopatrone installiert ist.
- Drücken Sie auf , um die Fehlermeldung zu beheben.

## Speicherfehler

Folgende Lösungen sind möglich. Versuchen Sie es mit einer der folgenden Lösungsmöglichkeiten:

### Speicherauslastung verringern

Gehen Sie ggf. folgendermaßen vor:

- Drucken Sie ausstehende, empfangene Faxe.
- Senden Sie weniger Seiten.

### Auswahl der Einstellung "Nach Einwahl"

- 1 Doppelklicken Sie auf das Symbol **Lexmark Imaging Studio**.
- 2 Klicken Sie im linken Fensterbereich des Willkommensbildschirms auf **Einrichtung und Verwaltung von Faxnachrichten**
- 3 Klicken Sie auf **Kurzwahlliste und weitere Faxeinstellungen anpassen**.
- 4 Klicken Sie auf die Registerkarte **Wählen und Senden**.
- 5 Wählen Sie im Bereich "Sendeoptionen" **Nach Einwahl** aus dem Abschnitt zum Scannen eines Dokuments zu einem bestimmten Zeitpunkt aus.
- 6 Klicken Sie auf **OK**.
- 7 Senden Sie das Fax erneut.

## Keine Bilder wurden ausgewählt

Sie haben bei Schritt 1 des ausgedruckten und gescannten Fotokorrekturbogens keine Option ausgewählt.

- 1 Stellen Sie sicher, dass Sie die Optionsfelder für alle gewünschten Optionen aktivieren.
- 2 Drücken Sie **X**, um fortzufahren.

## Kein Foto- oder Papierformat wurde ausgewählt

Sie haben bei Schritt 2 des ausgedruckten und gescannten Fotokorrekturbogens keine Option ausgewählt.

- 1 Stellen Sie sicher, dass Sie die Optionsfelder für alle gewünschten Optionen aktivieren.
- 2 Drücken Sie **X**, um fortzufahren.

## Keine Informationen zum Korrekturbogen

Der ausgedruckte und gescannte Korrekturbogen ist nicht mehr gültig.

Sie haben vor dem Scannen des Fotokorrekturbogens möglicherweise die Speicherkarte oder das Flash-Laufwerk vom Drucker entfernt oder den Drucker ausgeschaltet.

Weitere Informationen hierzu finden Sie unter "Drucken von Fotos auf einem Speichermedium mit dem Korrekturbogen" auf Seite 51.

## Es wurden keine gültigen Fotobilddateien erkannt

Auf der Speicherkarte oder dem Flash-Laufwerk wurden keine unterstützten Bilder gefunden.

Der Drucker liest im JPEG-Format erstellte Fotos. Weitere Informationen finden Sie in der Dokumentation zur Digitalkamera.

## Es kann jeweils nur eine Fotoverbesserung gewählt werden

Sie haben bei Schritt 2 des ausgedruckten und gescannten Fotokorrekturbogens mehrere Optionen ausgewählt.

- 1 Stellen Sie sicher, dass Sie nur ein Optionsfeld für jede Option aktivieren.
- 2 Drücken Sie **X**, um fortzufahren.

## Es kann jeweils nur eine Auswahl für Foto/Format getroffen werden

Sie haben bei Schritt 2 des ausgedruckten und gescannten Fotokorrekturbogens mehrere Optionen ausgewählt.

- 1 Stellen Sie sicher, dass Sie nur ein Optionsfeld für jede Option aktivieren.
- 2 Drücken Sie **X**, um fortzufahren.

## Fotoformatfehler. Das Foto darf die Seitengröße nicht überschreiten.

Mindestens ein Foto ist größer als das im Druckermenü ausgewählte Papierformat.

- 1 Drücken Sie **X**, um die Fehlermeldung zu löschen.
- 2 Drücken Sie wiederholt **◀** oder **▶**, bis **Papierformat** auf dem Display angezeigt wird.
- 3 Drücken Sie **✓**.
- 4 Drücken Sie wiederholt **◀** oder **▶**, bis die für Ihr größtes Foto passende Papierformatoption angezeigt wird.
- 5 Drücken Sie **Start Farbe** oder **Start Schwarz**, um den Druckvorgang zu starten.

## PictBridge-Kommunikationsfehler

Trennen Sie das im Lieferumfang der Kamera enthaltene USB-Kabel und schließen Sie es wieder am PictBridge-Anschluss an der Vorderseite des Druckers an. Weitere Informationen hierzu finden Sie unter "Verwenden einer PictBridge-fähigen Digitalkamera für den Fotodruck" auf Seite 55.

### Entfernen Sie die Kamerakarte.

Der Drucker kann entweder Daten einer PictBridge-fähigen Digitalkamera oder einer Speicherkarte lesen. Gleichzeitig ist dies jedoch nicht möglich.

- 1 Entfernen Sie sowohl die PictBridge-fähige Digitalkamera als auch die Speicherkarte.
- 2 Setzen Sie eines der oben erwähnten Geräte wieder ein.

### Host hat einige Fotos von der Karte entfernt.

Einige der Fotos auf dem Fotokorrekturbogen wurden vom Computer von der Speicherkarte entfernt. Ein neuer Fotokorrekturbogen muss ausgedruckt werden.

Weitere Informationen hierzu finden Sie unter "Drucken von Fotos auf einem Speichermedium mit dem Korrekturbogen" auf Seite 51.

### Die Speicherkarte kann nicht gelesen werden.

- Siehe "Einsetzen der Speicherkarte nicht möglich" auf Seite 97.
- Siehe "Keine Aktivität nach Einsetzen einer Speicherkarte" auf Seite 98.

## Einstellungen werden nicht gespeichert

Folgende Lösungen sind möglich. Versuchen Sie es mit einer der folgenden Lösungsmöglichkeiten:

### **Ändern Sie die Zeitlimiteinstellungen**

Wenn Sie **✓** drücken, um eine Einstellung auszuwählen, wird ein Sternchensymbol (\*) neben der ausgewählten Einstellung angezeigt. Der Drucker wird nach zwei Minuten Inaktivität oder beim Ausschalten des Druckers auf die Standardeinstellungen zurückgesetzt. Informationen zum Ändern dieser Zeitlimitfunktion erhalten Sie unter "Speichern der Einstellungen" auf Seite 26.

### **Speichern Sie die Einstellungen für künftige Aufträge**

Wenn Sie **✓** drücken, um eine Einstellung auszuwählen, wird ein Sternchensymbol (\*) neben der ausgewählten Einstellung angezeigt. Informationen zum Speichern der Einstellung für künftige Aufträge finden Sie unter "Speichern der Einstellungen" auf Seite 26.

## Zurücksetzen auf die Werkseinstellungen

Der Drucker kann auf die ursprünglichen Einstellungen ohne Druckermenüs zurückgesetzt werden.

**Hinweis:** Durch das Zurücksetzen auf die Werkseinstellungen werden alle von Ihnen ausgewählten Druckereinstellungen gelöscht.

- 1 Drücken Sie **⏻**, um den Drucker auszuschalten.
- 2 Halten Sie die Tasten **Einstellungen** und **Start Farbe** gleichzeitig gedrückt und drücken Sie **⏻** erneut, um den Drucker wieder einzuschalten.

Auf dem Display wird  **Sprache**  angezeigt. Dies ist ein Hinweis darauf, dass der Drucker zurückgesetzt wurde.



- 3 Drücken Sie ◀ oder ▶, bis die gewünschte Sprache angezeigt wird.
- 4 Drücken Sie ✓.
- 5 Drücken Sie ◀ oder ▶, bis das gewünschte Land oder die gewünschte Region angezeigt wird.
- 6 Drücken Sie ✓.

## Entfernen und erneutes Installieren der Software

Falls der Drucker nicht einwandfrei funktioniert oder bei seiner Verwendung ein Kommunikationsfehler gemeldet wird, muss die Druckersoftware möglicherweise deinstalliert und anschließend neu installiert werden.

- 1 Klicken Sie auf **Start → Programme** oder **Alle Programme → Lexmark 3500-4500 Series**.
- 2 Wählen Sie **Deinstallieren**.
- 3 Deinstallieren Sie die Druckersoftware gemäß den Anweisungen auf dem Bildschirm.
- 4 Starten Sie den Computer erneut, bevor Sie die Druckersoftware erneut installieren.
- 5 Klicken Sie auf **Abbrechen** in allen Fenstern "Neue Hardware gefunden".
- 6 Legen Sie die CD ein und folgen Sie den Anweisungen auf dem Bildschirm, um die Software erneut zu installieren.

**Hinweis:** Wird der Installationsbildschirm nicht automatisch nach dem Neustart des PCs angezeigt, klicken Sie auf **Start → Ausführen**, und geben Sie dann **D:\setup** ein, wenn **D** der Buchstabe des CD-ROM-Laufwerks ist.

Wenn die Software nicht korrekt installiert werden kann, besuchen Sie unsere Website unter **www.lexmark.com**. Hier finden Sie die neueste Software.

- 1 Wählen Sie in allen Ländern oder Regionen außer den USA Ihr Land oder Ihre Region aus.
- 2 Klicken Sie auf die Links für Treiber oder Downloads.
- 3 Wählen Sie die Druckerfamilie aus.
- 4 Wählen Sie das Druckermodell aus.
- 5 Wählen Sie das Betriebssystem aus.
- 6 Wählen Sie die Datei für den Download aus und befolgen Sie anschließend die Bildschirmanweisungen.

# Hinweise

---

Produktname:

Lexmark 3500 Series

Gerätetyp:

4431

Modelle:

001, 003

Produktname:

Lexmark 4500 Series

Gerätetyp:

4431

Modellnummer 2:

W02, W0E, W0J, W12, W1E, W1J

## Hinweis zur Ausgabe

März 2007

**Der folgende Abschnitt gilt nicht für Länder, in denen diese Bestimmungen mit dem dort geltenden Recht unvereinbar sind:** LEXMARK INTERNATIONAL, INC., STELLT DIESE VERÖFFENTLICHUNG OHNE MANGELGEWÄHR ZUR VERFÜGUNG UND ÜBERNIMMT KEINERLEI GARANTIE, WEDER AUSDRÜCKLICH NOCH STILLSCHWEIGEND, EINSCHLIESSLICH, JEDOCH NICHT BESCHRÄNKT AUF, DER GESETZLICHEN GARANTIE FÜR MARKTGÄNGIGKEIT EINES PRODUKTES ODER SEINER EIGNUNG FÜR EINEN BESTIMMTEN ZWECK. In einigen Staaten ist der Ausschluss von ausdrücklichen oder stillschweigenden Garantien bei bestimmten Rechtsgeschäften nicht zulässig. Deshalb besitzt diese Aussage für Sie möglicherweise keine Gültigkeit.

Diese Publikation kann technische Ungenauigkeiten oder typografische Fehler enthalten. Die hierin enthaltenen Informationen werden regelmäßig geändert; diese Änderungen werden in höheren Versionen aufgenommen. Verbesserungen oder Änderungen an den beschriebenen Produkten oder Programmen können jederzeit vorgenommen werden.

Die in dieser Softwaredokumentation enthaltenen Verweise auf Produkte, Programme und Dienstleistungen besagen nicht, dass der Hersteller beabsichtigt, diese in allen Ländern zugänglich zu machen, in denen diese Softwaredokumentation angeboten wird. Kein Verweis auf ein Produkt, Programm oder einen Dienst stellt dar oder impliziert, dass nur dieses Produkt, Programm oder dieser Dienst verwendet werden darf. Sämtliche Produkte, Programme oder Dienste mit denselben Funktionen, die nicht gegen vorhandenen Beschränkungen bezüglich geistigen Eigentums verstoßen, können stattdessen verwendet werden. Bei Verwendung anderer Produkte, Programme und Dienstleistungen als den ausdrücklich vom Hersteller empfohlenen ist der Benutzer für die Beurteilung und Prüfung der Funktionsfähigkeit selbst zuständig.

Wenn Sie technischen Kundendienst benötigen, besuchen Sie unsere Website unter der Adresse **support.lexmark.com**.

Informationen zu Zubehör und Downloads finden Sie unter **www.lexmark.com**.

Haben Sie keinen Zugriff auf das Internet, können Sie sich schriftlich an Lexmark wenden:

Lexmark International, Inc.  
Bldg 004-2/CSC  
740 New Circle Road NW  
Lexington, KY 40550

© 2007 Lexmark International, Inc.

All rights reserved.

## UNITED STATES GOVERNMENT RIGHTS

This software and any accompanying documentation provided under this agreement are commercial computer software and documentation developed exclusively at private expense.

## Marken

Lexmark und Lexmark mit dem Diamant-Design sind Marken von Lexmark International, Inc., registriert in den USA und/oder anderen Ländern.

PerfectFinish ist eine Marke von Lexmark International, Inc.

Alle anderen Marken sind Eigentum Ihrer entsprechenden Besitzer.

## Konventionen

**Hinweis:** Ein *Hinweis* kennzeichnet hilfreiche Informationen.

**Warnung:** *Warnung* kennzeichnet Situationen, die Schäden an der Produkthardware oder -software verursachen können.



**VORSICHT:** *VORSICHT* kennzeichnet Situationen, die Ihnen Schaden zufügen können.



**VORSICHT:** Mit diesem Sicherheitshinweis gekennzeichnete Bereiche dürfen *nicht berührt* werden.



**VORSICHT:** Dieser Sicherheitshinweis kennzeichnet eine *heiße Oberfläche*.



**VORSICHT:** Dieser Sicherheitshinweis kennzeichnet eine *Stromschlaggefahr*.



**VORSICHT:** Dieser Sicherheitshinweis kennzeichnet eine *Umsturzgefahr*.

Die folgenden Hinweise gelten, falls in Ihren Drucker eine Drahtlosnetzwerkkarte eingesetzt ist

## Geräuschemissionspegel

Die folgenden Messungen wurden gemäß ISO 7779 vorgenommen und entsprechend ISO 9296 gemeldet.

**Hinweis:** Einige Modi gelten u. U. nicht für Ihr Produkt.

Durchschnittlicher Schalldruckpegel (1 Meter), dBA	
Drucken	50
Scannen	40
Kopieren	50
Bereit	38

Änderung der Werte vorbehalten. Siehe [www.lexmark.com](http://www.lexmark.com). Hier finden Sie die aktuellen Werte.

## WEEE-Richtlinie (Waste from Electrical and Electronic Equipment)



Das WEEE-Logo steht für bestimmte Recycling-Programme und -Verfahren für elektronische Produkte in Ländern der europäischen Union. Wir empfehlen, unsere Produkte nach dem Gebrauch zu recyceln. Weitere Informationen und Antworten auf Fragen zum Recycling finden Sie auf der Lexmark Website unter [www.lexmark.com](http://www.lexmark.com). Dort finden Sie auch die Telefonnummer eines Vertriebsbüros in Ihrer Nähe.

## Verwendung dieses Produkts in Deutschland

Für dieses Produkt muss ein deutscher Billing Tone Filter zur Zählzeichenübertragung (Lexmark Teilenummer 80D1888) für jede Leitung installiert werden, über die in Deutschland Zeitsteuertakte übertragen werden. Zeitsteuertakte sind in analogen Leitungen in Deutschland möglicherweise nicht vorhanden. Der Teilnehmer kann die Bereitstellung von Zeitsteuertakten veranlassen oder beim deutschen Netzanbieter telefonisch deren Deaktivierung beantragen. Im Regelfall werden Zeitsteuertakte nur dann bereitgestellt, wenn dies vom Teilnehmer bei der Installation ausdrücklich erwünscht wird.

## ENERGY STAR



## Stromverbrauch

### Stromverbrauch des Produkts

In der folgenden Tabelle werden die Eigenschaften des Stromverbrauchs des Produkts beschrieben.

**Hinweis:** Einige Modi gelten u. U. nicht für Ihr Produkt.

Modus	Beschreibung	Stromverbrauch (Watt)
Drucken	Das Produkt generiert eine gedruckte Ausgabe auf Basis von elektronischen Eingaben.	Lexmark 3500 Series: 15; Lexmark 4500 Series: 18
Kopieren	Das Produkt generiert eine gedruckte Ausgabe von gedruckten Originaldokumenten.	Lexmark 3500 Series 13; Lexmark 4500 Series: 16
Scannen	Das Produkt scannt gedruckte Dokumente.	Lexmark 3500 Series 10; Lexmark 4500 Series: 13
Bereit	Das Produkt wartet auf einen Druckauftrag.	Lexmark 3500 Series 8; Lexmark 4500 Series: 11
Stromsparfunktion	Das Produkt befindet sich im Energiesparmodus.	Lexmark 3500 Series 5,0; Lexmark 4500 Series: 7.7
Hoch Aus	Das Produkt ist an eine Netzsteckdose angeschlossen, der Schalter ist jedoch ausgeschaltet.	nicht zutreffend
Niedrig Aus (<1 W Aus)	Das Produkt ist an eine Netzsteckdose angeschlossen, der Schalter ist ausgeschaltet und das Produkt befindet sich im Modus für den niedrigstem Stromverbrauch.	nicht zutreffend
Aus	Das Produkt ist an eine Netzsteckdose angeschlossen, der Schalter ist jedoch ausgeschaltet.	0.3

Der in der vorhergehenden Tabelle aufgelistete Stromverbrauch stellt durchschnittliche Zeitmessungen dar. Die spontane Leistungsaufnahme kann wesentlich höher liegen als der Durchschnitt.

Änderung der Werte vorbehalten. Siehe [www.lexmark.com](http://www.lexmark.com). Hier finden Sie die aktuellen Werte.

### Stromsparfunktion

Dieser Drucker wurde mit dem Energiesparmodus "Power Saver" (Stromsparfunktion) entwickelt. Der Stromsparmodus entspricht dem EPA-Ruhemodus. Der Stromsparmodus spart Energie, indem der Stromverbrauch während längerer Inaktivitätsphasen reduziert wird. Der Stromsparmodus wird automatisch aktiviert, wenn das Produkt für einen bestimmten Zeitraum, Zeitüberschreitung der Stromsparfunktion genannt, nicht verwendet wurde.

Die Standardeinstellung für die Zeitüberschreitung der Stromsparfunktion dieses Produkts beträgt (in Minuten):	60
--	----

## **Aus-Modus**

Verfügt das Produkt über einen Aus-Modus, bei dem dennoch ein geringer Stromverbrauch vorhanden ist, ziehen Sie das Stromkabel aus der Wandsteckdose heraus. Somit wird der Stromverbrauch unterbrochen.

## **Gesamter Stromverbrauch**

Manchmal ist es hilfreich, den gesamten Stromverbrauch des Produkts zu berechnen. Da die Stromverbrauchsangaben in Watt-Einheiten angegeben werden, wird zur Berechnung des Stromverbrauchs der Stromverbrauch mit der Zeit multipliziert, die das Produkt in jedem Modus verbringt. Der gesamte Stromverbrauch des Produkts ist die Summe des Stromverbrauchs der einzelnen Modi.

## **Lizenzvertrag für den Benutzer\***

Durch Öffnen dieser Verpackung, Installation der Druckersoftware oder Verwendung der integrierten Tintenpatronen stimmen Sie folgendem Lizenzvertrag zu: Die patentierten integrierten Tintenpatronen sind nur zur einmaligen Verwendung lizenziert und können nach Abgabe einer bestimmten Tintenmenge nicht mehr verwendet werden. Eine unterschiedliche Tintenmenge bleibt in der Patrone zurück, wenn diese ausgetauscht werden muss. Nach der einmaligen Verwendung endet die Lizenz zur Verwendung der Tintenpatrone. Die verwendete Patrone darf nur an Lexmark zur Wiederaufarbeitung, zum Recycling oder Auffüllen zurückgegeben werden. **Wenn Sie den Bedingungen dieser Lizenz/dieses Vertrags zur einmaligen Verwendung nicht zustimmen, geben Sie das Produkt in der Originalverpackung an den Händler zurück, bei dem Sie das Produkt erworben haben.** Eine Ersatzpatrone kann ohne diese Bedingungen erworben werden unter [www.lexmark.com](http://www.lexmark.com).

\* Produkte der XX80 Series (einschließlich, aber nicht beschränkt auf die Modelle X1380, X1480, X1580, X2580, X3580 und X4580) unterliegen diesem Lizenzvertrag.

# Index

---

## A

- Anpassen der Einstellungen
  - kopieren 20
  - scannen 21
- anzeigen
  - Fotos in der Fotobibliothek 56
- Anzeigen
  - Informationen zum Drucker 9
  - MAC-Adresse 15
  - Veröffentlichungen 9
  - Website 9
- Ausrichten der Patronen 75
- Ausrichtung, ändern
  - Hochformat 31
  - Querformat 31
- Ausrichtungsfehler 98

## B

- Bannerpapier, einlegen 38
- bearbeiten
  - gescannte Bilder 68
  - Text (OCR) 67
- Bedienfeld 16
  - andere Sprache installieren 13
  - Einstellungen speichern 26
  - Menü "Einstellungen" 25
  - Menü "Fotokarte" 22
  - Menü "Kopieren" 20
  - Menü "Scannen" 21
  - PictBridge-Menü 24
  - verwenden 17
- Bei Verwendung von PictBridge wird ein Foto des Formats 10 x 15 cm (4 x 6 Zoll) unvollständig gedruckt 86
- Bestellen von Papier und anderem Zubehör 78
- Bilder
  - per E-Mail senden 69

## C

- CD
  - alle Fotos mithilfe des Computers übertragen 49
  - ausgewählte Fotos mithilfe des Computers übertragen 50
  - Fotos drucken von 57
- Computer nicht angeschlossen (Fehler) 101

## D

- Dialogfeld "Druckerstatus" 30
- Dokument
  - Kopieren 64
- Dokumente
  - an eine E-Mail anhängen 69
  - auf das Scannerglas legen 38
  - Bilder zur Bearbeitung scannen 68
  - drucken 40
  - mithilfe der Software faxen 71
  - mithilfe des Bedienfelds scannen 66
  - mithilfe des Computers scannen 67
  - per E-Mail senden 69
  - Text zur Bearbeitung scannen 67
- Druckeigenschaften
  - Ich möchte (Menü) 32
  - Menü "Einstellungen speichern" 32
  - Menü "Optionen" 32
  - öffnen 31
  - Registerkarte "Drucklayout" 31
  - Registerkarte "PapierEinstellungen" 31
  - Registerkarte "Qualität/Kopien" 31
  - Registerkarten "Druckeigenschaften" 31
- Drucken
  - alle Fotos 52
  - Dateien von einer Speicherkarte oder einem Flash-Laufwerk 44
  - Dokument 40
  - Folien 42
  - Fotopaket 57
  - Fotos anhand Nummer 52
  - Fotos mit dem Korrekturbogen 51
  - Fotos mit Farbeffekten 53
  - Fotos nach Datumsbereich 53
  - Fotos von der Fotobibliothek 56
  - Fotos von einem Speichermedium mithilfe des Computers drucken 57
  - Fotos von einer Digitalkamera unter Verwendung von DPOF 54
  - Fotos von einer PictBridge-fähigen Digitalkamera 55

- Grafiken in hoher Qualität 40
- Grußkarten 43
- in umgekehrter Seitenfolge 42
- Karteikarten 43
- Karten 43
- Letzte Seite zuerst 42
- mehrere Seiten auf einem Blatt 43
- Poster 59
- Postkarten 43
- sortierte Kopien 42
- Umschläge 43
- Webseite 40
- Webseite, nur Fotos 41
- Drucken von Digitalkamera mit PictBridge nicht möglich 85
- Druckersoftware
  - entfernen 105
  - erneut installieren 105
  - verwenden 28
- Drucker zieht kein Papier, keine Umschläge oder Sondermedien ein 96
- Drucklayout (Registerkarte) 31
- Druckqualität, Verbessern 75

## E

- Ein/Aus-Taste leuchtet nicht 82
- Einlegen
  - Bannerpapier 38
  - Dokumente auf das Scannerglas 38
  - Etiketten 36
  - Folien 37
  - Fotokarten 37
  - Fotopapier 35
  - Fotos auf das Scannerglas 38
  - Glanzpapier 35
  - Grußkarten 37
  - Karteikarten 37
  - Papier 35
  - Papier benutzerdefinierten Formats 37
  - Postkarten 37
  - schweres, mattes Papier 35
  - Transferpapier 37
  - Umschläge 36
- Einrichtung, Fehlersuche
  - Ein/Aus-Taste leuchtet nicht 82
  - falsche Sprache wird auf dem Display angezeigt 81

- Seite wird nicht gedruckt 83
- Software kann nicht installiert werden 82
- von Digitalkamera mit PictBridge drucken nicht möglich 85
- Einsetzen
  - Flash-Laufwerke 47
  - PictBridge-fähige Digitalkamera 55
  - Speicherkarten 46
- Einstellungen, speichern 26
- Einstellungen (Menü)
  - Gerätesetup 26
  - Papiereinstellungen 25
  - Standardeinstellungen 26
  - Wartung 25
- Einstellungen der Druckersoftware auf Standardeinstellungen zurücksetzen 33
- Einstellungen werden nicht gespeichert 104
- E-Mail (Schaltfläche) 28
- Emissionshinweise 107
- Empfangen einer Faxnachricht automatisch 72
- Entfernen Sie die Kamerakarte 104
- Entfernen von Tintenpatronen 73
- Erweitert (Registerkarte) 31
- Es kann jeweils nur eine Fotoverbesserung gewählt werden 103
- Etiketten, einlegen 36

## F

- Falscher Einzug von Papier oder Sondermedien 96
- Falsche Sprache wird auf dem Display angezeigt 81
- Fax
  - automatisch empfangen 72
  - faxen mithilfe der Software 71
- Faxen (Schaltfläche) 28
- Fehler 1104 101
- Fehler 1205 101
- Fehler 1206 101
- Fehler beim Lesen der Speicherkarte 104
- Fehlermeldungen
  - Ausrichtungsfehler 98
  - Computer nicht angeschlossen 101
  - Einige Fotos wurden vom Host von der Karte entfernt 104

- Entfernen Sie die Kamerakarte 104
- es kann jeweils nur eine Auswahl für Foto/Format getroffen werden 103
- Es kann jeweils nur eine Fotoverbesserung gewählt werden 103
- Fehler 1104 101
- Fehler 1205 101
- Fehler 1206 101
- Fehler beim Lesen der Speicherkarte 104
- Fotoformatfehler 103
- keine Bilder ausgewählt 103
- keine gültigen Fotobilddateien erkannt 103
- keine Informationen zum Korrekturbogen 103
- kein Foto- oder Papierformat ausgewählt 103
- kein Korrekturbogen erkannt 101
- Linke Patrone fehlerhaft 102
- linke Patrone fehlt 102
- Patronenfehler 99
- Patronenfehler links 101
- Patronenfehler rechts 101
- PictBridge-Kommunikationsfehler 104
- Rechte Patrone fehlerhaft 102
- rechte Patrone fehlt 102
- Speicher voll 102
- Stau im Patronenträger beseitigen 100
- wenig Farbtinte 99
- wenig Fototinte 99
- wenig schwarze Tinte 99
- Fehlersuche, Drucken
  - bei Verwendung von PictBridge wird ein Foto des Formats 10 x 15 cm (4 x 6 Zoll) unvollständig gedruckt 86
  - Foto ist verwischt 90
  - geringe Druckgeschwindigkeit 89
  - schlechte Qualität an den Seitenrändern 88
  - schlechte Qualität bei Texten und Grafiken 87
  - Tintenfüllstand anscheinend falsch 90
  - Tintenfüllstände scheinen zu schnell zu sinken 90
  - unvollständig gedruckte Dokumente oder Fotos 90
  - Verbessern der Druckqualität 86

- Fehlersuche, Einrichtung
  - Ein/Aus-Taste leuchtet nicht 82
  - falsche Sprache wird auf dem Display angezeigt 81
  - Seite wird nicht gedruckt 83
  - Software kann nicht installiert werden 82
  - von Digitalkamera mit PictBridge drucken nicht möglich 85
- Fehlersuche, Fehlermeldungen
  - Ausrichtungsfehler 98
  - Computer nicht angeschlossen 101
  - Einige Fotos wurden vom Host von der Karte entfernt 104
  - Entfernen Sie die Kamerakarte 104
  - Es kann jeweils nur eine Fotoverbesserung gewählt werden 103
  - Fehler 1104 101
  - Fehler 1205 101
  - Fehler 1206 101
  - Fehler beim Lesen der Speicherkarte 104
  - Fotoformatfehler 103
  - keine Bilder ausgewählt 103
  - keine gültigen Fotobilddateien erkannt 103
  - keine Informationen zum Korrekturbogen 103
  - kein Foto- oder Papierformat ausgewählt 103
  - kein Korrekturbogen erkannt 101
  - Linke Patrone fehlerhaft 102
  - linke Patrone fehlt 102
  - nur eine Auswahl für Foto/Format kann jeweils getroffen werden 103
  - Patronenfehler 99
  - Patronenfehler links 101
  - Patronenfehler rechts 101
  - PictBridge-Kommunikationsfehler 104
  - Rechte Patrone fehlerhaft 102
  - rechte Patrone fehlt 102
  - Speicher voll 102
  - Stau im Patronenträger beseitigen 100
  - wenig Farbtinte 99
  - wenig Fototinte 99
  - wenig schwarze Tinte 99
- Fehlersuche, kopieren
  - Kopiergerät reagiert nicht 91

Scannereinheit lässt sich nicht schließen 91  
 schlechte Kopierqualität 91  
 unvollständig kopierte Dokumente oder Fotos 92  
 Fehlersuche, Papierstaus und Papierzuführungsfehler  
 Drucker zieht kein Papier, keine Umschläge oder Sondermedien ein 96  
 falscher Einzug von Papier oder Sondermedien 96  
 Papierstau im Drucker 95  
 Papierstau in der Papierstütze 95  
 Stau bei Bannerpapier 97  
 Fehlersuche, scannen mit Computer über Netzwerk  
 scannen nicht möglich 95  
 Scanner reagiert nicht 93  
 Scanvorgang nimmt zu viel Zeit in Anspruch oder der Computer reagiert nicht mehr 94  
 Scan war nicht erfolgreich 93  
 schlechte Scanbildqualität 94  
 unvollständig gescannte Dokumente oder Fotos 95  
 Fehlersuche, Speicherkarten keine Aktivität nach Einsetzen einer Speicherkarte 98  
 Speicherkarte einsetzen nicht möglich 97  
 Fehlersuche (Registerkarte) 30  
 Fehlersuche beim Drucken bei Verwendung von PictBridge wird ein Foto des Formats 10 x 15 cm (4 x 6 Zoll) unvollständig gedruckt 86  
 Foto ist verwischt 90  
 geringe Druckgeschwindigkeit 89  
 schlechte Qualität an den Seitenrändern 88  
 schlechte Qualität bei Texten und Grafiken 87  
 Tintenfüllstand anscheinend falsch 90  
 Tintenfüllstände scheinen zu schnell zu sinken 90  
 unvollständig gedruckte Dokumente oder Fotos 90  
 Verbessern der Druckqualität 86

Fehlersuche bei Papierstau und Papierzuführungsfehlern  
 Drucker zieht kein Papier, keine Umschläge oder Sondermedien ein 96  
 falscher Einzug von Papier oder Sondermedien 96  
 Papierstau im Drucker 95  
 Papierstau in der Papierstütze 95  
 Stau bei Bannerpapier 97  
 Flash-Laufwerk  
 alle Fotos mithilfe des Computers übertragen 49  
 ausgewählte Fotos mithilfe des Computers übertragen 50  
 Dateien drucken 44  
 einsetzen 47  
 Fotos mit dem Korrekturbogen drucken 51  
 Folien  
 drucken 42  
 einlegen 37  
 Fotobibliothek  
 Fotos anzeigen 56  
 Fotos drucken 56  
 Fotos scannen an 68  
 Fotobibliothek anzeigen/drucken (Schaltfläche) 28  
 Fotoformatfehler 103  
 Fotogrüßkarten (Schaltfläche) 28  
 Foto ist verwischt 90  
 Fotokarte (Menü) 22  
 Fotokarten, einlegen 37  
 Fotopakete 57  
 Fotopakete (Schaltfläche) 28  
 Fotopapier, einlegen 35  
 Fotos  
 alle drucken 52  
 alle Fotos von einer CD oder einem Flash-Laufwerk mit dem Computer übertragen 49  
 alle Fotos von einer Speicherkarte mit dem Computer übertragen 48  
 an Fotobibliothek scannen 68  
 anhand der Nummer drucken 52  
 auf das Scannerglas legen 38  
 ausgewählte Fotos von einer CD oder einem Flash-Laufwerk mit dem Computer übertragen 50  
 ausgewählte Fotos von einer Speicherkarte mit dem Computer übertragen 49  
 Fotos kopieren 61

Fotos mit Farbeffekten drucken 53  
 Fotos von einem Speichermedium mithilfe des Computers drucken 57  
 gleichzeitig mehrere Fotos mithilfe des Computers scannen 68  
 Kopieren 65  
 mit dem Korrekturbogen drucken 51  
 nach Datumsbereich drucken 53  
 randlose Fotos kopieren 61  
 verwischen, vermeiden 90  
 von einem Speichermedium mittels Bedienfeld übertragen 48  
 von einer Digitalkamera unter Verwendung von DPOF drucken 54  
 von einer PictBridge-fähigen Digitalkamera drucken 55  
 von einer Speicherkarte auf ein Flash-Laufwerk übertragen 50  
 von einer Webseite drucken 41  
 Fotos übertragen (Schaltfläche) 28  
 Fotos von der Karte durch Host entfernt 104

## G

Geräuschemissionspegel 107  
 geringe Druckgeschwindigkeit 89  
 Glanzpapier, einlegen 35  
 Grafiken in hoher Qualität, drucken 40  
 Grüßkarten  
 drucken 43  
 einlegen 37

## H

Hilfreiche Informationen (Registerkarte) 30  
 Hinweise 107, 108, 109  
 Hochformat (Ausrichtung), auswählen 31

## I

Ich möchte (Menü) 32  
 Informationen, Suchen von Informationen zum Drucker 9  
 Inhalt, Verpackungsinhalt 12  
 installieren  
 Drucker im Netzwerk 14  
 Druckersoftware 105  
 Tintenpatronen 73



Interner Drahtlosdruckserver  
installieren 14  
in umgekehrter Seitenfolge 42

## **K**

Karteikarten  
drucken 43  
einlegen 37  
Karten  
drucken 43  
einlegen 37  
Speicherkarten 46  
Keine Aktivität nach Einsetzen einer  
Speicherkarte 98  
Keine Bilder ausgewählt  
(Fehler) 103  
Keine gültigen Fotobilddateien  
erkannt 103  
Keine Informationen zum  
Korrekturbogen (Fehler) 103  
Kein Foto- oder Papierformat  
(Fehler) 103  
Kein Korrekturbogen erkannt 101  
Kontaktinformationen  
(Registerkarte) 30  
Kopieren 60  
Bild duplizieren 63  
Einstellungen anpassen 20  
Fotos 61  
Helligkeit einer Kopie ändern 62  
Qualität anpassen 60  
randlose Fotos 61  
Sortieren von Kopien 62  
Vergrößern von Bildern 64  
Verkleinern von Bildern 64  
Wiederholen von Bildern 63  
Kopieren, Fehlersuche  
Kopiergerät reagiert nicht 91  
Scannereinheit lässt sich nicht  
schließen 91  
schlechte Kopierqualität 91  
unvollständig kopierte Dokumente  
oder Fotos 92  
Kopieren (Menü) 20  
Kopieren (Schaltfläche) 28  
Kopieren eines Dokuments 64  
Kopieren eines Fotos 65  
Kopiergerät reagiert nicht 91  
Kopierqualität, anpassen 60  
Korrekturbogen, verwenden 51

## **L**

Layout, auswählen 31  
Letzte Seite zuerst 42

Lexmark Imaging Studio,  
verwenden 28  
Lexmark Imaging Studio-  
Schaltflächen  
Diashow 28  
E-Mail 28  
Faxen 28  
Fotobibliothek anzeigen/  
drucken 28  
Fotogrußkarten 28  
Fotopakete 28  
Fotos übertragen 28  
Kopieren 28  
Scannen 28  
verwenden 28  
Linke Patrone fehlerhaft 102  
Linke Patrone fehlt 102

## **M**

MAC-Adresse, anzeigen 15  
Mehrseitendruck 43  
Moiré, entfernen von gescannten  
Bildern 69  
Moiré-Entfernung 69

## **N**

Netzteilanschluss 17  
Netzwerk  
Drucker installieren 14  
internen Drahtlosdruckserver  
installieren 14  
Netzwerk, scannen 66  
Netzwerkdrucker  
installieren 14  
Nur eine Auswahl für Foto/Format  
kann jeweils getroffen werden 103

## **O**

Obere Abdeckung 16  
OCR, Text bearbeiten 67

## **P**

Papier, einlegen 35  
Papierausgabefach 16  
Papier benutzerdefinierten  
Formats, einlegen 37  
Papiereinstellungen  
(Registerkarte) 31  
Papierformate, angeben 31  
Papierführung 16  
Papierschutz 16  
Papierstau im Drucker 95  
Papierstau in der Papierstütze 95  
Papierstütze 16

Papier und anderes Zubehör,  
bestellen 78  
Patronen, Tintenpatronen  
abwischen 76  
aufbewahren 77  
ausrichten 75  
bestellen 78  
entfernen 73  
installieren 73  
reinigen 76  
Patronenfehler 99  
Patronenfehler links 101  
Patronenfehler rechts 101  
Patronenträger 17  
Patronenträger blockiert  
(Fehler) 100  
PictBridge-Anschluss 16  
PictBridge-fähige Kamera, Fotos  
drucken 55  
PictBridge-  
Kommunikationsfehler 104  
PictBridge-Menü 24  
Poster 59  
Poster (Schaltfläche) 28  
Postkarten  
drucken 43  
einlegen 37

## **Q**

Querformat (Ausrichtung),  
auswählen 31

## **R**

Randloses Kopieren  
mithilfe des Bedienfelds 61  
Ratgeber  
Dialogfeld "Druckerstatus" 30  
öffnen 30  
Registerkarte "Erweitert" 31  
Registerkarte "Fehlersuche" 30  
Registerkarte "Hilfreiche  
Informationen" 30  
Registerkarte  
"Kontaktinformationen" 30  
Registerkarte "Wartung" 30  
verwenden 30  
Rechte Patrone fehlerhaft 102  
Rechte Patrone fehlt 102  
Recycling  
Lexmark Produkte 80  
WEEE-Erklärung 107  
Registerkarte "Qualität/Kopien" 31  
Reinigen von  
Tintenpatronendüsen 76

## S

- Scannen
  - an Computer über ein Netzwerk 66
  - Bilder bearbeiten 68
  - Einstellungen anpassen 21
  - Einstellungen mithilfe des Computers anpassen 70
  - Foto an Fotobibliothek 68
  - gleichzeitig mehrere Fotos mithilfe des Computers 68
  - mithilfe des Bedienfelds 66
  - mithilfe des Computers 67
  - mittels Netzwerk 66
  - Text bearbeiten 67
  - von Zeitschriften und Zeitungen 69
  - Wellenmuster entfernen 69
- Scannen, Fehlersuche
  - mit Computer über Netzwerk scannen nicht möglich 95
  - Scanner reagiert nicht 93
  - Scanvorgang nimmt zu viel Zeit in Anspruch oder der Computer reagiert nicht mehr 94
  - Scan war nicht erfolgreich 93
  - schlechte Scanbildqualität 94
  - unvollständig gescannte Dokumente oder Fotos 95
- Scannen (Menü) 21
- Scannen (Schaltfläche) 28
- Scannen mit Computer über Netzwerk nicht möglich 95
- Scannereinheit 17
- Scannereinheit lässt sich nicht schließen 91
- Scannerglas 16
  - Dokumente einlegen 38
  - reinigen 78
- Scanner reagiert nicht 93
- Scanvorgang nimmt zu viel Zeit in Anspruch oder der Computer reagiert nicht mehr 94
- Scan war nicht erfolgreich 93
- Schaltflächen, Lexmark Imaging Studio
  - Diashow 28
  - E-Mail 28
  - Faxen 28
  - Fotobibliothek anzeigen/ drucken 28
  - Fotogrußkarten 28
  - Fotopakete 28
  - Fotos übertragen 28
  - Kopieren 28
  - Poster 28
  - Scannen 28
  - verwenden 28
- Schlechte Kopierqualität 91
- schlechte Qualität an den Seitenrändern 88
- Schlechte Qualität bei Texten und Grafiken 87
- schlechte Scanbildqualität 94
- Schweres, mattes Papier, einlegen 35
- Seite wird nicht gedruckt 83
- Senden eines Bilds per E-Mail 69
- Sicherheitshinweise 2
- Software
  - Druckeigenschaften 31
  - entfernen und erneut installieren 105
  - Lexmark Imaging Studio 28
  - Ratgeber 30
  - Symbolleiste 32
  - verwenden 28
- Softwareeinstellungen, Drucker auf Standardeinstellungen zurücksetzen 33
- Software kann nicht installiert werden 82
- Sortieren von Kopien 42, 62
- Speicherkarte
  - alle Fotos mithilfe des Computers übertragen 48
  - ausgewählte Fotos mithilfe des Computers übertragen 49
  - Dateien drucken 44
  - einsetzen 46
  - Fotos mit dem Korrekturbogen drucken 51
- Speicherkarte einsetzen nicht möglich 97
- Speicherkarten, Fehlersuche
  - keine Aktivität nach Einsetzen einer Speicherkarte 98
  - Speicherkarte einsetzen nicht möglich 97
- Speicherkarten-Steckplätze 16
- Speichermedium
  - Fotos mit dem Computer drucken 57
- Speichern
  - Fotoformateinstellungen 23
  - Papierformateinstellungen 23
  - Papiersorteneinstellungen 23
- Speicher voll, Fehlermeldung 102
- Sprache
  - ändern 81

- Standardeinstellungen
  - auf Werkseinstellungen zurücksetzen 104
  - Menü "Einstellungen" 25
  - Menü "Fotokarte" 22
  - Menü "Scannen" 21
- Stau bei Bannerpapier 97
- Symbolleiste
  - eine Webseite drucken 40
  - nur Fotos von einer Webseite drucken 41
  - verwenden 32

## T

- Tasten, Bedienfeld
  - Abbrechen 19
  - Ein/Aus 18
  - Einstellungen 18
  - Fotokarte 18
  - Heller/Dunkler 18
  - Kopiermodus 18
  - Linkspfeil 19
  - Menü 18
  - Rechtspfeil 19
  - Scanmodus 18
  - Start Farbe 20
  - Start Schwarz 20
  - Wählen Sie 19
  - Zurück 19
- Teile
  - Bedienfeld 16
  - Netzteilanschluss 17
  - obere Abdeckung 16
  - Papierausgabefach 16
  - Papierführung 16
  - Papierschutz 16
  - Papierstütze 16
  - Patronenträger 17
  - PictBridge-Anschluss 16
  - Scannereinheit 17
  - Scannerglas 16
  - Speicherkarten-Steckplätze 16
  - USB-Anschluss 17
  - Wi-Fi-Anzeige 16
- Telekommunikationshinweise 108
- Tinte, bestellen 30
- Tintenfüllstand anscheinend falsch 90
- Tintenfüllstände, prüfen 30
- Tintenfüllstände scheinen zu schnell zu sinken 90
- Tintenpatronen
  - abwischen 76
  - aufbewahren 77
  - ausrichten 75

- bestellen 78
- entfernen 73
- installieren 73
- reinigen 76
- Tintenpatronen, bestellen 30
- Tintenpatronendüsen, reinigen 76
- Transferpapier, einlegen 37

## **U**

- Umschläge
  - drucken 43
  - einlegen 36
- Unvollständig gedruckte Dokumente oder Fotos 90
- Unvollständig gescannte Dokumente oder Fotos 95
- Unvollständig kopierte Dokumente oder Fotos 92
- USB-Anschluss 17

## **Ü**

- Übertragen von Fotos
  - von CD mithilfe des Computers 49, 50
  - von einer Speicherkarte auf ein Flash-Laufwerk 50
  - von einer Speicherkarte mit dem Computer 48, 49
  - von Flash-Laufwerk mithilfe des Computers 49, 50
  - von Speichermedium mittels Bedienfeld 48

## **V**

- Verbessern der Druckqualität 75
- Vergrößern von Bildern 64
- Verkleinern von Bildern 64
- Veröffentlichungen, anzeigen 9
- Verpackungsinhalt 12
- Verwischen, in Fotos vermeiden 90

## **W**

- Wartung, Menüs
  - Menü "Einstellungen" 25
- Wartung (Registerkarte) 30
- Webseite
  - drucken 40
  - nur Fotos drucken 41
- Website
  - anzeigen 9
- Wenig Farbtinte 99
- Wenig Fototinte 99
- Wenig schwarze Tinte 99

- Werkseinstellungen, zurücksetzen auf 104
- Wiederholen von Bildern 63
- Wi-Fi-Anzeige 16

## **Z**

- Zeitschriftenartikel, auf das Scannerglas legen 38
- Zeitungen, auf das Scannerglas legen 38